

# Onquete

1



PERÚ

Ministerio  
de Educación

# El ciudadano que queremos



**Currículo**  
N a c i o n a l

# Onquete

1







**Ministerio de Educación**

Dirección General de Educación Básica Alternativa, Intercultural Bilingüe  
y de Servicios Educativos en el Ámbito rural

Dirección de Educación Intercultural Bilingüe

**1 Onquete - Matses**

**TEXTO DE COMUNICACIÓN DEL 1° PRIMARIA - MATSES**

©Ministerio de Educación  
Calle Del Comercio N.° 193, San Borja  
Lima, Perú  
Teléfono: 615-5800  
www.gob.pe/minedu

Primera edición, 2024  
Tiraje: 135 ejemplares  
Impreso en setiembre 2024

**Asesoría técnico-pedagógica (Digeibira-DEIB)**

Slavka María Serkovic Gómez  
Mavis Guerrero Witancort

**Elaboración de contenido**

Rony Jiménez Eshco

**Revisión lingüística**

Gloria Myriam Falcón Barriga  
Fidel Inuma Pemi

**Validación participativa**

Gisela Fasabi Panduro  
Fidel Inuma Pemi

**Diseño y diagramación**

Carmen Rocío Alejos Fateil

**Ilustraciones**

Fiorella Alegría Córdova

Lettera Gráfica S.A.C.  
Av. La Arboleda N° 431 – Ate – Lima – Perú  
RUC 20507839283

Hecho el Depósito Legal en la Biblioteca Nacional del Perú N° 2024-03982

*Todos los derechos reservados. Prohibida la reproducción de este libro por cualquier medio, total o parcialmente, sin permiso expreso de los editores.  
Impreso en el Perú/Printed in Peru*







## Bedanquin tantiamiaid

Umby tatiaid dadauaquido:

Nëid dadauaid **“Onquecuedednuna 1”** mibi tantiaquin dadauaid nec.  
Dadauaid isec mibi cuishonquec anquiadtequid iquec.

Nabantequid dadauaid mimbentsëqui natequid icnubi mibëtan  
dadauaquidbëtan natequid icuaic; mibi ismequidën chiac, adembi min shubun  
icquidëntsen. Adembidi mibi yacnocquid tantiaquidbëta chuiquido chuimec  
anquiad.

Nuquin nidaidën, aton quenenën icquido dadpenquio iquec, aido isec  
nuqui tedi anquiadnuna. Adquid icnuc nuquin matsesën nabanaidbëta utsi  
yacnoshon naid tantiatequidquo nec.

¡Dadauaid isec anquiadtequido mitsana nec!



1

ISBANTE

## Pete nitsinaid

6



¡Nitsinaid chiec onquenuna!	8
Enden chiaid isbedednuna	10
Dëyacnanquin nanush nacnemëdnuna	22
Nadec nuqui yacnouesh onquec	24
¿Atoda nuqui adquiadcuededpo?	25

2

ISBANTE

## Nacnemëdnuna bednush

26



¡Dadauid medante toncaid!	28
Nadquid nec caid isnuna	30
Dëyacnanquin nanush nacnemëdnuna	42
Nadec nuqui yacnouesh onquec	44
¿Atoda nuqui anquiadcuededpo?	45

3

ISBANTE

## Nuëcquid bednun nacnenaid tantianuna

46



¡Cuesh-cueshaiden mamennuna!	48
Naden naquid quequin chiaid isbannuna	50
Dëyacnanquin nanush nacnemëdnuna	62
Nadec ubi yacnouësh onquec	64
¿Atoda nuqui anquiadcuededpo?	65

**4**

ISBANTE

**Pete icsanushe qeshun  
dayunuanun naid**

66



¡Onquiaidën mamëncuedednuna!	68
Sauan isquin chuibannuna	70
Dëyacnanquin nanush nacnemëdnuna	80
Nadec nuqui yacnouesh onquec	82
¿Atoda nuqui anquiadcuededpo?	83

**5**

ISBANTE

**Sedqid cuëssun  
nacnenaïd tantiabannuna**

84



¡Dadauaid isec mamënnuna!	86
Matses tishaid chuibanquin tantianuna	88
Dëyacnanquin nanush nacnemëdnuna	98
Nadec nuqui yacnouesh onquec	100
¿Atoda nuqui anquiadcuededpo?	101

**6**

ISBANTE

**Shubu nanuna**

102



¡Dadauaid isec mamënnuna!	104
Isbancuedednuna dadauashun menete naid	106
Pädpiden onquequin chuibannüna	114
Nadec nuqui yacnouësh onquec	124
¿Atoda nuqui anquiadcuededpo?	125



# 1

## Pete nitsinaid



### Onquecuedednuna

1. ¿Atoda sauanën iquec? ¿Atoda naic?
2. ¿Midapaden tantiaquin shuncaquin napec?
3. ¿Atoda pete mibi yacnoshon nitsimpec? Mibi icnëdaid chuiban.





## Ēnden chiaid isbedednuna

### Nuqui tantiaido

Julián, Elena aton papa chedobëtan nidaid istuidec pete nitsinnun. Aidon nidaid bëdambo icquid isquin tantiec, nadnombo bëdambo pete caniquid quequin. Nidaid bëdambo icquid issun cute tashodo toshcainquio icquin isec, aid tantiashun dëdan mëcuesten pachid uesnushe qeshun.

### Anquiadcuedednuna...

- ✓ Nuquibëtan dadauquidobëd onquecuededec.
- ✓ Chuibanaid tsitëmbanec.
- ✓ Ēnden chiaid isquin tantiabanec.
- ✓ Ēnden chiaidën icquid isquin dadauabanec.

# ¡Nitsinaid chiec onquenuna!



1

Sauan isec onquecueded.

- a. ¿Tsuda chedo sauanën iquec?
- b. ¿Midambo iccuededec?
- c. ¿Atoda nacuededec?
- ch. ¿Atodacshun aid chonuad nacuededpec?





2

Sauan dadaua, adotanquin dadaua, mimbi tantiac midapadquid nidaidën pete nitsinac bëdambo icquid neque.

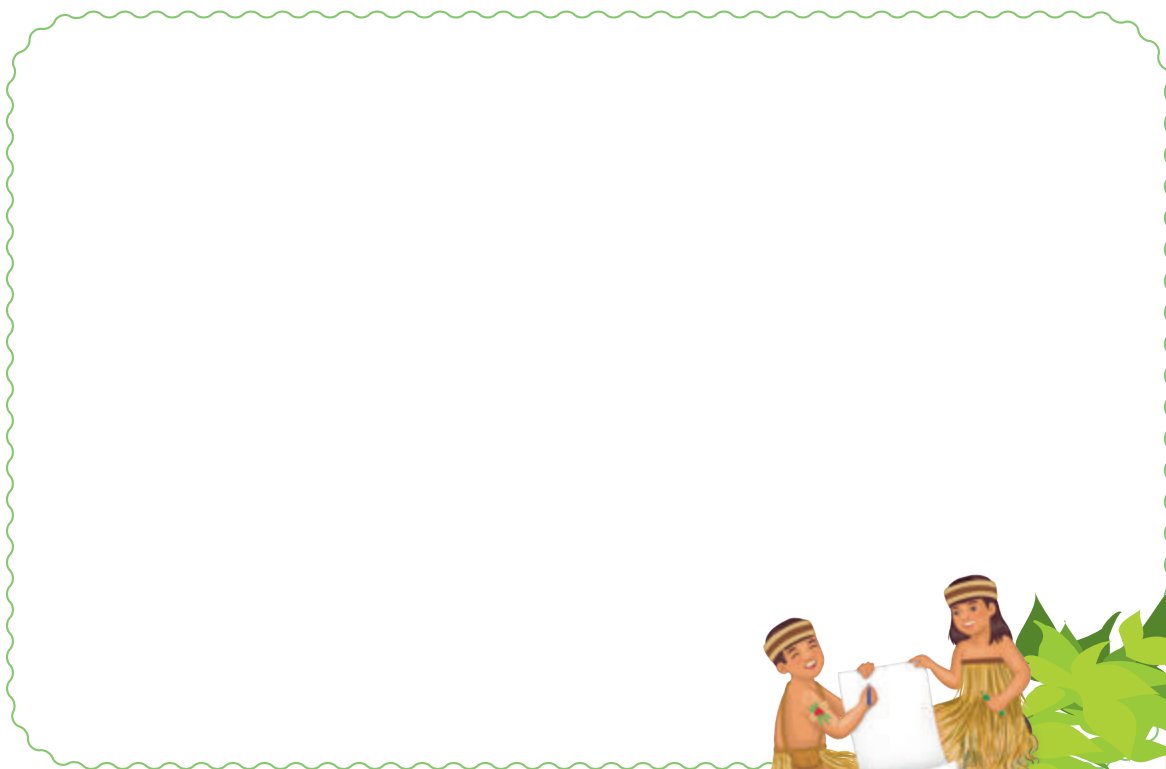

3

Dadauaid isbanshun, tied natequid chiaid istanquin annoshcaban.

nimëduc

tied

pato

nidaid

bëchun

dëshote

# Ënden chiaid isbedednuna



- ¿Ada ënden chiaid tantionda?
- ¿Tsundan mibi chiondash?
- ¿Atoda tantie aidën chiaid?



## Isquin chibannush anquiadnuna

**1 Utsi bëcan dadauaid istanquin nëid nec quequin bësin.**

a. ¿Tsudabo ënden chiaidën iquec?

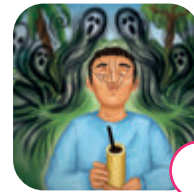

b. ¿Midacquid nidaid nëid dadauaidën chiaid nec?



c. ¿Nëid tëshquënën midacquid dadauaid isac madadauaid icbued nepec?

Betobëd nidaid icsa.

Betobëd nidaid bëda.

**2 Mibëtan dadauaquidbëd onque, mimbi tantiac atoda ënden chiadën icquid neque, “Betobëd nidaid icsa”.**



## Nëbi, dadauai isbannuna

3

Tantia, ënden chiaid mibi ismequidën chuisho.

### Betobëd nidaid icsa



Beto aton matsesbëd icacno nidaid icsambo icquido iquec, pete nitsinte ushën icsambo icquid capuec. Adec icsambo icquid capuidën nëncuededec, aido tedi.

Beton, tantiosh ambi **pachid** bëta **taui** piacobëta piacbo sete ushë anuenannuc. Beton tantiosh “macubon macu secac nidquid” quequin. Adoshon macubo chuipanëdash cun piacbo macu secacid nidta macun uesnushe ma nidnu quequin. Macubon shuncaquin piacbo macu Secaic badequio nidpanëdash.

Beto, cuishonquequiec aton **shubu** yacno chopanëdash, shuncaquin macu nidmiash. Adshun aton matses chuituipanëdash, nëbi nuquin piacbo bëdambuec caniec, bënë-bënëec quepanëdash.





## Nuqui tantiabocpadombuen naquin ismenuna

**4** Tsitën mibi ismequidën chuibanaid.

- a. ¿Midacquid ënden chiaid madadauaid nec?
- b. ¿Tsudabo ënden chiaidën icpec?
- c. ¿Atoda icsambo icquidën tied yacno naush? ¿Atoda qeshun?
- ch. ¿Atoda naush Beton, macu nidmenun?
- d. ¿Atoda ambi tantiaid nac, midapad iccosh?

**5** Nadomboen ënden chiaid naid nec quequin isbanquin, numedo tsadumban.

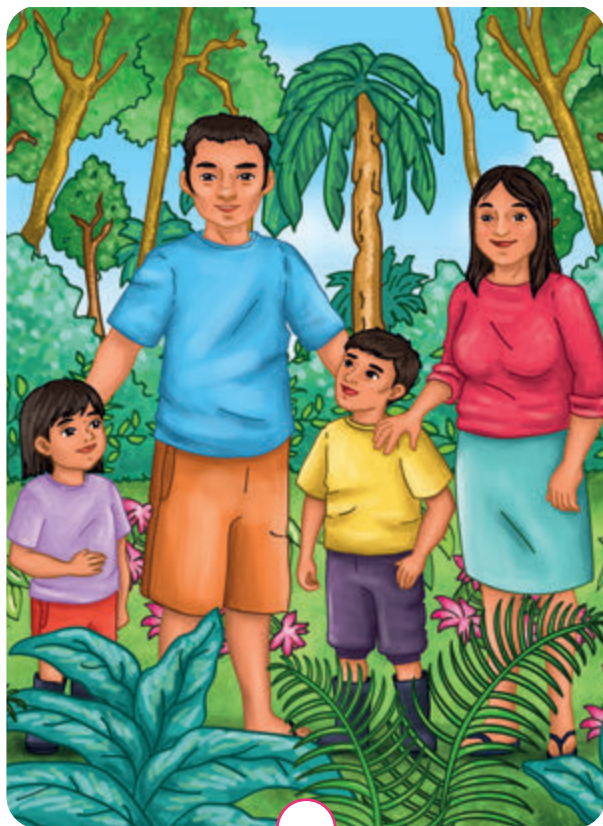

6

## Tantiashun bēsin tiquiduidēn “X” tsadunquin.

a. ¿Ēnden chiaidēn tantiac, atoda iquec Beto icacno?



nidaid icsa

nidaid bēda

nidaid isambo

b. Beton tantiosh, nitsinaid icsauaquido bunacmaid nēid nec quequin.



cute podo

nēnē

pidi pidi

c. ¿Atoda sete ushē anuenampanēdash?

piacbo

nēnē

pachid tauī.



Mimbi bēsimbued  
isquin dadauaid nacnen.  
Dadauashun sauantsen  
dadaua.



7

Ënden chiaidën isbued dadauaid icquid cuten icsho istuid. Annoshca.

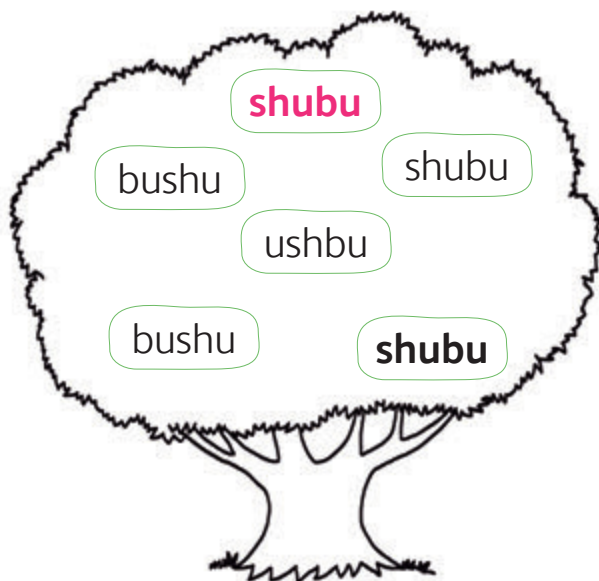
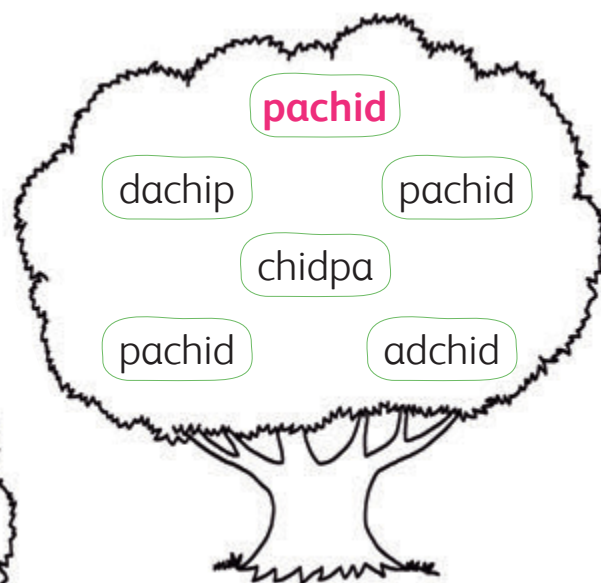
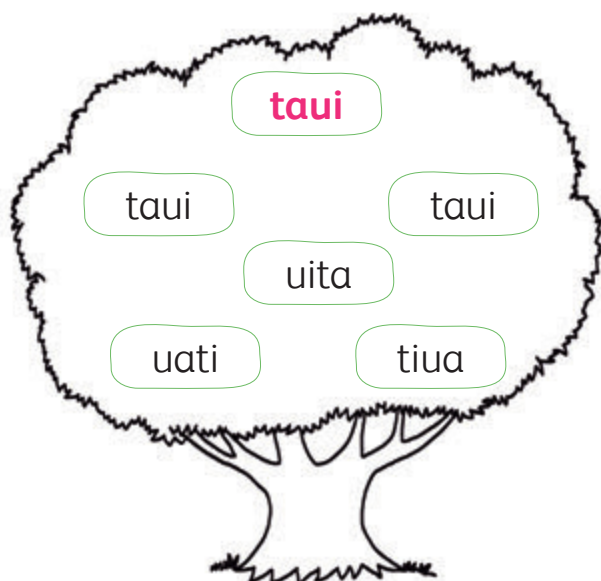

Adembidi dadauaid mibi isbued istuidtanquin annoshca.

Cute podo cuëman annoshca mibi bunaid annoshcate bedshun.



8

Nëid dadauaidën nëidted istuidtanquin bëtiquidiua, “PACHID”, “TAUI”, “SHUBU”, annoshcate utsiec-utsiec isadquidën.



9

Nëid shëcuën antsadquid nëidted istuid “PACHID”, “TAUI”, “SHUBU”.

P	I	D	A	S	D	S
A	D	I	A	H	I	P
C	P	S	A	U	O	E
H	E	U	S	B	C	D
I	D	D	C	U	O	O
D	O	A	A	U	C	S
C	T	A	U	I	T	P

Utsiucbëtabi  
isban, tsidion  
abuc quequin.



✓ ¿Tedta dadauaid istuido? Numedo dadaua.

PACHID = \_\_\_\_\_ TAUI = \_\_\_\_\_ SHUBU = \_\_\_\_\_



10

Tantia bëca utsin dadauaid, adotanquin abibidi tsadumban.

Abentsëc **pachid taui** sete bunebi cun **shubu** anuentsëc ma icnu. Icsambo icquido cuentsiash, macubon shuncac, chuenquio iquec.



- Nëbi, dadaua anquiadbuedquio.

Three empty rounded rectangular boxes for writing.

11

Mamën nëid dadauaidën “**pachid**”.

- a. Cuësh-cuësh:

Three rounded rectangular boxes. The first contains the word "pachid".

- b. Annoshca bëyuc cuëshaid, adoshon dadaua.

Two rounded rectangular boxes. The first contains the word "pachid".

- c. Adotanquimbic, annoshca tsiuec cuëshaid, adoshon dadaua.

Two rounded rectangular boxes. The first contains the word "pachid".

Dadauaid tetiaid isquin na.



12

Tabëc dadauaid chuca cuësh-cuëshaidën isquin.

Two rounded rectangular boxes. The first contains the letters "pa" and the second contains the letters "chid".



13

Nëbi, mamën nëid dadauaidën “**taui**”.

a. Cuësh-cuësh:

taui

Dadauaid  
tetiaid isquin  
na.

b. Annoshca bëyuc cuëshaid, adoshon dadaua.

taui



c. Adotanquimbic, annoshca tsiuec cuëshaid, adoshon dadaua.

taui

ch. Tabëc dadauaid chuca cuësh-cuëshaidën isquin.

ta

ui



14

Cuëshaid abipenquio icquid issun ucban.

pachidpa

panëchid

pachidqui

tachidui

totaui

tauicuë

15

Cuësh-cuëshaid dënainabicquid dënaimban.

\_\_\_ chid

\_\_\_ ui

pa \_\_\_

ta \_\_\_

16

Nëbi, mamën nëid dadauaidën “shubu”.

a. Cuësh-cuësh:

shubu



b. Annoshca bëyuc cuëshaid, adoshon dadaua.

shubu

c. Adotanquimbic, annoshca tsiuec cuëshaid, adoshon dadaua.

shubu

ch. Tabëc dadauaid chuca cuësh-cuëshaidën isquin.

shu

bu



d. Cuëshaid abipenquio icquid issun ucban.

shupabu

shubusha

shashubu

pashubu

shubabu

shubuca

e. Cuësh-cuëshaid dënainabicquid dënaimban.

shu \_\_\_\_\_

\_\_\_\_\_ bu

\_\_\_\_\_ chid

pa \_\_\_\_\_

ta \_\_\_\_\_

\_\_\_\_\_ ui



17

Annoshca bëyuc dadauaid , abentse-abentsen tëshquënën isquin.

pachid	p	d	a	c	h	i	d
taui	t	d	a	l	u	o	i
shubu	s	h	e	u	t	b	u

18

Nibën abiucdaëdi nëid bedan-bedanaid isquin.



19

Tabëcban dadauaid, bëyuc bedanaid isquin, adoshon dadaua.



20

Bëyuc isbued tantiaquin padabicquid nactsadumban.

Anuenanec chococate ushë  
 \_\_\_\_\_ Beton  
 cuenmiosh icsambo icquido  
 shuncaquin.



21

Dadua mimbi tantiaid nëid dadauaid isquin  
 “pachid”, “taui” ashumbic “shubu”.



22

Is. Dadauaid isquin mēdanten toncabanquin tamban.

Nēid **ta**, chuinu **taui**, **tada**,  
**taē**...  
 nēid **te**, **tedia**, **teca**, **tedta**...  
 nēid **ti**, **tita**, **tid**, ...  
 nēid **to**, **toda**, **tosh**, ....  
 nēid **tu**, **tupa**, **tucu**...



23

Dadaua bēyuc isbued, mamēn bēyuc isbēbued tantiec.



24

Tantia mibi ismequidēn chuisho, adoshon abimbo icsho chiaid tsisin.

Ēnden chiaid nuqui isbuedēn naden chiec:

- Nidaid bēda istuidaid.
- Icsambo icquid cuennmiaid.
- Beto aton mado chedobēd nidaid quiusudacno icaid.

25

Tantia. ¿Mitsipadquo Beto icpanēdash icsambo icquid aton nidaid yacno istuidash?



26

Chui, mibëtan dadauaquido chidobëtabi dada atoda qeshun bëtantete annoshcaque.

27

Onque mibëtan dadauaquidbëd, adotanquin tantiabeded midapadentsen icsambo icquido nidmetiad iqueque.

28

Sauan dadaua ënden chiadën mimbi tantiabuedquio, adoshon mibi anquiadbued dadaua.





# Dëyacnanquin nanush nacnemëdnuna



Neidën dadauaidën nuqui anquiadte nec...

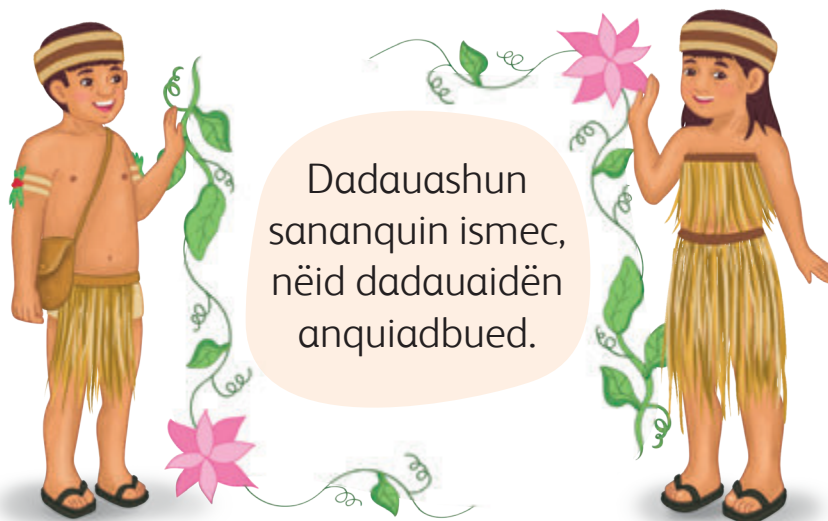

Daduaashun sananquin ismec, nëid dadauaidën anquiadbued.

## Nate nacnennuna

1 Nëid dadauaid isquin tsitën.

• ¿Atoda nacnembededtiad?



• ¿Tsuda o tsudabon chuipec?

• ¿Atoda dadauatiad catted caid chedon?

• ¿Atoda nabantequid bedtiad cattedën daduanun?

## Istequid catted caid dadauanuna



Nabeded mibëtan  
dadauaquidbëd  
udictsëc anquiadaid  
chuimec.

### 2 Catted caid nabeded. Nëid ismiaid nec.

1. Mimbi bunac tionquio paped icquidëmbi na.
2. Bëdambuen cuidectan. Paped utsi-utsiecquidëmbi na, sedunte bëchudanten, cute podon...
3. Dadaua utsibi..
4. Bitacca bedcaid o sauan dadaua.

pachid



### 3 Catted caid dadpen nacnen, dadauaid mibi anquiadbued nabanquin.

## Ismenuna nuqui catted caid dadauabued

### 4 Tsidadnuna nuqui catted dadauabued matses ismenush.

### 5 Ismenuna catted dadauaid abentse-abentsen.

### 6 Nuqui dadauabued catted dectannuna isadquieic bëdambo yacno.

Chui mibëtan  
dadauaquido,  
ashumbic mibi  
ismequid.

¿Mitsipad  
ique mibi  
anquiadtequid  
nainash?



# Nadec nuqui yacnouësh onquec



1

Dadauid isbanquin tantia.

## Canti Chëshaid



Titado uisaid dëdshun cuëshshun tadtanquin chëshec. Acten chucu uadednequin dauëshec. Bucun tactsequin tandednequin dauëshec.

Uesquin chëshshun shancuin podo mëdquëntanquin bëshun danoshcaic. Uesquin chështanquin acte nënanec ma chëshënu queshun. Adshun yecpambo icshun betanshun bucu tactsec.

2

Onque mibëtan dadauaquidbëd dadauaidën chiaid mimbi tantiabued chiec.



# ¿Atoda nuqui adquiadcuededpo?

## 1 Tsin abimbo icquid.

- a. ¿Atoda Beto icacno icpec?  
Nidaid bëda Nidaid icsa
- b. Ènden chiaid **“Betoböd nidaid icsa”**.
  - Shuncaush nidaid icsa chomenuen.
  - Shuncaush nidaid icsa nidmenuen.

## 2 Dadaua 3 ted mibi anquiadaid.

• Bësin tëshquënë icquid mibi anquiadbued isquin.

	Umbentsëqui naumbi	Utsibëtan naumbi	Pistsëc padabi
Tsitënte tsëtënnu.			
Onquenu ubëtan dadauaquidobëd.			
Ènden chiaid tantianu.			
Ènden chiadën icquid dadauanu.			

• Bësinnu **“X”**ubi icaid, isquin chuibanquimbi dadauatiadquio iquec anquiadobi.





## Nacnemëdnuna bednush



### Onquecuedednuna

1. ¿Tsudabo bedcaidën iccuededec? ¿Midambo iccuededec?
2. ¿Atoda nabededec? ¿Atodambo mimbi tantiac aid nanun bedpec?
3. ¿Ada mibi yacnoshon tsitsan nabededpec? Chuinan mimbi isaid chiec.



An illustration of a person with dark hair, wearing a purple shirt and blue pants, sitting on a wooden stool and weaving a basket. They are holding several strands of yellow material. To their left are three other woven baskets. The background shows a green field, a line of trees, and a blue sky with a string of yellow dots. The scene is set under a green canopy with white leaves.

## Nadquid nec caid isnuna

### Nuqui tantiaido

Bedtequid ushë Beton matsesëna natequidquio nec. Abitedishun nabededacno abitedi iccuededec. Bëyuc, tsitsan nacnenec cuëstequid icnuc cuësnun sandotequid, quëcnun nëid ted bedec. Aid quëcnun Beton, adquid penquiocquid bëdambuen quëcnun caid tedi penquio iquec.

### Anquiadcuedednuna...

- ✓ Nuquibëtan dadauaquidobëd onquec.
- ✓ Tsitëntequid tsitë nec.
- ✓ Nadquid nec quequin cuembo chiaid istuidbanec.
- ✓ Adquid nec quequin chiaidën icquid dadauabanec.

# ¡Dadauaid mēdante toncaid!



**1** Mamēn mēdante toncaic dadauaid isquin tantiabanec.



tsitsan



ayash



shacpesh



bucu

Dadauaid  
icacpadembi  
mēdante  
abentsembi  
toncaid nec.



**2** Mamēn mibētan dadauaquidbēd.

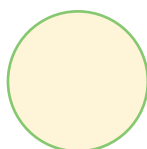
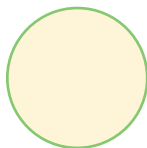
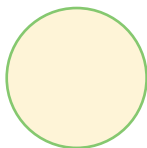
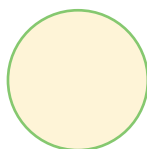
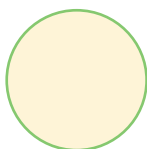

















Chuiban  
abentse-abentsen  
chuiquin  
toncabanquimbi.



3

Is tedta dadauaid shëcuën-shëcuënquiec iqueque.  
Annoshca mëdante toncabanaid icactedquio.  
Adotanquin numedo bësin nëid ted nec quequin.

tsitsan	 1	 2	 3	 4
matied shacpesh ushë	 1	 2	 3	 4
nuëcquid piabata	 1	 2	 3	 4
shubu bucu ëcbid piabata	 1	 2	 3	 4

4

Abentsëc dadaua mëdante toncaid tantiaquin.

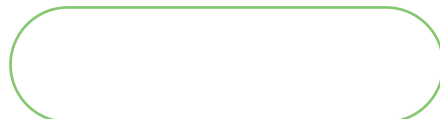
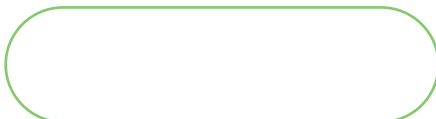



# Nadquid nec caid isnuna



¿Mibëtan dadauaquid chui midapadquid ne quequin? Adshun tantia midapad chidobëdi dada icquido neque.



## Isquin chibannush anquiadnuna

**1** Bëca udictsëc icquidën is, nëid nabantequid nanun.

- a. Sauan yacnoshon buanquid aton cuëmëdaid yacnombo nidquin abimbo istuid.

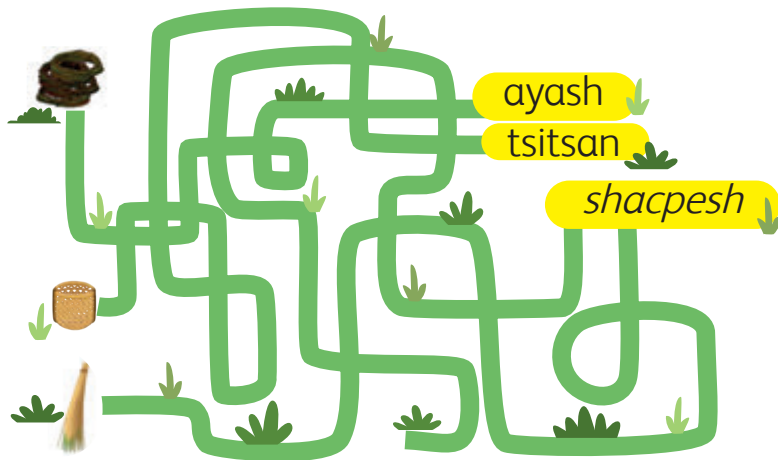

- b. Annoshca. ¿Midacquid cuëmëdaid udictsëc bëca dadauaidën icquid neque?

ayash

tsitsan

shacpesh

**2** Bësin. ¿Teda dadauaid ëden dadauabuedën icquid iqueque?

1

2

3

**3** Isquimbi tantia madadauaid, adash mibëtan dadauaquidbëd onque, atoda nadquid nec caidën chieque.



## Nëbi, dadauaid isbannuna

4

Tantia mibi ismequidën nadquid nec caid chuisho.

### Tsitsan pachid sandote

Tsitsan ënden daëdcampidquio nec. Actedapa cuëman icquidon abitedishunquio daëdcaidquio nec, ëndenquio bedanampidi.



Tiquidietanquiec isadec. Adashic chëshë-chëshëmbo isadec. Ayash quëquec, cute podò **shacpesh** ashumbic ayash padadapa.

Nuambo ana iquec, cüeste ëccunac dedonon **tote** shucaid panështe.



Tsitan utsi chedo sandote nec. Aido tedi nëid ted sandote nec: pachid, **piabata**, cuëste ushë icnuc aidën sandoquin cuësec.

Tsitsan daëcatequid ushë icnuc daëdcaquidën penquio icquid caid tedi penquio iquec, icsactsëquio icnuc daëdcamane qeshun.





## Nuqui tantiabocpadombuen naquin ismenuna

5

**Mibi ismequidën tsitëntequid naid tsitën.**

- a. ¿Midacquid dëtauadoaid nec?
- b. ¿Atoda tsitsan nepec? ¿Tedta tësquën iquec?
- c. ¿Atodatsen nate tsitsan nepec?
- ch. ¿Ada abentsëc min shubun icpec o min matsesadona? Midapadquid neque sauan dadaua, adash mibëd icquidbëd ismenan.
- d. ¿Mimbi tantiac, tsitsan ictemboda min shubun nepec?, ¿atoda quiash?

6

**Nadec nec quequin istuidban tsitsan chuiquin dadauaid. Numedo 1 bedanquin 4 cuëscaquin dadaua.**

- Tsitsan ënden daëdcampidquio nec.
- Tsitsan sandotequidquio nec: pachid, piabata, aido bedtequid ushë icnuc.
- Nuambo ana iquec, cuate ëccunaid iquec dedonon tote shucaid panështe.
- Tiquidictanquiec isadec, chëshë-chëshëmbo. Tsitsan ayash tëssun quëquec, Adembidi itia shacpesh, itia tauï chedo.

7

**Sauan daëd bësin, dëccuëscac tsitsan nacnemëdquid issun.**

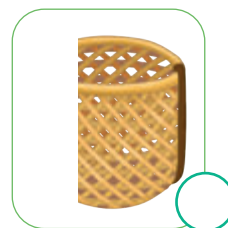
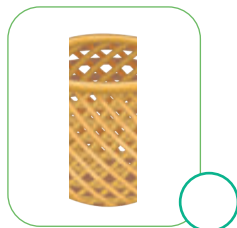
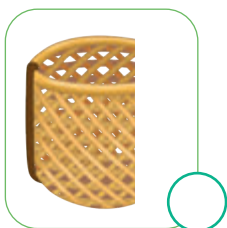

8 Tantiatanquin bésin “X” midacquidén cuembo chiadeque.

- a. Naden tsitsan chuiquin dadauaidén chiec, \_\_\_\_\_  
énden daëdcampidquio nec.



ayash



piacbo

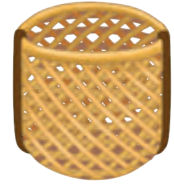

tsitsan

- b. Tsitsan nëido sandote nec:

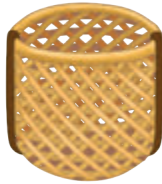

sandoec, pachidbëta piabata.

dayunuaic, nuëcquid shëta choquid.

- c. Daëdcaquidén petemaid nec:

Nuëcquid shëta  
nibëdquid

Nuëcquid shëta  
choquid

Daëdcaquid  
icnun penda caid

- ch. Tsitsan nëid ted sandote nec \_\_\_\_\_.

mani

pachid

nuëcquid

Daduaid nacen mimbi  
bësimboedén daduaid  
tetetsaidén. Daduaishun  
sauantsen dadaua.





# Tsitsanën-tsitsanënuieq dadauaid iquec. Annoshcaban.

Adembibidi  
dadauaid mimbi  
isbued  
istuidtanquin  
annoshca.

Tsitsan  
cuëman  
annoshca  
mibi bunaid  
annoshcate  
bedshun.

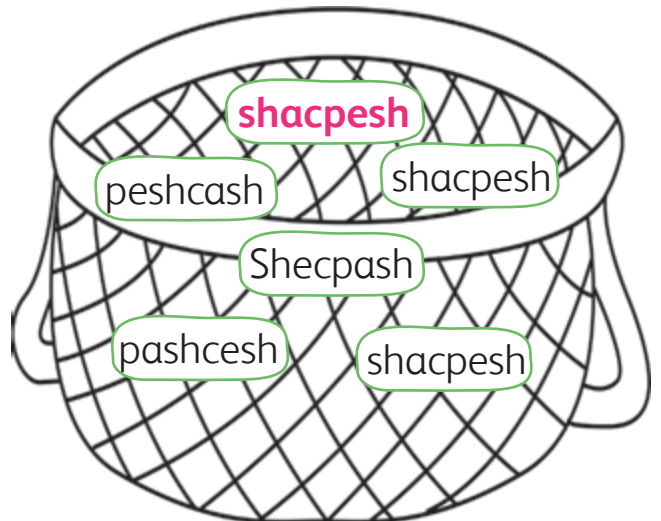
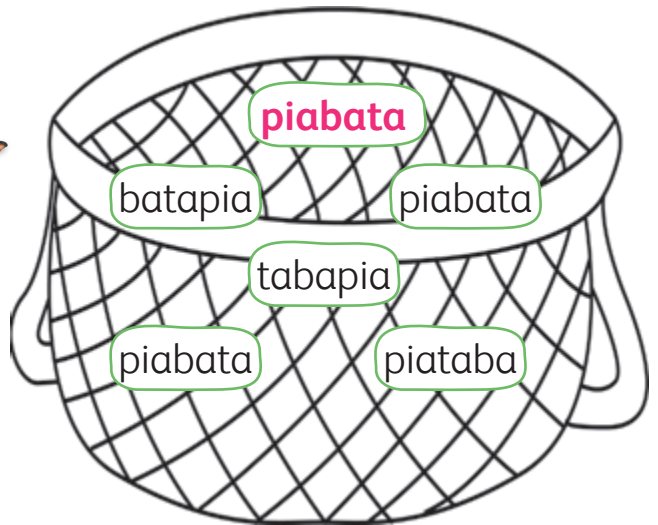
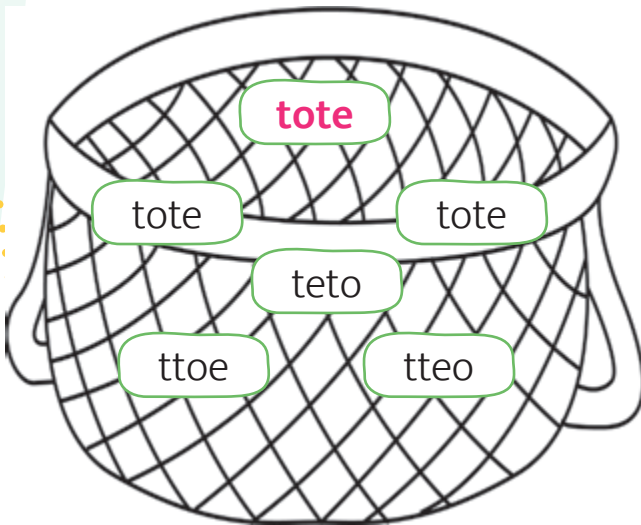

10

Nëid dadauaidën nëidted istuidtanquin bëtiquidia, “tote”, “piabata” “shacpesh” annoshcate utsiec-utsiec isadquidën.

SHACPESH      tote      PIABATA      SHACPESH

**Tote**      *PIABATA*      tote

SHACPESH      piabata      **TOTE**

PIABATA      **tote**      PIABATA      **shacpesh**

11

Nëid shëcuën antsadquid nëidted istuid “tote”, “piabata” “shacpesh”.

S	H	O	C	H	O	C	P
H	A	D	A	I	C	M	I
A	T	O	T	E	D	B	A
C	A	E	É	D	S	A	B
P	S	Í	T	C	A	C	A
E	M	S	A	U	C	E	T
S	H	O	C	H	O	C	A
H	C	D	A	P	T	U	I

Utsiucbëtabi isban, tsidion abuc quequin.



✓ ¿Tedta dadauaid istuido? Numedo dadaua.

TOTE = \_\_\_\_\_ PIABATA = \_\_\_\_\_ SHACPESH = \_\_\_\_\_

12

Tantia bëca utsin dadauaid, adotanquin abibidi tsadumban.

Chichi daëcaic tsadec,  
itia **shacpesh** teshun,  
panëshec **tote** dedonon,  
ashumbic **piabata**  
sandonon.



- Nëbi, dadaua anquidaidquio tantiaquin.

tote

13

Mamën nëid dadauaidën “tote”.

- a. Cuësh-cuësh:

tote

Dadauaid  
tetiaid isquin  
na.

- b. Annoshca bëyuc cuëshaid, adoshon dadaua.

tote



- c. Adotanquimbic, annoshca tsiuec cuëshaid, adoshon dadaua.

tote

14

Utsitsen dadaua cuësh-cuëshaidën isquin.

to

te



15

Nëbi, mamën nëid dadauaidën “shacpesh”.

a. Cuësh-cuësh:

shacpesh

b. Annoshca bëyuc cuështsaid, adshun dadaua.

shacpesh

c. Nëbi udictsëc cuëshaid annoshca, adshun dadaua.

shacpesh

ch. Tabëc dadauaid chuca cuësh-cuëshaidën isquin.

shac

pesh

Dadauaid  
tetied isquin  
na.



16

Cuëshaid abipenquio icquid issun ucban.



tobate

detote

toteshun

shacpeshda

deshacpesh

shacpiapesh

17

Cuësh-cuëshaid dënainabicquid dënaimban.

\_\_\_ pesh

shac \_\_\_

\_\_\_ te

to \_\_\_



18

Nëbi, mamën nëid dadauaidën “**piabata**”.

a. Cuësh-cuësh:

piabata

Dadauid tetied isquin na.

b. Annoshca bëyuc cuëshaid, adoshon dadaua.

piabata



c. Nëbi, annoshca cuëshaid ënëdqid, adoshon dadaua.

piabata

ch. Ënquimbi, cuëshaid nënantan icquidquio annoshca, adoshon dadaua.

piabata



19

¿Midacquid bocad iquec nëid dadauaidën “**piabata**”?  
Dadaua: \_\_\_\_\_

20

Tëshquënën abipenquio cuëshaid icquid issun ucban.

piamabata

piabadota

piabapeta



21 Tabëc dadauid chuca cuësh-cuëshaidën isquin “**piabata**”.

22 Annoshca bëyuc dadauaid abentse-abentsen tëshquënën isquin.

piabata	p	i	a	a	b	a	o	t	a
tote	a	t	s	o	t	e	y	t	o
shacpesh	s	h	a	c	p	e	s	h	o

23 Nibën abiucdaëdi nëid bedan-bedanaid isquin.

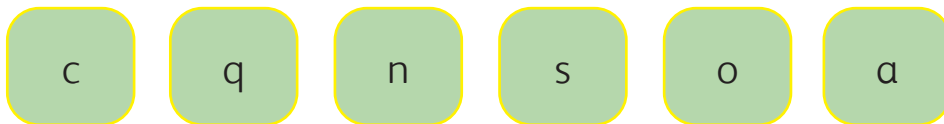

24 Aid bedanaid isquin nacnen dadauashun cuëshaidën, adoshon dadaua.



25 Bëyuc isbued tantiaquin padabicquid nactsadumban. Adoshon sauan dadaua.

Chichi daëdcaic tsadec,  
tsitsan \_\_\_\_\_ daëdcaid,  
panëshec \_\_\_\_\_ dedonon,  
ashumbic \_\_\_\_\_ sandoquin.



26 Dadaua mimbi tantiaid nëid dadauaid isquin “**piabata**”, “**tote**” “**shacpesh**”.



27

## Is. Dadauaid isquin mēdanten toncabanquin tamban.

Tsipuispa nēidēn bedanec **t**,  
Edepantebic, nēidēn **e**.  
Shembic **sh**... ʒatoda  
bedampatsiash?  
**sh**ēquēd, **sh**ēcten utsi tedi.



Nēid shu, chuinu shubu,  
shuan, shuashcate...  
Nēid co, coduate, codocashun  
pete shubu...  
Nēidēmbi ch, chiun,  
chimu, chiundapa...

28

## Dadaua bēyuc isbued, mamēn bēyuc isbēbued tantiec.



29

## Tantia mibi ismequidēn chuisho, adoshon abimbo icsho chiaid tsisin “**tsitsan pachid sandote**”.

- a. Tsitsan nua ana iquec, cuate ēccunaid iquec dedotequid.
- b. Tsitsan sicaid cushtote nec.
- c. Tsitsan ēshchicaid tanun icquid sandote nec.
- ch. Daēdcaquimbi daēdcaquidēn penquio iquec caid tedi penquio iquec.

30

**Tsitsan chedo annoshca, nadotequid nec quequin mimbi tantiac paden.**

1. Tsitsan pictsäcquid
2. Tsitsan aniambocquid
3. Tsitsan nuacquid

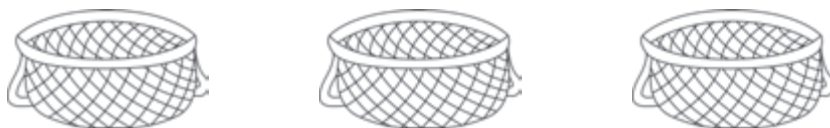

- ✓ Chui mibëtan dadauaquid chidobëtabi dada, atoda quequin tantiaquin mimbi annoshcaque.

31

**Sauan dadaua tsitsan daëdcashun pachid chicaid chiaid mimbi bunquin tantiabuedquio, adotanquin mibi anquiadaid dadaua.**

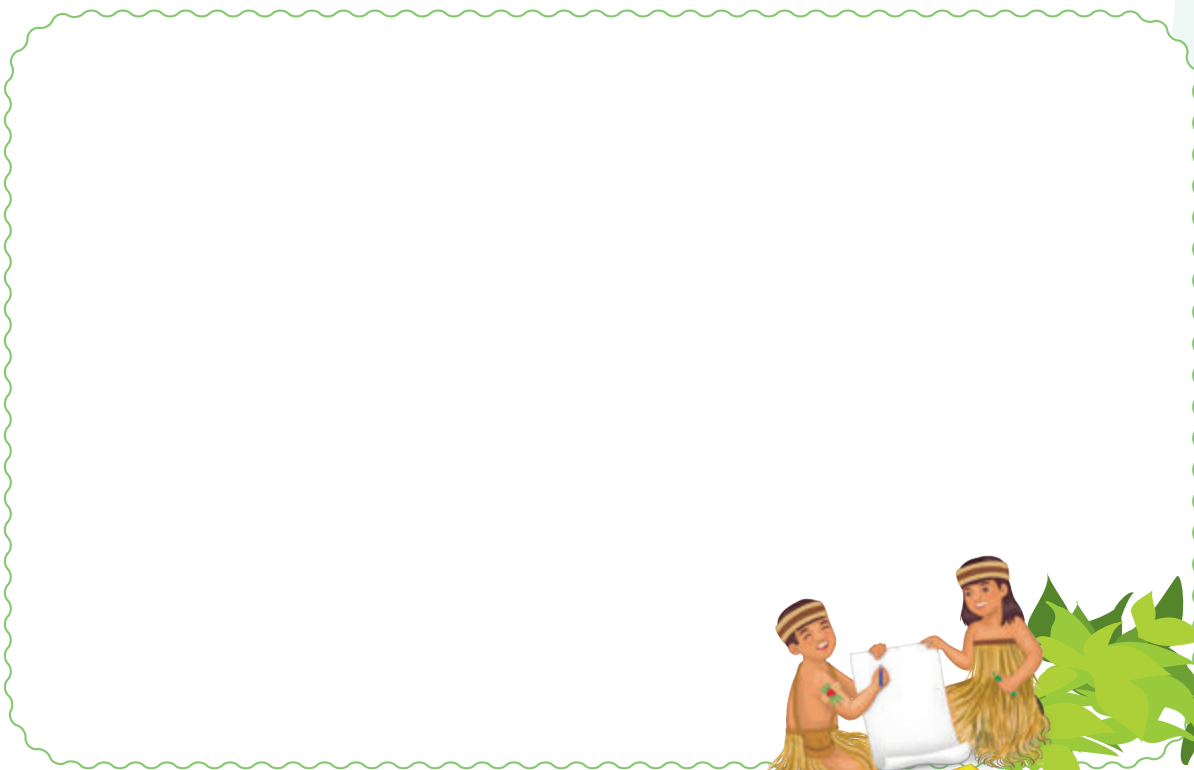

# Dëyacnanquin nanush nacnemëdnuna



Neidën dadauaidën nuqui anquiadte nec...



Cadted caid  
dadauashun  
ismec, tsitsanën  
pachid chicaid  
chuiquin.

Nate nacnennuna

1 Nëid dadauaid isquin tsëtin.

- ¿Atoda nacentiad?



- ¿Atoda dadauatiad nuquin cadted caidën?

- ¿Tsuda o tsudabon ispec?

- ¿Atoda nuqui bedpe cadted caid dadauanun?



## Istequid catted caid dadauanuna



Nabeded mibëtan  
dadauaquidbëd  
udictsëc anquiadaid  
chuimec.

### 2 Catted caid nabeded. Nëid ismiaid nec.

1. Mimbi bunac tionquio paped icquidëmbi na.
2. Bëdambuen cuidectan. Paped utsi-utsiecquidëmbi na, sedunte bëchudanten, cute podon...
3. Dadaua utsibi.
4. Bitacca bedcaid o sauan dadaua.

**tsitsan**

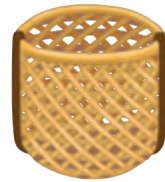

### 3 Catted caid dadpen nacnen, dadauaid mibi anquiadbued nabanquin.

## Ismenuna nuqui catted caid dadauabued

### 4 Tsidadnuna nuqui catted dadauabued matses ismenush.

### 5 Ismenuna catted dadauaid abentse-abentsen.

### 6 Nuqui dadauabued catted dectannuna isadquieç bëdambo yacno.

Chui mibëtan  
dadauaquido,  
ashumbic mibi  
ismequid.

¿Mitsipad  
ique mibi  
anquiadtequid  
nainash?



# Nadec nuqui yacnouësh onquec



- 1 Tantia chuiquin dadauaid. Adoshon, sauan dadaua mibi anquiadaid.

## Piacbo siaid



Piacbo senuen nadoquid, piacbo bëshun bishucbanshun “macun piaid bëpis secabanquin ëshëuaic. Adoshon bëdambuen mabësquid, capishton penushe qeshun. Adshumbic dëyucacsho issun sec.

Dadan sesho chidon ansecaquid. Piacbo siasch huec din diadtuidenquio icquid. Cacho nënmane quiash. Aden seshun istannenquio icquid pennadnushe qeshun. Iuec ictanquin nën dashinash qeshun bedquid penun. Tashcada quiacsho mënëshequid. Adshun cuesten dectanec.

- 2 Mibëtan dadauaquidbëd onqeshun mibi yacnoshon nëish iuaid chuiquin dadaua.
- 3 Chuiban midapaden mibi yacnoshon cachina iuaique.

# ¿Atoda nuqui anquiadcuededpo?



**1** Nēid onquiaid dēnain abimbo icsho tsisinquin nachtsadun. Beton matses iccuedec nēid naic ...

- Pachid chicnun tsitsan daēdcaic.
- Piacbo sandonon tsitsan daēdcaic.

**2** Nēmbo dēcuēsquequid nec quequin sinquin semeban, mibi anquiadbued tantiaquin.

Tsitsan...

... tsitsan daēdcatequid nec.

Ayash...

... sandoshon dayunuante nec.

**3** Dadaua **3** ted tsitsan pachid sandote chuiquin dadauaid isec mibi anquiadbued. Beton matses iccuedec nēid naic ...

- Adabi anquiadaye isnu. Tēshquēnēn bēsinquin isec ubi anquiadbued abimbo iquec canu.

	Umbentsēqui naumbi	Utsibētan naumbi	Pistsēc padabi
Tsitēnte tsētēnnu.			
Onquenu ubētan dadauaquidobēd.			
Chuiquin dadauaid tantianu.			
Anquiadbued chuiquin dadauanu.			

- Bēsinnu “X” ubi icaid, isquin chuibanquimbi dadauatiadquio iquec anquiadobi.





## Nuëcquid bednun nacnenaid tantianuna



### Onquecuedednuna

1. ¿Atoda nabededec nec? ¿Tsuda chedon naic?
2. ¿Midapaden ansemete nacnenec ansemenun?
3. ¿Atoda nacnempec mibi yacnoshon ansemenun? Mimbi tantiaid tedi chuiban.





## Naden naquid caid isbannuna

### Nuqui tantiaido

Ose tsëSION aton baba Abed, Ana cuëmëdquid chedobëtan aca ushu uanno dadpen cuensho isquin, nuëcquid dadpen icnuc padquid quedednec, quequin ispac caundash. Aden isec ambo nuëcquid dadpen icnuc neque baded ansemete nacnembeded, caushchuedbëta mësianquid ansememun quepac caundash.

### Anquiadcuedednuna...

- ✓ Nuquibëtan dadauaquidobëd onquec.
- ✓ Tsitëntequid tsitë nec.
- ✓ Nadquid nec quequin cuembo chiaid istuidbanec.
- ✓ Naden naquid quequin chiaidën icquid dadauabanec.

# ¡Cuësh-cuëshaidën mamënnuna!





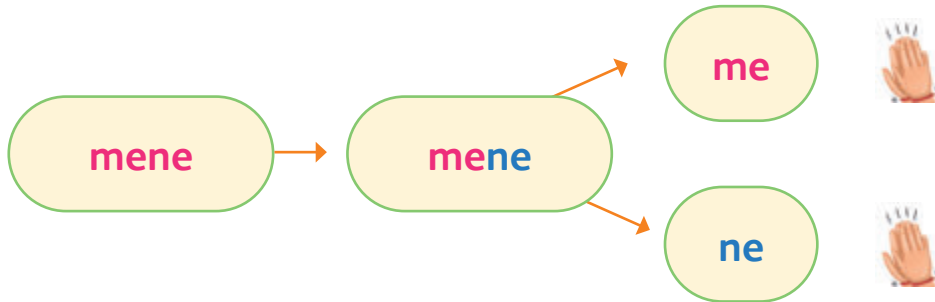









## 1 Is, midapaden dadauaid cuëshaye.



- a. Padpiden mene ca.
- b. Mëdante toncamequin, padpidec ne quequin.
- c. ¿Tedta tedec mëdante toncadec?
- ch. Mene quec cuëdaid 2 cuëshaid iquec.

## 2 Tedta nëid dadauaidën cuëshaid iqueque istuidban. Annoshca mëdante toncabanaid icactedquio. Adotanquin numedo bësin nëid ted nec quequin.

	mëd	 1	 2	 3
	shubu	 1	 2	 3
	nuëcquid	 1	 2	 3

3

Mibëtan dadauaquidbëd mamën, nëdted cuëshbanaid icquid nec quequin isbanec.

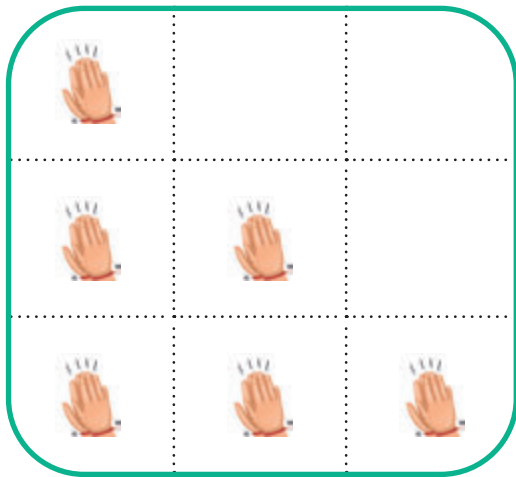

Mimbi  
mëdante  
abentsen  
toncaid  
abentsec  
cuëdaid nec.



4

Mëdante tonquiaid tantiaquin aited nec cactedquio cuëshaid dadauaban.



5

Mimbi dadauacno nuntan icquid bedshun aton cuëmëdquid chui mëdante toncaquin o taë pascaquin, bëdiambo aton cuëmëdquid cuëshbanec onque.

# Naden naquid quequin chiaid isbannuna



- ¿Naden nata caid naquidida nec, mamënquin chedo nacpaden caimbi? Mibi chuinëdaid chuiban.
- ¿Ada ansemete nacnenquin tantie ansemenun? Mibëd icquidobëd onquequin chuiban.



## Isquin chuibannush anquiadnuna

- 1 **Chuibanquin madadauaid istanquin tëshquënëmpin icquid abimbo icsho bësinta, adquio daëdi icnuc dadauaid.**

Tsitsan daëdcaquin ismiaid  Ansemete nacnenquin ismiaid

- 2 **Abuc madadauaid isec mibëtan dadauaquidbëd onque, atoda chuinuec nepec quequin chiec.**

- 3 **Aton cuëmëdquid nainquin dëuac sauan isquin.**



Pi



se



ne

te

a

pan

- ✓ Bësin. ¿Ada nëid chuiquin dadauaid bëca utsin chuiuapec?

Ai

Padenquio

- 4 **Mibëtan dadauaquid chuiban atodabo dadauaquin chiaye, ansemenun nacnembanaid.**





## Nëbi, dadauaid isbannuna

5

Mibi dadauamequidën chuisho tantiaquiec tabad.

### Ansemenun nacnembanaid

#### Nacnennun bedaid

- ✓ cwestempi aniactsëc icquid 1m ½ tied
- ✓ ansemete
- ✓ nete bucu
- ✓ ansemete tabite



Min mëdanten tamban onquequin chuibansho.

#### Naden naic

1. Nete **bucu** teshun ansemete tanësh.



2. Tanëshshun ansemete tabiquid.



3. Adoshon cwestentsen dënëshquid.

4. Adoshon ansemete nuen dëdectanquid **mësiانquid** ansemenun.



5. ¡Nacnenac! Nëbi ansemete nacnenac, ansemeshun **nëshaidën** sandoteuidtsëqui iquiec.



Ansemete nacnenshun bacuëbo besecamenquio icquid, ansemiadenquio icnushe qeshun.



## Nuqi tantiabocpadombuen naquin ismenuna

### 6 Mibi ismequidën chuibanaid tsitën.

- a. ¿Atoda chuiquin madadauaid tantio?
- b. ¿Tedta ansemenun nabante iccosh?
- c. ¿Midapaden ansemenun nabante tantio?
- ch. ¿Naden ansemenun naquid quequin chiaid tantiaquin adombuen nabanacta bëdambo icpec?, ¿atoda qeshun?
- d. ¿Ada mibi yacnoshon ansemeten ansemepec? Mimbi tantiaid chuiban.

### 7 Sauan isquin abimbo tsitënquin bësin.

- ✓ Bëyuc ansemete nacnenquin bedanquin naden:



Ansemete tanëshquin



Nuen dëdectanquin

- ✓ Nete bucu tiaid acquien nëshquin nëidën...



tabiten

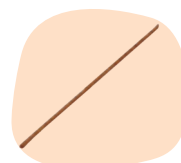

cuesten

- ✓ ¿Nuëcquid bedshun atondan sandopec?



ansemeten

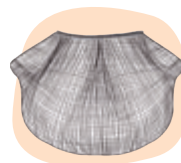

nëshaidën

**8** Bëyuc ansemete nacnente chuisho mimbi tantiabambued 1 bedanquin 5 yacno cuëscaquin numedo abimbo tabëc, nëidba chiosh quenidquin.

- ( ) Nuëcquid nëshaidën sandoquin.
- ( ) Cueste 1m ½ tion teshun bucu teshun acquien dënëshquin.
- ( ) Tabite tabiquin.
- ( ) Ansemete tanëshquin.
- ( ) Nuen chictanquin ansemete dëdectanquin ansemenun.

Bëshuntanquin  
padpiden  
chui cata mibi  
dadauamequid.



**9** Dadauaquid chiaid issun abimbo icsho bësinquin tsitën.

- Nuen dëdectanshun nuqui...



Sepan  
ansemenquio  
iquec.

Sepan  
ansemec.

- Ansemete tadectanambo icac...

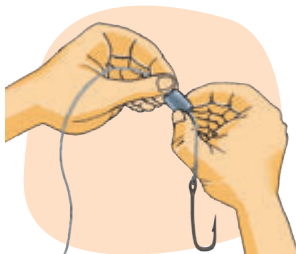

Ansemete  
nuadec.

Ansemete  
ëquëduc  
mentuadec.

10

Abimbo dadauaid istuid.

nete

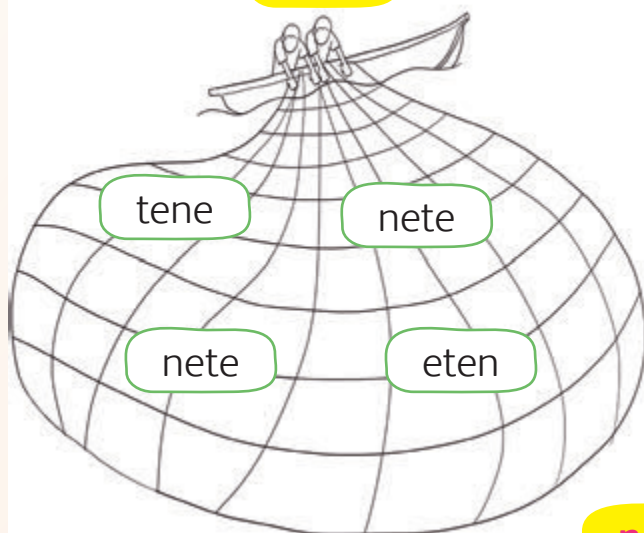

mësiانquid

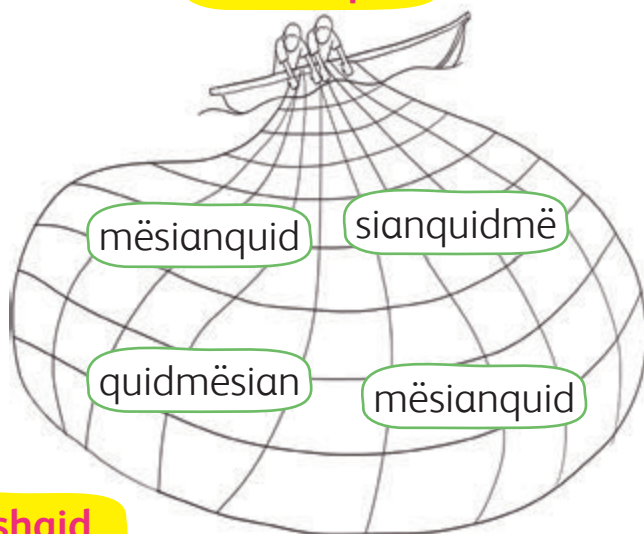

nëshaid

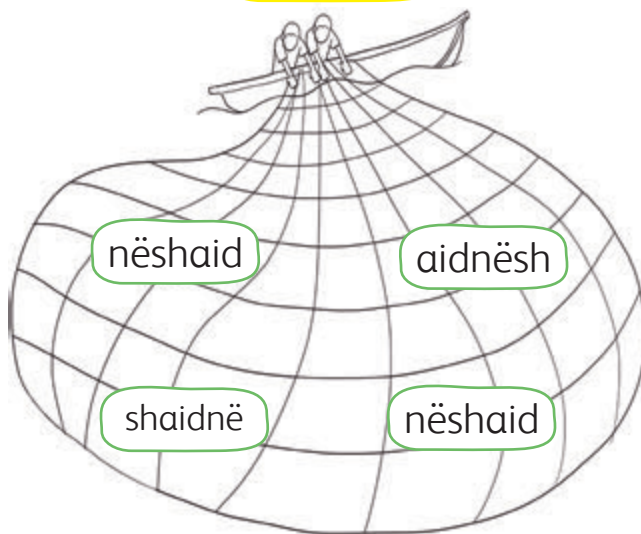

11

Dadauaid isquin cuëshquin dadaua. Adoshombic padpiden nacnenquin dadaua.

nete



nëshaid



mësiانquid

12

Bëtiquidia umucquidënuidquo abiuidquo icquid issun.

NETE nëshaid mësianquid nëshaid  
 nëshaid tabite NETE  
 NETE nëshaid tabite mësinaquid  
 NETE mësianquid tabite  
 TABITE mësianquid tabite nëshaid

13

Dadauid isquin nacnamban.

- 1 Ansemete tadiadbued.
- 2 Ënapen shoyodquid.
- 3 Acten icquid.
- 4 Asemenun dëdectambued.

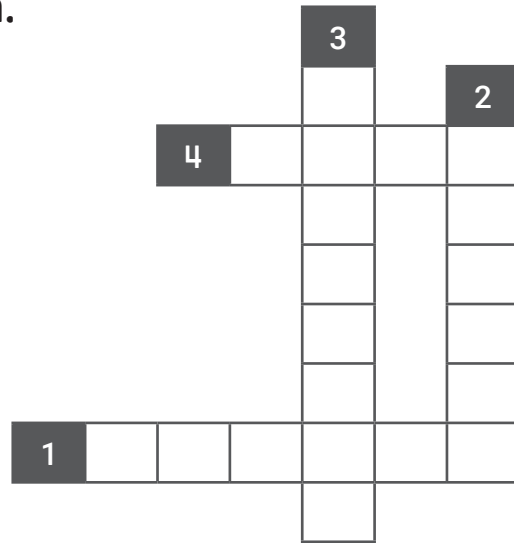

14

Dadauaquin nacnambued dadaua.

.....

.....

.....

.....



15

Bëca 54 yacno chiacbued dadadauid chuiquin isbambued dadaua nëmbo.

Dadaua	Cuëshquin dadaua	Bëyuc cuëshaid	Nainquin cuëshaid

16

Dadauid cuëshbanaidën dëuacquin istuidban bedanaidbëta ënëdquid isquin. Adoshombi cuëshquin dadaua.

nete			
mësiانquid			
nëshaid			

17

Nëid nabocpaden utsiec onquequintsen tantiaquin cuëshbanaid dëuac.



**18** Dadauaid isquin abimbo annoshca.

nete	n	h	e	i	t	c	o	e	s	n
mësiänquid	m	ë	s	i	a	n	q	u	i	d
nëshaid	n	p	ë	d	s	h	s	a	i	d

**19** Nëid dadauaid bedanaidën, mibi dadauaic tsadacno nuntan icquid istuidban.



**20** Nëbi, dadauaid chuiquin isac nuacquidën bedanquin dadauac.

Omedo bëd **C**atadina acte nantan nidanniosh, aton cucu **S**imon chedobëd, ansemenu quec.

Matsesën cuëmëdquid nuacquidën bedanquin dadauaquid, naden: Omedo, Catadina.



**21** Mibi cuëmëdaid dadauashun, mibëtan dadauaquidënatsen 3 ted dadaua.



.....

.....

.....

.....

22

Nuacquidën bedanquin dadauaid istuidshun, mimbi istuidaid dadaua.

23

Dadauaid isquin nainquin nacnamban “**ansemete**”, “**nuëcquid**” “**nëshaid**”.

Bëyuc, \_\_\_\_\_ tanëshquin.

Nuen dëdectanquin ansemete \_\_\_\_\_ ansemenun.

\_\_\_\_\_ nuëcquid sandoquin.

24

Cueste dëdiadquid yacno dadauaid chuiban.

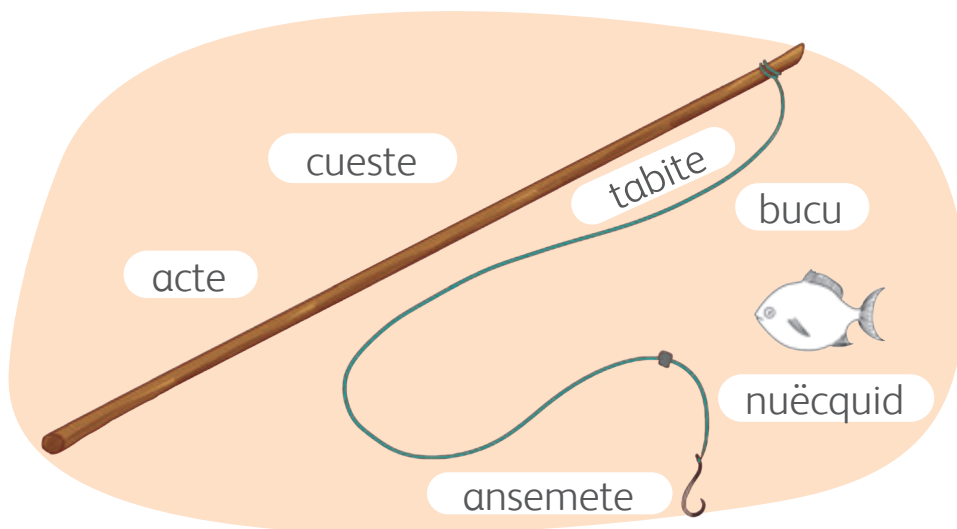

- Abuc, cueste dëdiadquid yacno dadauaid isquin nactëmban.

Tanëshombi \_\_\_\_\_ aton \_\_\_\_\_ teshun  
\_\_\_\_\_ tabiombi nimëduc nidshun \_\_\_\_\_ tetanquin.

Cuncu Simonbëd \_\_\_\_\_ nantan nidshun  
\_\_\_\_\_ dadpen ansemiombi.

**25** Utsien dadauaidtsen nanuna. Abiuidquio shubumpin dadauaidtsen isnuna.

**26** Mimbitsen nainquin abiuidquio cuëmëdnuc shubumpin dadaua.

**27** Shubumpiuashun abiuidquio cuëmëdnuc mimbitsen dadauaic mamën, mibëtan dadauaquidbëd.

**28** Në dadauaquin cuëshbanaid dëuacban. Adoshombic dadauaquintsen.

-----  
 -----  
 -----  
 -----

29

## Ompoquin chiaid chuisho Deon tantiosh. Onquequin isquin tsitën.

Acten icquidquio nebi.  
Ëquëduc capuquidquio.  
Nuembëta macu  
chequidquio nebi.  
¿Atodaibi neque tsitën?

\_\_\_\_\_ quid.

Pistsëcnuc nacnenshun  
dëuen catsëcquin  
nacnenaïd nebi.  
Ubi dëpesho anuëdembi.

\_\_\_\_\_ mete.

30

## Ada mimbi tantieque daëd ompoquin chiaid dadaua. Adoshon sauantsen dadaua.

31

## Ansemenun nacnente dadauaquin chiaid isquin abimbo icsho tsisimban.

- a. Nete bucu teshun ansemete tanëshquin.
- b. Ansemete tadectanquin tabite.
- c. Nete bucu teshun cano cuestempi  $5m\frac{1}{2}$   
icquid tetanquin dënëshquin ansemenun.
- ch. Nuen chicshun ansemete dëdectanquin  
nuëcquid ansemenun.
- d. Nëshaidën nuëcquid ansemiaïd sandoquin.

Mibi  
dadauamequid  
onquesho  
tantiec tabad.





32

**Nuëcquidëmpi annoshca, dadauaidën chiacboc padquio isadnuc.**

1. Abentsëc nuëcquid icquid
2. Daëd nuëcquid icquid
3. Abentsëcchuec ted nuëcquid icquid



- ✓ Mibëtan dadauaquidbëd onque midapaden tantiaquin aid ted icquid nuëcquidëmpi annoshcau quequin chiec.

33

**Ansemete nacnente chuiquin dadauabued mimbi nate bunquin tantiabued sauan nashun, mimbi nëmbo dadauaquin tantiabëbuedtsen dadaua.**

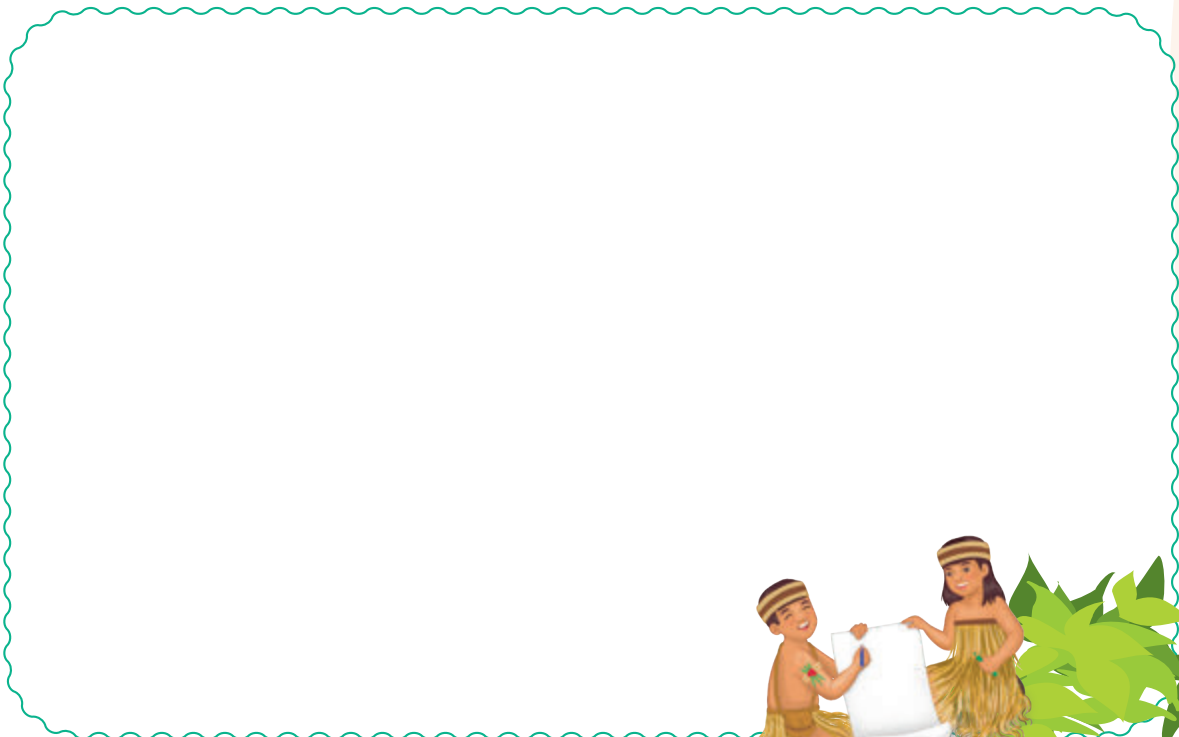

# Dëyacnanquin nanush nacnemëdnuna



## Neidën dadauaidën nuqui anquiadte nec...



Nuqui  
anquiadte nec...  
Nuqui yacnoshon  
pete piaidquo  
nacnenquin  
isbanec.

## Nate nacnennuna

### 1 Nëid dadauaid isquin tsitën.

- ¿Atoda pete nacnennun tantio?



- ¿Pete nacnenquin atoda chedobëta nacnene?

- ¿Umbi chiaid pete nacnennun tsudaimbi chuipe?

- ¿Tsuda chedon umbi pete naid ispec?

## Naden nata quequin chiaid nabannuna



Mibëd icquido caniaid icsho chui, ma pete naid chuiquin mibi dadauaquin ismenu.

### 2 Pete nacnenaid dadaua. Në icac paden chuiquin.

Pete codocate chiaid madadauaid		
Casecate	Sauan	
• .....		
Nacnenaid		
1. ....		
2. ....		
3. ....		

## Pete chuiquin dadauaid ismenuna

3 Mimbi pete chuiquin dadauaid matsesën istiadquo yacno dectan.

4 Ma mimbi dadauaid isnu matses chuiban.

5 Nuqui pete nate chuiquin dadauabued chiec onquenuna.

Mibëd icquidobëta mibi dadauamequid chuiban mimbi nabued.

¿Dëyacnanquin nainash midapad ique?



# Nadec nuqui yacnöesh onquec



**1** Naden nacneneque tantia.

## Mani sicaid



### Sicanun nate:

- Mani cuëshë 6 ted
- Acte

### Sicaquin ismiaid:

Naden codocaic, cute dëtsiadotanquin acte nënitsinshun mani sinaid umued bishucquin bushtebanquin nësanec, codoquecunec bacushec bëcchoshadsho mani bidincaten bidiacquin chodcaic, ma bëdambuec codoquenu qeshun.

Codoquiacsho nitsimbudtanquin acte cacushquin chodcaic, adoshon sectentsen sicashun aquec.

**2** Mibëtan dadauaquidbëd onquequin tantia, atoda utsitsen sicate icpec quequin chiec. Adshumbic dadaua, dadauatanquin sauantsen mibëd icquidobëtan na.

# ¿Atoda nuqui anquiadcuededpo?



## 1 Nainquin dëuacquin tsisimban abimbo icsho.

- Anabëtan Abedën, adashic aton buchidon nabanosh...

Tsitsan daëdcabanquin ismiosh.

Ansemete nacnenquin ismiosh ansemenun.

## 2 Mimbi dadauaid chuiquin tantiabëbued isquin dëuac.

Ansemete

Naden nacnenta quiaid nec

Daduaquin chiaid

Nuëcquid ansemete nec

## 3 Mimbi tantiabenaaid utsi chuca dadaua abentsëchuec ted.



- Isbannu. Tëshquënëmpi bësimban nadec mibi anquidaid icsho.

	Umbentsëqui naumbi	Utsibëtan naumbi	Pistsëc padabi
Ubëd icquidobëd onquiobi.			
Tsitëmbanombi.			
Isbanombi cuembo chuibanquin dadauaid.			
Daduaabuedquio chuiquin dadauacsho dadauabanombi.			

- Naden dadauac anquidadosh quequin bësin.



Umbentsëqui



Daëdshun



Tsidadshun



## 4

Pete icsanushe qeshun  
dayunuanun naid

## Onquecuedednuna

1. ¿Atoda sanaid sauanën ise? ¿Tsuda chedon naid nec?
2. ¿Midapaden nuëcquid sanaid sauanën isac iquec?
3. ¿Midapaden pete dayunuapec mibi yacnoshon? ¿Midapaden napec? Chuiban mimbi tantiaid.



## Sauan isec onquenuna

### Nuqui tantiaido

Luisböd Dosauda cuëmédquid iccuededacnoshon naden aton pete dayunuaic: dëmishshun, sauashun, chushi uashun utsi-utsien. Naden nac nuëmbo icquid quequin dëmishtanquin shuishun icsanushe qeshun cute chipushunquin dectanquid quequin aton chichin ismiosh.

### Anquiadcuedednuna...

- ✓ Uböd icquidoböd onquecuedec.
- ✓ Tsitënte tsitëmbanec.
- ✓ Nadquid nec quequin cuembo chiaid istuidbanec.
- ✓ Chuiquin dadauaidën icacpadquid dadauabanec.

# ¡Onquiaidën mamëncuedednuna!



- 1 Ompoquin chiaid chuiquin tantiashun dadauaid annoshca o bësiban o cuëshbanaid abimbo dëuacban.



Acten icquid **bëpesquesa** nebi, tantiaquiec capuquid nebi. Cubudquin **piash**, **capuquid** nebi. ¿Atodaibi ne?

d i u q b c ë t u n

Chido bëdapactsëc icquid nebi, **mabin** iquequi **bu** icquec **dëbiate** icquid. Mimbi codocashun chete mibi menenunun bëombi. ¿Atodaibi ne?



ca bi chi ts ma na

- 2 Tantiaquin dadauaquin tsitën.

- ✓ ¿Atoda **bëpesquesa**, **cubudash**, **capuquid** nec?
- ✓ ¿Atoda **mabin**, **bu**, **dëbiate** iquid nec?

3 ¿Ada utsi ompoquin chiaid tantie? Chuinan mibëtan dadauaquidobëd.

4 Nëbi adquo daëd cuëdec naimëdnuc dadauanuna.

- Naimëdacno annoshcaquin cuëshbanaid adquo daëd cuëdnuc naid isnuna.
- ¿Midapaden nac? Sauan annoshcaban.



Badiadnubi  
cachina  
cuenaccosh  
Tumina



Dadpenquio  
nuëcquid  
siaccosh ushec  
uequid

5 Dadauaid tasbanquin dëuacbanquin adquo daëd cuëdec naimëdnuc nashun dadaua.



6 Adquo daëd cuëdec naimëdnuc tasbanquin nabanec mibëtan dadauaquidobëd mamën. Tasbaquin dëuacbanquin nashun nëmbo dadaua.



7 Nuëcquidbëta cachinan sauan nashun aid daëd chuiquintsen dadaua.



# Sauan isquin chuibannuna



- ¿Ada sauanën nuqui chuiuaic quequin tantie?
- ¿Ada sauanën dadauaquin dectambanaid iso? Mimbi isaid mibëtan dadauaquad chuiban.



## Isquin chuibannush anquiadnuna

**1** Bëca udictsëc icquidën dadauaid is, adoshon aid tsibanquid istuid.



Pete naid  
chiaid



Nuëcquid pete  
naid chiaid

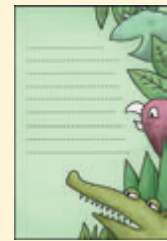

Ënden icampid  
chiaid

**2** Dadauaid chiec onquebocno iquec:

( ) Dadauaiduidtsëqui ( ) Sauambëd dadauaid ( ) Sauanuidtsëqui

**3** Madadauaidën naden chiec “¡Nëncuene nacenshun pe!”.  
Naden chiec nec:



Nuëcquid piac  
bëdambo icquid nec



Nënenquio icac  
bëdambo icquid nec.

**4** Dadauaidën chuitembo icsho bësin.

- ( ) Ubi yacno icquido pete shubu yacnoshon pemequin.
- ( ) Pete bëdambo icquid pemequin.





## Nëbi, dadauaid isbannuna

5

Mibi dadauamequidën sauan isquin chuisho tantia.

### ¡Bëdambuen nacnenaidquio issun penuna!

**Shëbunquio  
bedshun pec  
cho**



¡ Mibëd icquidobëd cho-choshon pec cho !

Pete nuëmbo  
icquidquio, shocosh  
cuëshën nauedacmaid,  
shoccodon dëmishshun  
cuten shëedquio  
pec cho.



3 Tedec ushashi  
abi nuëmbo  
icquidquio nec.



- ☞ **Badiad:** 20 Abril
- ☞ **Uëshë:** 9 am icnuc
- ☞ **Pete bedaid:** 10 sodes
- ☞ Pete shubu yacno cho

Nëid numedon becho ca

**956483298**



## Nuqui tantiabocpadombuen naquin ismenuna

### 6 Mibi dadauamequidën chuibanaid tsitëmban.

- ¿Atoda madadauaid mimbi isquin chuibued niosh?
- ¿Naden chiaid nec? ¡Pete nacenashun pec dayunuad!
- ¿Tedta ushec nuëcquid dëmishaid bëdambo icpec?
- ¿Ada mibi yacnoshon nuëcquid dëmishpec? ¿Midapaden naic?



### 7 Nacnëdacno bocad dadauaquin dëuacban tëshquënën dadauaid isbanquin.

- Bëdambo
- Bëdamboshë
- Tusca
- Nënenquio
- Nuëmbo

1	S		Ë		C					
2	T		N		N	U		I	C	
3	T		U	A						
4	P		M		I	D				
5	M			I	I					

### 8 Nainquin nactën mimbi dadauabued daëd.

- ✓ Acte \_\_\_\_\_ icquidquio nec.
- ✓ Luis \_\_\_\_\_ dauë shubu yacnoshon.

9

Tëshquënën icquid dadauaid tsisimban.

bëdambo    pete    acte    petiadquio  
 dëmishaid    bedquin    nuëmboshë    nënenquio  
 pistsäc    meniaid    udictsäc    piaid

10

Sauan dadauaquin chuibuedquio icsho bësin.

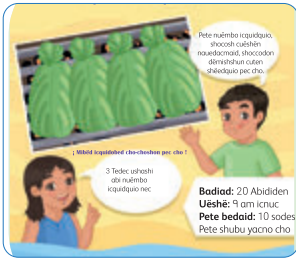

11

Isquin chuiquin pete chuibuedquio icsho annoshca baded icsainquio icquid tedi.

chushiuaid

ënë

shëaid

dëmishaid

shiadcaid

codocaid

sauaid

ënëuaid

12

Mimbitsen sauan naquin dadaua, mimbi icsanushe qeshun pete dayunuaquin naid. Mibëd icquidbëd chuinanquin.



13

Dadauaid chuiquin tantiashun chiac paden naban.

Nuëcquid dëmish  
dectannu badiadshun  
pachidbëta sian  
pupumpi chedo teteshun  
catishshun penun.



Mëdante  
toncaquin  
chuiabanec  
onque.

14

Padpiden cuëshbanquin dadaua chuibuedquio icsho.

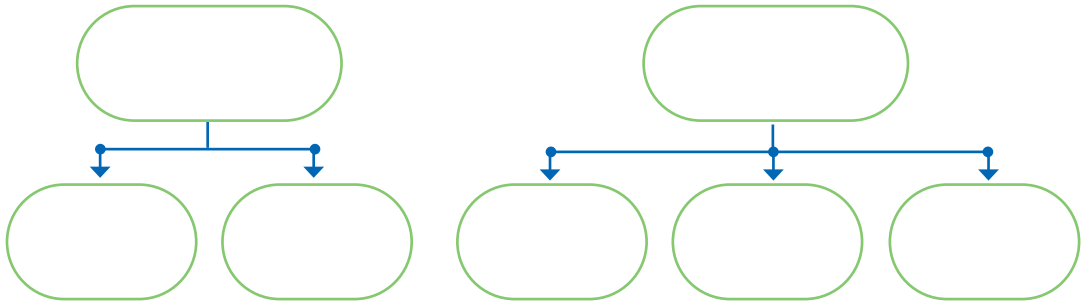

15

Cuëshaid isquin bocad dëuacban.

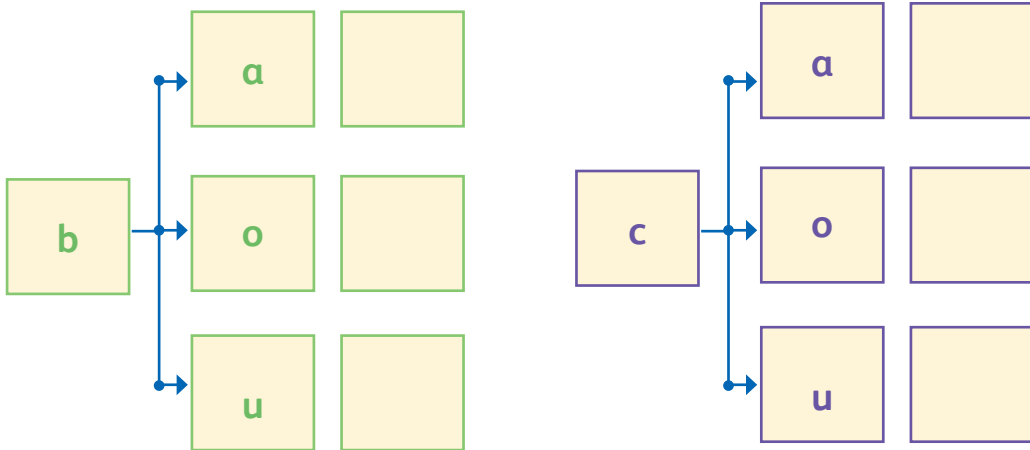

16

Mimbi tantiaid naquin cuëshaidën dëuacban. Tetebanquin na.

17

Dadauid chuiquin tantiashun chiac paden naban.

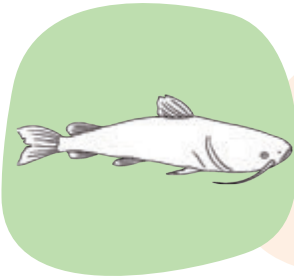

Mësiانquid actempi chedon capuquin macumpi chequid nec.

18

Padpiden cuëshbanquin dadaua chuibuedquio icsho.

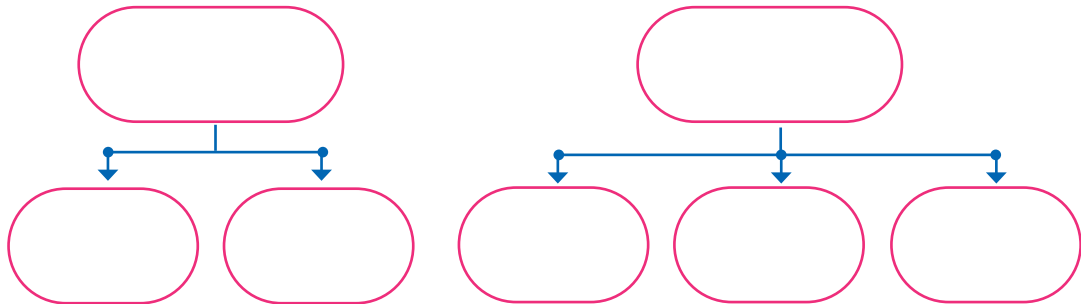

19

Cuëshbanaid isquin bocad dëuacban.

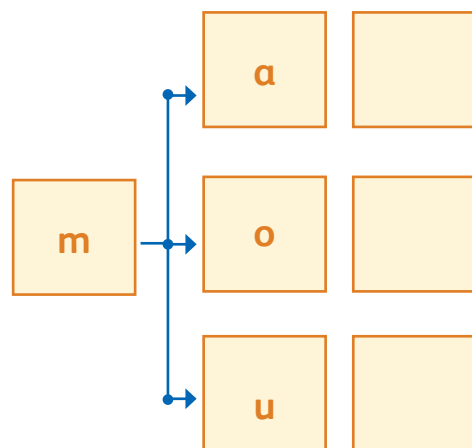
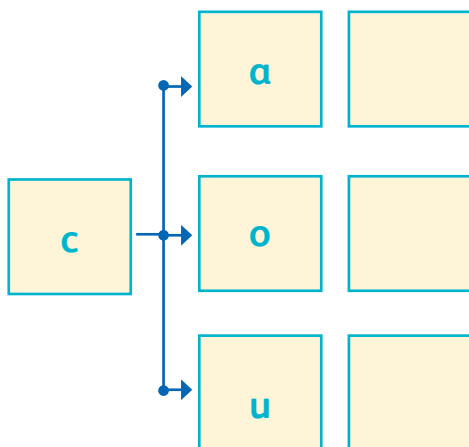

20

Dadauid istuidban nëid cuësh-cuëshaidën. Tetebanaidën na.





21

Mimbi dëuacquin dadauabued abetsëc dadaua.





Dadaua	Cuëshquin dadaua	Bëyuc cuëshquin dadaua	Nainquin cuëshquin dadaua
<input type="text"/>	<input type="text"/>	<input type="text"/>	<input type="text"/>
<input type="text"/>	<input type="text"/>	<input type="text"/>	<input type="text"/>
<input type="text"/>	<input type="text"/>	<input type="text"/>	<input type="text"/>

22

Dadauaid dëuacban bëyuc nainquin cuëshbanaid. Tetebante tetequin na.



	nuëcquid	<input type="text"/>	<input type="text"/>
	acte	<input type="text"/>	<input type="text"/>
	macu	<input type="text"/>	<input type="text"/>

23

Nainquin nactën nuqui dadauabued chuiquin naid.

- ✓ Pachidbëta pembi \_\_\_\_\_ adshumbic \_\_\_\_\_ nashun.
- ✓ \_\_\_\_\_ capuec mësianquid \_\_\_\_\_ pebenneç.

24

Annoshcaquin dëuacban nëmbo dadauaid isquin.

nuëcquid	p	n	u	ë	c	q	u	i	d
acte	o	a	o	c	s	t	n	n	e
macu	m	h	u	a	t	c	n	o	u

25

Bedanquin dadauaid isquin tetebanshun dëuacquin istuidquin dadaua.



26

Nëbi, nuacquidën bedanquin dadauaid chiec onque.

Ubi icaid nidaid  
**P**edu cuëmëdec.  
 Aton shubu  
 dadpen icquid  
**D**ima nec.

Abi icacno  
 cuëmbanaid  
 nuacquidën  
 bedanquin  
 dadauaic.  
 Bedanquin  
 dadauaidbëta.



27

Naimban.

- ✓ Ubi icacno cuëmëdec \_\_\_\_\_. Acte \_\_\_\_\_ icquid nebi.
- ✓ Ubi icaid nidaid \_\_\_\_\_ cuëmëdec.

28

Nuacquidën bedanquin dadauaid istuidshun padpiden dadaua.



29

Nëmbo dadauaid isquin nacnemban cuembo onquenuc.



chin

Cun

shëbun

naush

Nuëcquid

icquid

nec

acten

30

Ompoquin chiaid chiec onquequin tantia.

Matsesën acte cuëman  
penun ansemiaidquio nebi.  
Pais chuequi dëbu icquid  
nebi.

Mibi yacno icquid  
nuëcquid cuëmëdquid  
daëd dadaua.

31

Mibi dadauamequidën chuisho sauanën icbued abimbo icsho tsisimban “**jnacnenshun pete piac bëdambo iquec!**”.



- Baded icsanquio 3 tedec ushequi nuëmbo iquec dashuidoniac.
- Acten nësecashun pemequin nuëcquid caniate nec.
- Tanaquën dëmishquin naidquio nuëmboshë icquidquio nec.

32

Mësianquid annoshca sauanën chuibuedquio icsho “**i**pete nacnenshun piac bëdambo iquec!”.

1. Mësianquid abentsëc icsambo
2. Mësianquid bëdapabi
3. Mësianquid bëdamboshë

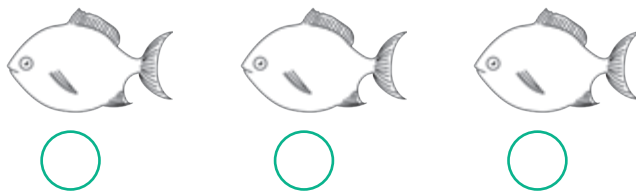

- ✓ Mibëtan dadauaquid midapaden tantiaquin aid ted icquid mësianquid annoshcau quequin chui.

33

Mimbi natiadquio icquin tantiabuedquio sauan na “**i**Pete nacnenshun piac bëdambo iquec! ”. Mimbi nëmbo naquin abentsëc tantiabenaaid dadaua.



# Dëyacnanquin nanush nacnemëdnuna



Neidën dadauaidën nuqui anquiadte nec...



Pete dayunuanun sauan naquin chiaid nanuna.

Nate nacnennuna

**1** Nëid dadauaid isquin tsitën.

• ¿Atoda pete sauanën chuiquin nacnennun tantio?



• ¿Pete dayunuate nanun tsudaimbi chuipe?

• ¿Pete dayunuanun midapaden napec?

• ¿Sauan bitaccaquindambi dadauai?



## Naden nata quequin chiaid sauan nabannuna



Mibëd icquido caniaid icsho chui ma pete chuiquin sauan naquin mibi ismenu.

### 2 Pete chuiquin sauan na. Në icac paden.

Sauan naquin pete chiaid madada uaid

DADAUAID

SAUAN

DADAUAID

SAUAN

DADAUAID



## Pete chuiquin sauan naquin ismenuna

### 3 Pete chuiquin sauan naid bitaccanuna istiadquio yacno.

### 4 Matses chuibannuna ma sauanën dadauaid isec onquenu.

### 5 Nuqui pete chuiquin sauan nabued chiec onquenuna.

Mibëd icquidobëta mibi dadauamequid chuiban mimbi nabued.

¿Dëyacnanquin nainash midapad ique?



# Nadec nuqui yacnöesh onquec



1

Sauanën naid isec onquequin tantia atodambo chieque. Cuödente abentsëc dadaua.

## Pacha buannëdaid



Pacha aton utsibobëd acte amë yacno chushiuaic nidannnias shonquid senu quec taëmi nidannepanëdash. Adec nidannias ushë budtsëc shonquid cuëdsho cainec tabadnubi tantiadenquio shonquid ëquëuësh-ëqueuësh quemuec cuëdenampanëdash. Adnubien abentsëc abi cuëdto-cuëdtoec. Adashic cuëdsho tantias ambo nidnubic udictsecuësh cuëduapanëdash: ambo nidnuc udictsëcuësh, ambo nidnuc udictsëcuësh, adec istuidadenquio cuëdnidsho isash shonquid penquio nec quiash, nidnucho nuqui buannuec shedo neque quianec dëbidiadcuededpanëdash, Pacha aton utsibobëd.

2

Mibëtan dadauaquidbëd onque sauan naid chiec. ¿Atoda chuiquin nuqui naush? ¿Atoda sauan capec? ¿Atoda nuqui tantiamenuc nec?

# ¿Atoda nuqui anquiadcuededpo?



**1** Atoda “shëbun” nepec, tsin abimbo icsho.

Pete shubu nuntanshun codocaquin nuëuate casecaid.

Pete shoccodo podon nuëuate casecaquin dëmishaid.

**2** Sauan isquin dadauaid abimbo bësinquin chui.



Acte ëquëduc icquid nec.



Shoccodon dëmishbanaid nec.

**3** Mimbi dadauaquin tantiabenaaid chuca 3 ted dadaua.



- Isbannu. Tëshquënëmpin icquid bësimban naded mibi anquiadaid icnuc.

	Umbentsëqui naumbi	Utsibëtan naumbi	Pistsëc padabi
Ubëd icquidobëd onquiobi.			
Tsitëmbanombi.			
Isbanombi cuembo chuibanquin sauanën dadauaid.			
Sauanën dadauabuedquio icsho dadauabanombi.			

- Naden dadauac bëdambo anquiadadosh quequin bësinnu naden “X”.



Umbentsëqui



Daëdshun



Tsidadshun





# Sedquid cuëssun nacnenaid tantiabannuna



## Onquecuedednuna

1. ¿Midambo matses iquec sauanën isac? ¿Ashunquio atoda nabededec?
2. ¿Atondan sandobanquin atoda cuësec?
3. ¿Ada mibi yacnoshon sedquid toshcodo capec mibi anuentsëc icquidon? ¿Ada sedquid toshcodo casho isonda? Mibi tantiaid chuiban.



## Nadquid nec caid isbannuna

### Nuqui tantiaido

Abedböd Ana cuëmédquid sedquid shoyonnon cuësnu nid quec, aton chichi Endiqueta chedoböd onquiosh. Adshumbic aton tsitsan nacnenosh sedquid cuësquin sandobannun. Aden cuëssun sedquid ëshchicshun shoyonquin toshcodocanun ushëmëduc sanosh.

### Anquiadcuedednuna...

- ✓ Nuquibëtan dadauaquidoböd onquequin tantiabanec.
- ✓ Tsitënte tsitëmbanec.
- ✓ Matsesën cuëmëdaid dadauaidën istuidbanec.
- ✓ Nadquid nec caid natequidquo dadauaid tantiabanec.



# ¡Dadauaid isec mamënnuna!



## 1 Nëid dadauaid isquin chuiban.



Quëcbanaido tedi:  
mauete, uitsun,  
nëshaid, tsiute.  
¿Atoda utsi mimbi tantie?

---

---

Chetequido tedi:  
canchi, mani chotac,  
dectad pupu.  
¿Midacquid mimbi  
chiaidquio nec?

---

---

---

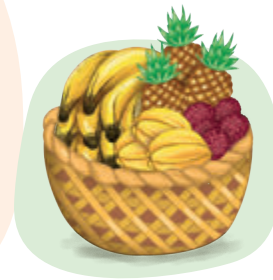

## 2 Chuibanquin abimbo dadaua.

Tsitsambëd costad.  
Chëshëuanun tsucucaid.  
Ayash tsitsan daëdcate.

---

---

Sedquid cuëssun  
nabanaid tedi.



3

Mibi tsadacno isquin mimbi isaid tedi natsusuainquo icquin abiuidquo dadaua.

Sauan

✓ Tetetsaid dëuacbanquin istuidquin naban.

4

Onquequin dadauaid is. Adoshombic dadaua abuc capuquido nidaidën capuquido quequin.



tambis

uesnid

senad

cana

ocodo

bëdi

pinu

shëcten

Podo choquido

Nidaidën capuquido





## Nëbi, dadauaid isbannuna

5

### Onquequin chuibanquin tantia.

#### Muanan chichi

Abi dadauamequidën Muana min matses chuiquin dadaua caundash. Adoac aton chichi Adicia cuëmëdquidëna naundash.

Adicia tishondash chëshëdapanshun acosto 30 badiadquidën 1949. Nëbi aton seta 74 iquec.



Aton papa Miqued Nama cuëmëdquid nec, anibic Madia Tupa. Secundo quëdado yacno cuëscaquin Adician dadauaundash. Adashic, aton tiedënuidtsëqui nëbi chonuadec. Aton seta 14 icquin tiedën chonuadquin tantiabenondash. “Sedquid ëshchicquin, secte daëdcaquin quequin nabanondash”. Aden utsi-utsien nabanec mëquiadash abi yacno icquid daëdcaquidquio nëbi nec.

Adician aton bënë bedondash. Nëbi aton mado 3 ted iquec, chidobic 4 ted. Aidën champi utsibi Yanina cuëmëdec, aidi Muanan tita nec.

Abitedimbo daëdcaquin tantiaquid yequic, aton bababo inchëshën uequin ënden icampid chuiquidquio nec.

-Aden ubi chiannequidquio icsho umbi bunaidquio cun chi nec, quiondash Muana abëd icquido chiec.



## Nuqui tantiabocpadombuen naquin ismenuna

### 6 Chiacpaden isbanquin naban.

- a. Mimbi abuc isbued tantiaquin tëshquënëmpin icquid abimbo tsadunaid chui.



Muanan chichi tedi

Muanan chichi.

- b. Bësin. Matses chuiquin dadaua cac Muanan dadauaush...

( ) ... abi shubu tsiccuësquequidëna.

( ) ... aton matsesëna.

- c. Mibëd icquidobëd onquecueded. ¿Atoda qeshun Muanan aton chichi chuiquin dadauaush?

- d. Nëmbo cuëmëdquid nibënquin, nuqui onquequin tantiabuedquio icsho tsadunquin dadaua.

M	U	A	N	A	E	A	E	M	P	Y
E	M	I	T	A	N	D	B	O	E	C
B	A	C	I	N	O	I	H	A	E	E
S	D	E	D	I	N	C	C	A	D	T
E	I	I	I	C	M	I	Q	U	E	D
Y	A	N	I	N	A	A	O	B	O	U



7

**Tëshquënëmpin icquid chiaid onquequin tantiashun nainquin dadauaquin tsadumban. Mimbi tantiabuedquio icsho dadaua.**

Adicia tishondash chëshëdapanshun acosto 30 badiadquidën 1949. Nëbi aton seta 74 iquec.



¿Midashunquio tishondash?	¿Atoda uëshën tishondash?	Nëbi aton seta

Aton papa Miqued Nama nec, aton titabic Madia Tupa. Secundo quëdado yacno cuëscaquin Adician dadauaundash. Adashic, aton tiedënuidtsëqui nëbi chonuadec.

¿Tsuda aton papa chedo cuëmëdec?	¿Atondan cuëscaquin dadauac?	¿Atondanuidtsëqui nëbi chonuadec?

✓ ¿Atoda tiedën chonuadquin napec?

8

**Daduaid isquin tsisimban atodambo naquin tantiabenaye.**

9

Onquequin dadauaid chuiquin tantiashun, dadauaidën chiacpaden naban.

**Muanan** chichin daëdcaquin quëcbanondash.  
**Uitsun** mësiuidnun.  
**Tote** shictoadnun.  
**Tsiute** tsiunun.  
**Mauete** mauenun.



Cuëshec onquequin mëdante toncaquin chuiban.

10

Tsimbued nëmbo dadauashun cuëshbanquintsen dadaua.

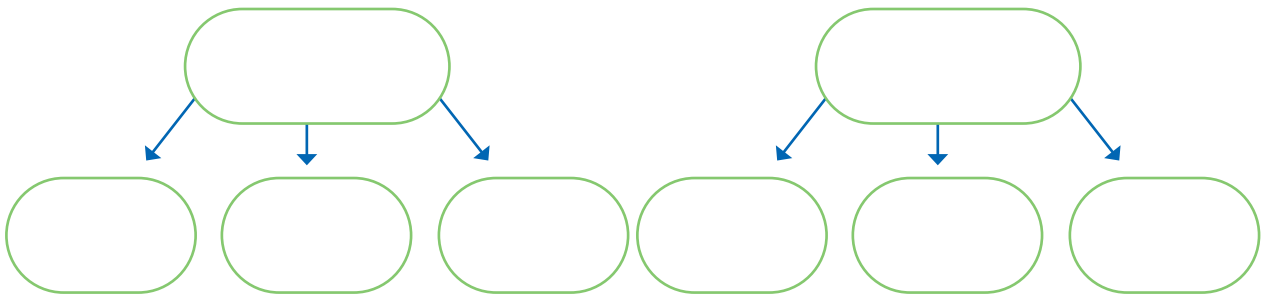

11

Mimbi tantiaid onquiaid cuësh-cuështsaid dadaua.

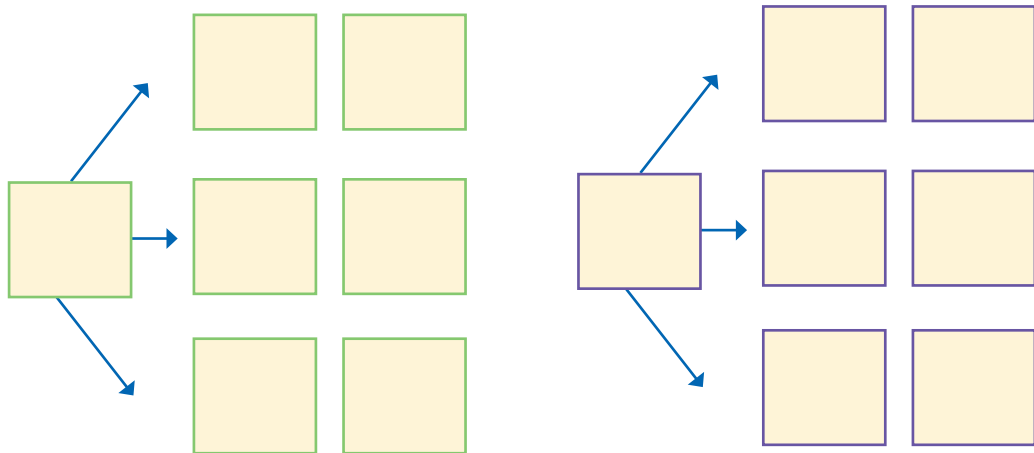

12

Cuëshquin nabued dëuacbanquin min dadauaten dadaua. Tebanquin dëuacquin istuidquin na.



13

Nëmbo cuëshbanaid chiacpaden dadauaquin dëuacban. Tebanquin dëuacquin istuidquin na.



<b>t</b>	___pu	___te	___ta
	cu___	ba___	po___

<b>b</b>	bu___	___te	___ta
	___di	___da	___ca

<b>n</b>	___mi	___në	___si

- ✓ Mimbi nabued min dadauaten dadauashun odasion dadaua.



14

Dadauaid nainquin dëuac.

Aton chichin  
daëdcaquin  
quëcbanondash  
.....  
mësiuidnun.

Aton chichin  
daëdcaquin  
quëcbanondash  
.....  
shictoadnun.

15

Mibëd icquidbëd onque atoda utsi daëdcaquin quëcbanaid icpec quequin chiec. Adshun min dadauaten dadauaban.



16

Nëmbo dadauaid istuidbanquin annoshcaban.

uitsun	h	u	i	a	t	s	d	u	n
Muana	M	m	u	t	a	t	n	c	a
tote	m	t	e	o	b	t	i	e	o
tsiute	t	s	i	u	a	t	p	e	a
nëshaid	n	ë	a	s	h	a	b	i	d



17

Dadauaid isec onquequin tsadumban.

- 1 Chido daëdcaquid.
- 2 Shoyonquin toshcodo caid.
- 3 Cuësbanquin sandobante.
- 4 Daëdcaid.
- 5 Sedquid ëshchicaid.

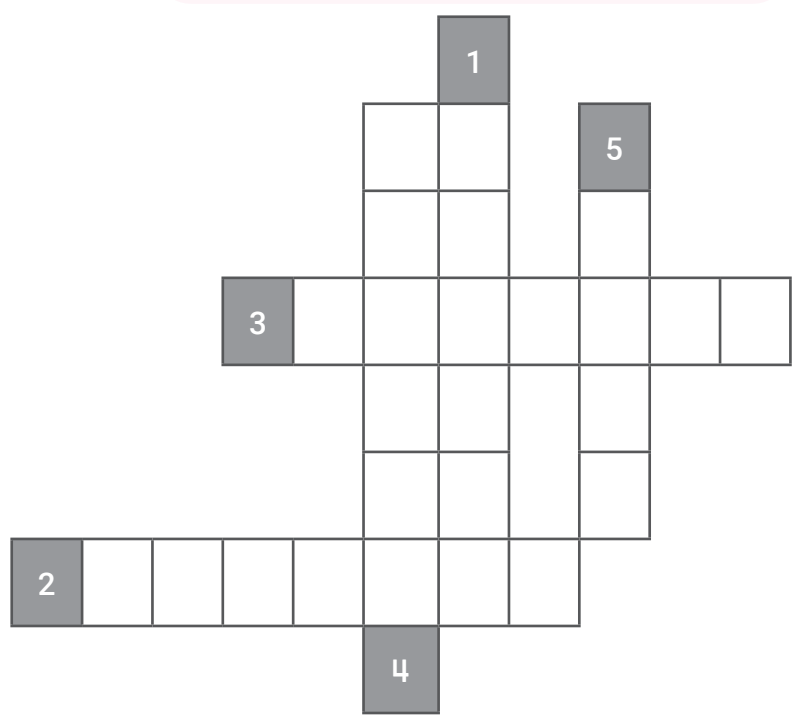

18

Miböd icquidoböd dadauaid cuëshbanec mamën. Naden caimbique is.

CunchichiAdiciadaëdcaquidquionec.

Bëyuc onquequin issun cuëshban.



CunchichiAdiciadaëdcaquidquionec

a. 5 ted onquiaid neque dadaua.

1	2	3	4	5

Uitsunmësiuidtenec.

b. \_\_\_\_\_ ted onquiaid neque dadaua.

1	2	3	4	5

Toteshictoadnundaëdcaidnec.

c. \_\_\_\_\_ ted onquiaid neque dadaua.

1	2	3	4	5

Didapadiadnundaëdcaidnequeis.

ch. \_\_\_\_\_ ted onquiaid neque dadaua.

1	2	3	4	5



19

**Aton chichi tishaid ushën abitedi  
dadauabanec mibëd icquidobëd mamën.**

Cuëmëdquid: \_\_\_\_\_

Abi tishaid ushë, abi tishacno: \_\_\_\_\_

Aton papa cuëmëdquid: \_\_\_\_\_

Ambi dadauaid: \_\_\_\_\_

Abi nate

bunquiaid: \_\_\_\_\_

20

**Muanan chichi chuiquin nabuedquio icsho bësinta.**

- ( ) Muana champi “1er grado” icquid nec.
- ( ) Abi dadauamequidën Muana min matses chuiquin dadaua caundash.
- ( ) Muanan aton chichi chuibansho dadauaic.
- ( ) Abi bunaidquio icsho Muanan aton chichi chuiquin dadauanu quequin tantiosh.
- ( ) Aton chichin nabansho isec Muana mëquiadosh.

21

¿Naden matses icaid chuiquin dadauaicta nuqui udictsëc anquiadpatsia?

1. Dapis: bëdapabi.
2. Dapis: bëdambo.
3. Dapis: bëdamboshë.

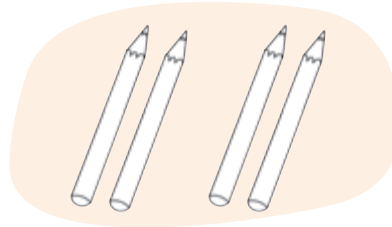

- ✓ Mibëd icquidbëd onque atoda qeshun tedquio dapis chiaid bësino quequin chiec.

22

Mibëd icquidbëtan nëmbo onquiaid nainquin dëuac. Cun matses chuiquin dadauanu qeshun...

Dadauatsiambi

Umbibic



23

Padpiden nabantembo dadauaid bësin, adshun padpiden mimbi bësimbued anis, matses chuiquin naid dadauaid isec onquenun.

- ( ) Muanan chichi iquec quequin dadauaid.
- ( ) Muana chichi chuiquin dadauaid.

# Dëyacnanquin nanush nacnemëdnuna



Neidën dadauaidën nuqui anquiadte nec...



Aton mases  
chuiquin  
dadauaic.

Nate nacnennuna

**1** Nëid dadauaid isquin tsitën.

• ¿Atoda dadauatiad?



• ¿Tsuda chuiquin dadauatiad?

• ¿Tsuda mibi chuiquin daduanu quequin chuitiad?

• ¿Tsudan aton cuëmëdquid abitedi nuqui menepatsiash?

## Nuquin matses chuiquin dadauanuna



Nuquiböd icquid canicuenaid chuinuna, ma matses chuiquin dadauaquin nuqui ismenu.

### 2 Matses chuiquin dadaua. Naden caimbi.

Matses cuëmëdaid

Abi tishaid

Aton papa chedo cuëmëdaid

Ambi dadauaid

Abi nëbi nabanec icaid

Abi nate bunquiaid

SAUAN

Bedcaid sauan yacno bitaccate bunquin na.

Bushcumbo tsadnubi dadauabanta.

### 3 Min dadauaten dadauaquin na.

### 4 Mibi dadauamequid ismebanquin min matses chuiquin dadaua, aidën chiacpaden nacenbaquin.

¿Aden naquin nainash midapad ique?



## Nuquin matses chuiquin nuqui naid ismenuna

### 5 Tsidadshun nuqui nabued chiec onquequin ismenuna.

### 6 Abentse-abentsec onquequin nuqui naid chuinuna. Nuqui tantiaidquio icsho nuquin matses chuiquin naid.

# Nadec nuqui yacnöesh onquec



## 1 Isec onquequin matses chuiquin naid tantia.

### Tito chuiquin dadauaid

Tito cuëmédquid chëshëmpi sadacnoshon tishaid nec, *mayo* 22 ushën seta 1999. Nëbi aton seta 25 iquec.

Aton papa Pepe Mëo cuëmëdec, aton titabic Tedesa Bunu cuëmédquid.

Tito dadauquin nainaid nec, chotac yacnoshon dada uaic nidnëdac.

Aton seta 12 icquin aton papa bëdtan pia tsimacquin tantiabente bunquidquio Tito iccondash, dadauaiqui. Ambi nate nibëdnuc abi yacnouësh shonquid sec capute bunquidquio Tito niondash.

Nëbi Titon aton chido bedac. Aton mado abentsëc iquec Dieco cuëmédquid.

Tito chotac yacnouësh chonuadquid nëbi nec. Shubudapa nuntashun maquina mishmishec chonuadec, aton matses nashunnun nabanec.



## 2 Matses chuiquin naid chiec mibëd icquidobëd onque.

- ¿Tsuda matses chuiquin dadauaid nec?
- ¿Tsuda cuëmédquid matses chuiquin nac?
- ¿Nëid isec onquequin midapaden mimbi tantieque chui?





# ¿Atoda nuqui anquiadcuededpo?

## 1 Daëdcaquin quëcaido tedi chuinuna.

- Tsitsanën sandoquin cuësbanec... sedquid
- Shoyonquin toshcodo cashun... dabidicaic

## 2 Tëshquënëmpi annoshca bacuëmpi chuiquin tsaduntembo icsho.

Aton cuëmëdaid abitedi.

Abi tishaid ushë.

Ambi dadauaid.

Abi chonuadaid.

Ambi istanniacno.

Abi bunaid.

## 3 Mimbi tantiabenaïd 3 ted dadaua.

- Tëshquënëmpi bësinnu umbi tantiabenaïd icsho.

	Umbentsëqui naumbi	Utsibëtan naumbi	Pictsëc padabi
Onquiobi ubëd icquidobëd.			
Tsitënombi.			
Chiacpadquo tantiadec iccobi.			
Chiaïd dadauabannu.			
Abimbo chuiquin nabantembo dadauabannu.			

- Naden bësin "X" midapadec mibi ique nëïdo nabanec.

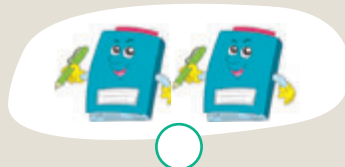
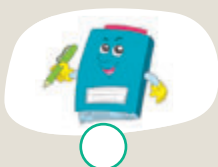

## Shubu nanuna

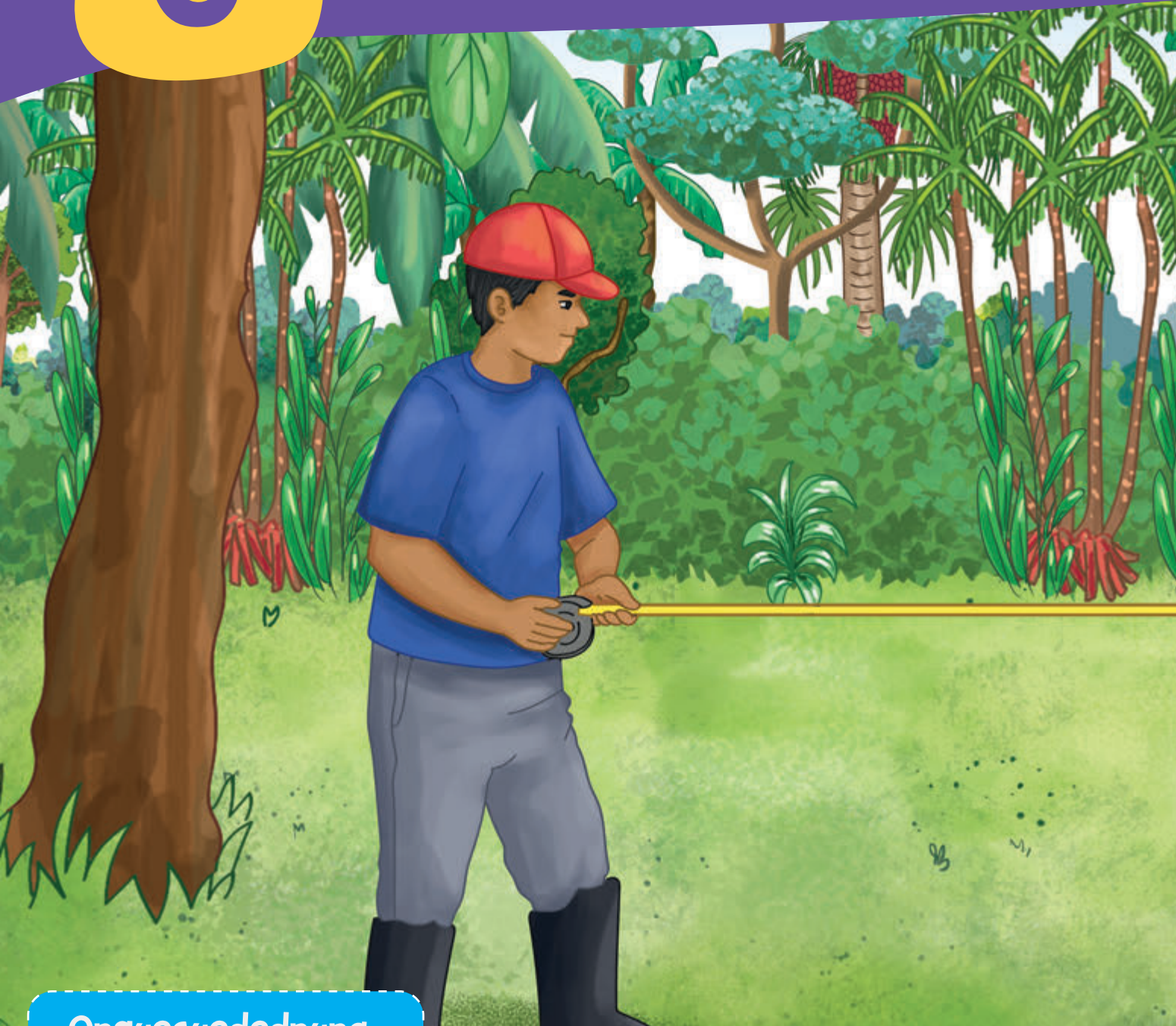

## Onquecuedednuna

1. ¿Sauanën isac midambo matses iquec? ¿Atotsi nabededec iquec?
2. ¿Atodacnun nidaid tambededec?
3. ¿Shubu naquin bedannun atoda nabededpec mibi yacnoshon? Mibëd icquidbëd onque.



## Isbannuna tantiaquin dadauabanaid

### Nuqui tantiaido

Beton matses chedo bëtan Dusianan matsesën nidaid bëdambo yacno istuidnuen nibë nec, acte cuidi cuëman istuidnuen. Abëd icquidobëd ambuen shubuuatiad quec onqueshun. Adotanquin shubu uanun bedanec. Cueste abitedimbo tec, shictodo, buintad chedo.

### Anquiadcuedednuna

- ✓ Ubëtan dadauaquidobëd onquec.
- ✓ Tsitëntequid tsitë nec.
- ✓ Cuëmëdaid cuembo tantiaquin dadauaid istuidbanec.
- ✓ Ambo naimbi cabocnombo naic.
- ✓ Naden nanuen naid nec quequin dadauaid istuidbanec.

# ¡Dadauaid isec mamënnuna!



¡Mamëncuedednu ubëd  
icquidobëd!

Min  
cuëmëdaid  
abitedimbo  
dadaua.

Bëquednanec  
onquiaid.

Cuishonquec  
onquete.

Nidec  
onquete.

Isbannuna tëshquënëmpi.

Nitsinnun  
atodaba  
napec.

Midapaden  
mibi  
yacnoshon  
cuësec.

Daëd  
cuëshbanec  
onquiaid.

Mibi yacno  
icquid tsuda  
nuëcquid  
bedquidquio  
nec.

Abi abentsequi  
onquiaid.

Ompoquin  
chiaid  
abentsëc chui.

Abimbo istuidtanquin  
annoshcanuna.

Mimbi  
tantiaidquio  
na.

Abentsëcchuec  
ted cuëshec  
onquiaid.

Mibi  
cuëmëdquid  
abitedi dadaua.

Utsi mamën-  
mequin chui...

Tëshquënëmpi abitedi  
annoshcaidënguio  
dëyaquec.



Nëbi, j̄mimbítsen tsitëmbante dadaua!

Adshumbic, mibëd icquid tsitënte chuiban,  
adshun aidën chuibanaid tsitëmban.

Nëmbo  
tsitëmbante  
dadaua.



Nëuquic  
tsitënaid.





# Isbancuedednuna dadauashun menete naid



- ¿Ada dadauashun menete tantie?
- ¿Ada aden dadauashun menionda? Chuiban.

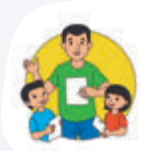

## Isquin chuibannush anquiadnuna

1

Udictsëc bëca icquidën istanquin nëid nec quequin abentsëcchuec ted icquid abimbo chui.



Ënden

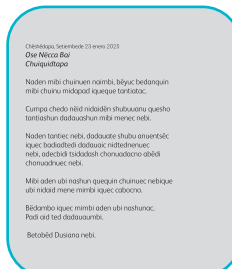

Dadauashun menete



Ompoquin chiaid

2

Bësin. ¿Midapadquid nanun chiaid caique?

( ) Tsidadash chonuadaid. ( ) Aden nata quequin chiaid.

3

Nactëmban onquiacpadombuen nëid isquin.

chuiquid

nidaid

icacno

- Nuqui \_\_\_\_\_ icquid \_\_\_\_\_ abentsëqui bëyucannequid nec. Shubu uanun \_\_\_\_\_ nidaid bëdambo icquid istuidec.

4

Bësin. Madadauaid isquin, ¿midacquid abimbo chique istanquin bësin?

- ( ) Shubu uanun chiaid.
- ( ) Tsidadash chonuadnun chiaid.



## Nëbi, dadauaid isbannuna

5

### Isbanquin tantiaban.

#### Shubu nanun dadauashun menete

Chëshëdapa, setiembede 23 *enero* 2025

*Ose Nëcca Bai*  
*Chuiquidtapa*

Naden mibi chuinen naimbi, bëyuc  
bedanquin mibi chuinu midapad iqueque  
tantiatac.

Cumpa chedo nëid nidaidën shubuanu  
qesho tantiashun dadauashun mibi menec  
nebi.

Naden tantiec nebi, dadauate shubu  
anuentsëc iquec badiadtedi dadauaic  
nidtednenuc nebi, adecbidi tsidadash  
chonuadacno abëdi chonuadnuec nebi.

Mibi aden ubi nashun quequin chuinec  
nebique ubi nidaid mene mimbi iquec  
cabocno.

Bëdambo iquec mimbi aden ubi nashunac.  
Padi aid ted dadauaumbi.

Betobëd Dusiana nebi.



Dadauashun  
menequin  
uëshë chedo  
dadauaic.

Aden matses  
chuiquin  
dadauaic.

Dadauaquidën  
cuëmëdquid.



## Nuqui tantiabocpadombuen naquin ismenuna

6 Padpiden anisban adshun isquin bësin.

- a. Abentsëc tsisin ushëbëta seta.
- b. Daëd tsisin mimbi dadauashunaid.
- c. Abentsëcchuec ted tsisin dadauaquid icsho.



7 Nëid isbanquin dadauaid isban. Istuidshun tsicateban.



chuiquido

Beto

comunidad

acte

nidaidën

shubu

dadauate

shubuua

8 Chiacpaden cuëshbanquin dadauaban.

2 cuëshaid	3 cuëshaid	4 cuëshaid

9

**Isban cuembo, abimbo icsho “A” bësinta, utsien chiaid icshobic “P” bësin padenquio quequin.**

a. Bacuëbo cadta dadauaquido 1ed gradon dadauaquido nec.

A P

b. Ambi shubuuanu cacnouësh dadauate shubu nëbi iquec.

A P

c. Bacuëbon ubi shubuuashun quequin chiec.

A P

ch. Bauëbon papan shubuuate bunquin chiec.

A P

d. Comunidadën nacno abëtambi nanuec bacuëbo shubu bunec adecbidi dadauate shubu nëbi icsho isash.

A P

10

**Mibëd icquidobëd onque ada bëdambuen isquin nashe.**

11

**Nainquin tëshquënëmpin dadaua, tsuda mimbi dadauashuntsiaque chiaid isquin naban.**

Chiaid	Meneteno
Matses dasiuidnëdaid tedi chuibanec onque.	
Mibi dadauamequidën seta yadaid tantiec onque.	

12

## Nëid ompoquin chiaid onquequin tantiashun dadauaquin tsitën.

Nimëducshun  
tishoshi,  
nimëducuësh  
caniobi ushëbudnuc  
ushtuec  
cuëdquidquo nebi.  
¿Atodaibi ne?



Cute chicaid nebi cun  
cachon tsadunshun  
acten mimbi isambo  
yacno chedo ismequin  
buanembi... ¿Atotsiebi  
ne? Badedquo  
ompoquin chiaid chui.

13

## Mimbi dadauabued nëmbo dadauashun cuëshcuëshquintsen dadaua.

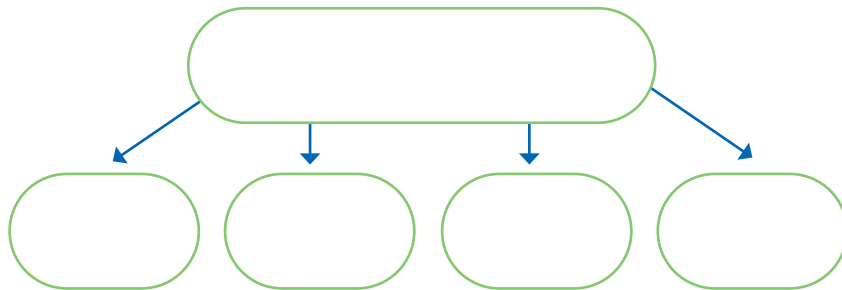
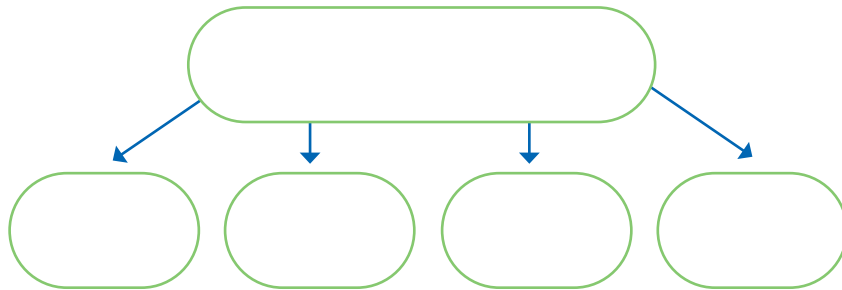

✓ Nëid dadauaid icac \_\_\_\_\_ cuëshbante.

14

## Ompoquin chiaid abentsëcchuec ted bushcumbo icnuc dadaua, aid tedbidi ënapen icnuc dadaua, min dadauaten.





15

Cuëshcuëshquin dadaua 4 ted, 5 ted icnuc nate bunquin na. Tebanquin dëuacbanquin istuid. Adshun min dadauaten dadaua.

16

Cuëshbanquin annoshcaid dadauaid isquin abimbo onquenuc dëuacban. Min dadauaten dadauain na.



chi	cues	pi	da	pa
ma	do	es	sho	pa
to	bë	o	da	cos
më	do	di	te	co

4 tedquio  
cuëshsaidëmpi  
icnidec.



- ✓ **Nuqui** nabued isquin bushcumbo icnuc dadauatsëc. **Is** naden caimbique.

**Setadapa** Setadapa acten icquid nec.

17

Dadauashun menete dadauaidën utsi-utsiec abipenquio dadauatsaidëmpi dadauaid iquéc. Istuidquin tsisimban.

- Aton papa matses nibëdacno shubuuanu quec.
- Bacuëbo “3er grado” icquidon dadauaid nec.
- Comunidadën icquid chuiquid Ose cuëmëdec. Mimbi tsisimbued dadaua nëmbo.

18

### ¡Acquiec onquequin nëid dadauaid isec mamën!



Dadauashun menete Cados Naman dadauaic, Cados Naman dadauashun menete dadauaic. ¿Tsuda Cados Naman dadauashun menec? Cados Namambi ambi dadauaidi tantienquio iquec.

19

### Dadauaid isec onquequin tsadumban.

- 1 Cadosën dadauaic...
- 2 Sequio, sequio, sequio...
- 3 Bacuëmpi dadauaquid cuëmëdec...
- 4 Ompoquin chiaid...

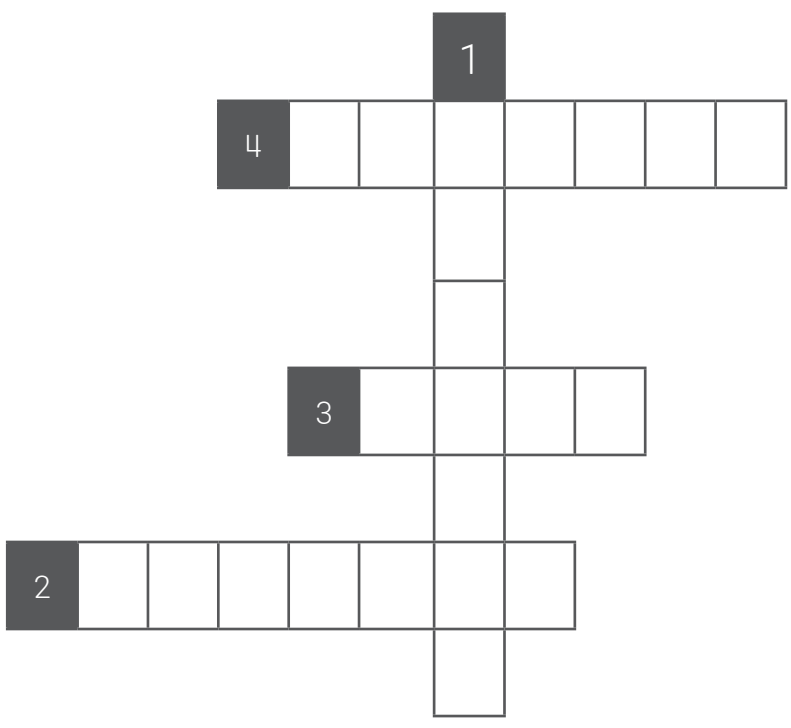

20

¿Ada mimbi tantiac, aden dadauashun meniac abimbo caic quetsiash quequin tantie? Annoshca mimbi tantiaid.

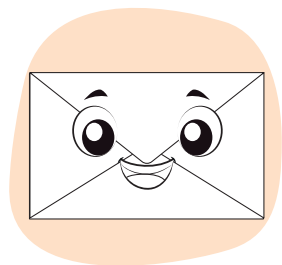

Padenquio

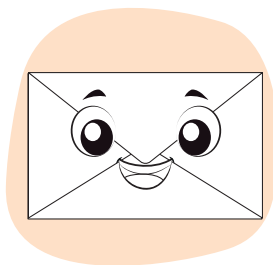

Natsëctsiash

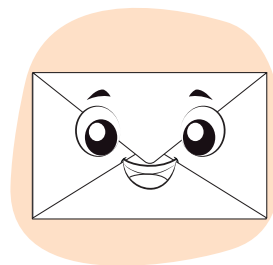

Natsiash

✓ Mibëd icquidobëd onque midapaden tantiaquin mimbi bësinaye.

21

Mibëd icquidbëd onque. Ada mimbi dadauashun menete dadauatsiaque...

Umbi  
chuitsiambi  
naden...



Umbibic  
naden...

22

Dadauashun menete abimbo isec onquequin bësin.

( ) Shubuuanu ubi mene quequin chiaid.

( ) Ubi nashunec cho quequin chiaid.

✓ ¿Aid quiobidida nepec?

# Pädpiden onquequin chuibannüna



Dadauidën mamënquin natsusuainquo icquin chiaid chiec onquenuna.

1 Acquiec onquequin nëid Natsusuainquo icquin chiaid chuinuna.



Amadichombo ushë  
amadichombo dimon  
amadichombo  
cachinampi  
amadichombo cute  
podo.



2 Udictsëc dadauabanaid isquin tsitën.

a. Abimbo isquin 4 ted tsisinshun nëmbo dadaua.

.....  
.....

b. Mimbi dadauaid cuëshbanquitsen dadaua:

Dadaua	Cuëshcuësh

c. Nëbi mimbi tantiaidtsen nabocpaden dadaua.

.....  
.....  
.....  
.....

**3 Nēbi utsi natsusuainquio icquin chiaid chiec onquenuna.**



**Cute pachi**

Mibi cute dapambo nec,  
ancuenshun isaidquio,  
uannoshon isaid  
bēdambo iquebi mibi isec.  
Chuishoncamianquid mibi nec,  
nēmbo iquec quiacbimbuecquid  
ambinquio chomianquid.  
¡Ubi nashunquid mibi nec!

**4 Udicsēc dadauabanaid isquin tsitēn.**

a. Abimbo isquin 4 ted tsiinshun nēmbo dadaua.

.....  
.....

b. Mimbi dadauaid cuēshbanquintsen dadaua:

Onquiaid	Cuēshcuēshaid

c. Bēyuc dadauabuedēn utsi chuca uaquin dadaua. Min dadauaten dadaua.





5

Nëid baded-badedquiec onquete, otacquo issun acquiec onquequintsen chui, ompoquin chiaid bëta chui.

Sequio, sequio,sequio, bëdichued,  
sequio, sequio, sequio, ashumbi,  
sequio, sequio, sequio, nuëcquid,  
sequio, sequio, sequio, bëdichued,  
sequio.



Dëcate, dëcate, dëcate, tambisëmpi,  
dëcate, dëcate, dëcate, cuennushe,  
dëcate, dëcate, dëcate, ashun,  
dëcate, dëcate, dëcate, tambisëmpi,  
dëcate.

Cun utsibo dadpen icquid  
nebi, ushenquo, adecbidi  
uinmabudenquo chonquadquid nebi.  
¿Atotsiebi ne? \_\_\_\_\_



- ¿Ada baded-badedquiec onquiaid bëdambo iccosh? ¿Ma ompoquin chiaidtsen ada bëdambo iccosh?
- ¿Midacquid chiaidquo badedquo chiadosh?
- ¿Midacquid baded chiadenquo iccosh?

## 6 Macumpi podochuedbäd.



Macumpi abuc capuquin  
iste bunquiondash.  
Abuc isted-istedquiec  
tsadsho  
podochuedëno cun podon  
tsadto cac tsadtosho  
abuc ismequin tsidunondash.  
Abucshun abichobi  
cuishonquequin isec,  
cuëmbudnec  
mamëmbudniondash.



a. Mibäd icquidobäd onque.

- ¿Ada nëmbo chuibanaid bädambo iccosh? ¿Atoda quiash?
- ¿Atoda qeshun podochuedën macu nashunosh?
- ¿Atoda macumpin abucshun isondash quequin tantie?
- ¿Ada mimbitsen abucshun abichobi iste buntsia? ¿Atoda qeshun?

b. Anquiadshun mibäd icquidbëtan chui dadauate shubunshun.

7

Mibëd icquidobëtan matsesën chiampid isec onquequin chui.

## Bëdin chido 4 ted icnëdaid



Bëdin chido 4 ted icpanëdash. Nëid ted: nëdic chocoyo, nëdic tambis, nëdic mëcuëste, nëdic piush. Bëdin ambentsëqui bëchi chian-chiampac cadednec. Ada bëchi chio quiampac cadednec.

Adashic niqenuna quiash niquepac cadednec. Adec niquebon bëdi uintuidpac cadednec iii iii quec. Adec choquin isquien aton chido niqenëdac. Adec niquequin cute acten bëcchoshonac ushë mëduqui sampac cadednec ambi bëbued. Adshun ushën tadushtsaiidi datëshquin peshun ucbud-ucbudpac cadednec.

a. Tsitëmban. ¿Atotsi madadauaid cuëmëdec?

.....

.....

b. Bësin. ¿Tedta bëdin chido icnëdac?

( ) Abentsëcchuec

( ) Daëddaëd

c. Tsisimban. ¿Tedta bëdin chido iccondash?

d. ¿Atoda qeshun aton chido chedon niambededondash?

- Ambuidtsëqui nëish bëshun piannesho.
- Ambuidtsëqui bëchi chesho.

e. Aucbidi dadauaid isquin nibënquin istuid atodambo qeshun bëdi aton chidon niambedashe tsisimbanquin istuidshun abimbo tsitën.

f. Tsisimban. ¿Midapad chocoyo icpec?

- Aton incuente dadachedo bëdi-bëdipambo.
- Aton tsitsu tsised-tsisedpambo.
- Uicchun podochoquid nec.

g. Dadauaid isquin abimbo tsisimbanquin tsitën.

h. Mibëd icquidbëd onque ënden chiampid chuibued naimëdacno chiec. ¿Matsesën chiampid chuibanaidquio chuiquin dadauaidta nepec, ma nëid dadauaquidën ambi tantiaidi dadauaquin chiecta nepec?

## Nëbi isban nadquid icpampic quequin chiaid.

### “Cuesbambëd achu camun”

Cuesban abucuësh paëdsho badedi pudunquin achu camunën madadpampic nëish abuc podochoquid chedo pequid icquin.

1

Aden madadtanquin isaquien unësbudec. Adsho issun ëmpac caundash. Achu camun abuc podo choquid chieshënquidi adpampic.

2

Aden ënquin isec cuesban caic, checain niacbipec quepac caundash. Aden isec tantiadempambo iquec cuesban bedshun isec, podoen nibëdquio icpec qeshun ëmpac caundash.

3

Iuecpambo ictanec padpidembuec cuesban paëduapac caundash. Adsho achu camun utsin madadpac caundash. Adtanquin istanec checa nec quiash bëdambo icpac caundash.

4

Padpidembuen cuesbanën ubi penda cauapac caundash. Utsi tishacnouësh bedanec checa chieshënquid nebi quepac caundash achu camun.

5

Adsho cuësbanën checa penquio nebi abuc shucquec capuquid capac caudash. Adsho istanquin nëshumbi isaqui podo issunac cuesban abuctuanec cuempac caundash. Aden daëdempambo cuesbanën mëtampac caundash.

6

Anquiadaid: Tantiacquidën chuisho tantiash badedquio anquiadec.



**9** Uböd icquid utsin naic tsitënte nëid ted 1, 3 , 5 utsimbic, 2, 4, 6, adash onquec tabadec.

Utsi uash icquid	Tsitënte
1	¿Tsuda paëdosh?
	¿Tsundan madadquin bedpanëdash atoda qeshun?
2	¿Atoda caush cuesbanën abi bedsho achu camun caquin?
3	¿Atoda caush cuesbanën achu camun caquin penushe qeshun?
	¿Atoda caush achu camunën?
4	¿Atoda quiosh padpidembuec cuesban?
	¿Tsuda tantiec bëdambo iccosh achu camun?
5	¿Atoda caush achu camunën ubi penda qesho checa danquin?
6	¿Atoda quiosh checa achu camunën penu cac? ¿Atoda qeshun adoposh?
	¿Atoda qesho abimbo caic caposh achu camunën?
Anquiadte	¿Midapadquid anquiadte capec?
Onquiaid	¿Abi daëdi chuibued tantiec midacquidquio ictiadquio icco? ¿Atoda quish?

# Dëyacnanquin nanush nacnemëdnuna



Neidën dadauaidën nuqui anquiadte nec...



Dadauanuna  
dadauashun  
menete naid  
nuquin shubu  
yacno icquid  
chuiquid  
menenun.

Nate nacnennuna

1 Nëid dadauaid isquin tsitën.

• ¿Atodaimbi dadauape?



• ¿Atoda mimbi naid isquin naden natiadquidi  
nac capatsiash?

• ¿Atodaimbi chuipectsia aden natiadquidi  
nac camenuen?

• ¿Tsundan ubi dadauaid meneshumpatsiash?

## Dadauashun menete naid



Mibi udictsëc  
dadauquid chui, min  
matsesta, ma mibi  
dadauashun menete  
naid naquin ismenu.

### 2 Dadauashun menete naid. Nëid naden naic quiaid nec.

Ushë dadauaid

Meneteno

Chuiquin bedanaid

Chiaid

Abi bunaid chiaid

Ënquimbi chiaid

Aid nebi quiaid

Ambi menete dadauaid  
chuiquido cuëmëdaid.

Aton cuëmëdaid chiaid.

### 3 Min dadauaten dadauaban.

### 4 Mibi dadauamequid isme dadauashun menete naid. Adshun nacnen aidën na cacpaden. Adshun abi nauedten naued, adotanquin aton cuëmëdaid cadadaua.

¿Midapad  
ique mimbi  
nanu  
caidquio  
uesquin  
nash?



## Menenuna nuqui nabued dadauashun menete

### 5 Tsidadnuna nuqui bëtan dadauaid menec nidquidobëd.

### 6 Menenuna aid menete caidquio.

# Nadec nuqui yacnöüesh onquec



1 Isec onquequin tantia dadauashun menete.

## Shubu nate



Shubuuanu qeshun nidaid bëdambo yacno istuidshun macuesec. Aden macuessun cüeste nitsinquin isec. Aden issun nëid ted tequin bedanec: buintad, shictodo, macano. Aden uesquin teshun buintad nitsintanquin cuituate dectanec. Nainquin cuituate dectanshun, annitsinshun macano dectanec. Aden dectanshun shictodo uaic, ayashën nëshbanquin. Aden uesquin natanquin tanactsen nëshec. Uesquin nëshshun mabësec.

2 Onque mibëd icquidobëd nëid tantiec...

- ¿Tsuda chuiquin dadauaid nec?
- ¿Atoda bunquin naid nec?
- ¿Midapaden tantie mimbi isbambued tantiaquin?



# ¿Atoda nuqui anquiadcuededpo?

1 Min dadauaten dadaua shubu naden naquid quequin chuibantsaid.

- .....
- .....

2 Tsinac dadauashun menete tantiaquin naid.

Meneteno

Naden chuinuec nebi quiaid.

Chuite

Aid bunec nebi quequin chuiquin dadauaid.

Bunaid chiaid

Midacquid dadauashunaid nec.

3 Dadaua abentsēcchuec ted cuēshcuēshaid.

- Ubibi tantiadnu. Bēsinnun tēshquēnēn icquid isquin adabi anquiadaque.

	Umbentsēqui naumbi	Utsibētan naumbi	Pictsēc padabi
Dadauashun menete nacimbuen naumbi.			
Nadombuen nashun menembi cacpadombuen naumbi.			
Tantiadnu adambi bēdambuen nauque.			

- Naden bēsinnu “X” midapadibi iccoque dadauaquin nainash.

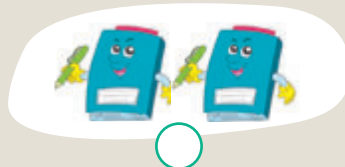
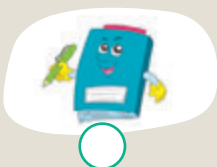



a	a	a	a	a	a	a	a	a
A	A	b	b	b	b	b	b	b
B	B	c	c	c	c	c	c	c
C	C	ch	ch	ch	ch	ch	ch	ch
ch	ch	Ch	Ch	d	d	d	d	d
d	d	d	d	D	D	e	e	e
e	e	e	e	E	E	ë	ë	ë
ë	ë	ë	ë	Ë	Ë	i	i	i
i	i	i	i	i	l	l	m	m
m	m	m	m	m	M	M	n	n

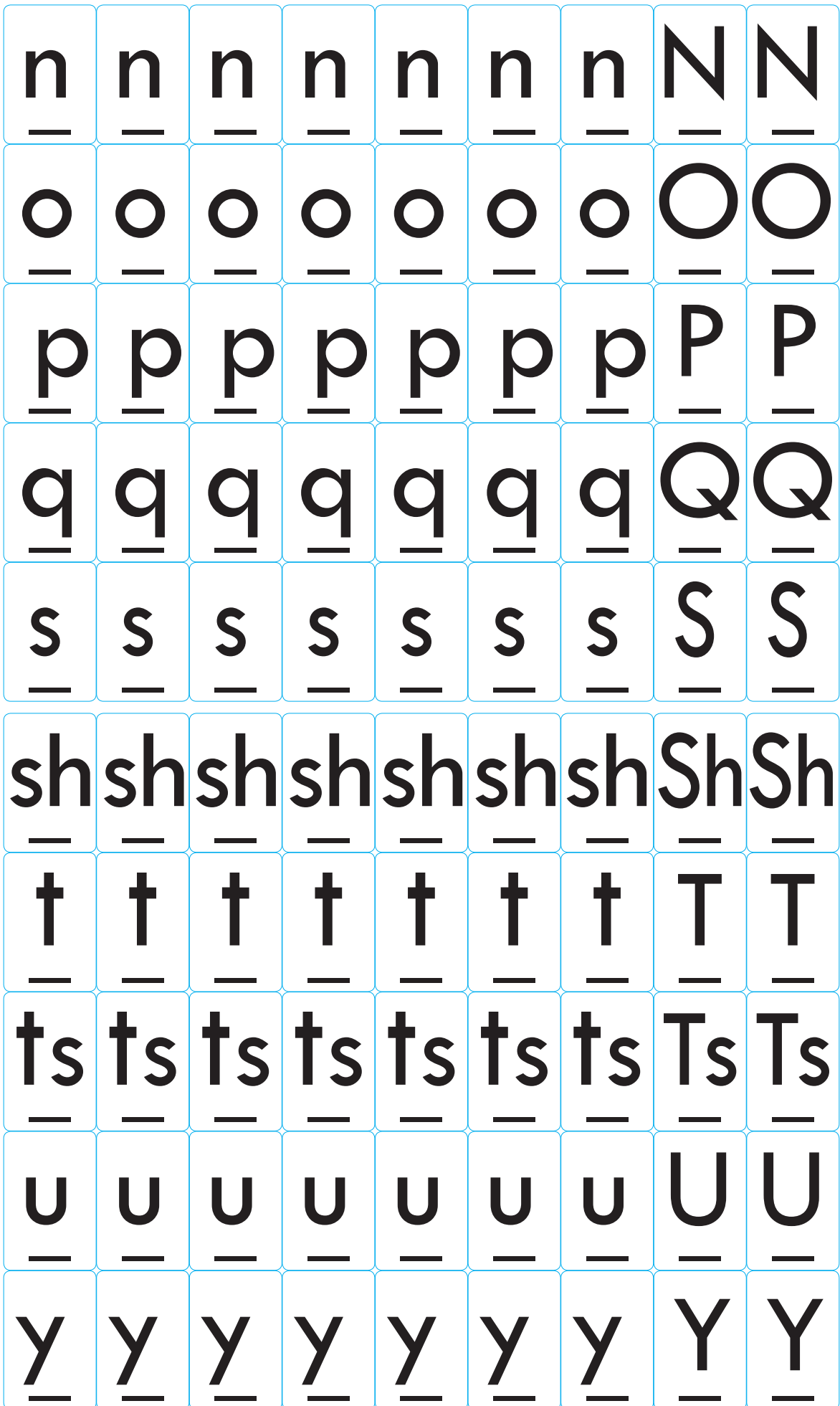

# CARTA DEMOCRÁTICA INTERAMERICANA

## I La democracia y el sistema interamericano

### Artículo 1

Los pueblos de América tienen derecho a la democracia y sus gobiernos la obligación de promoverla y defenderla. La democracia es esencial para el desarrollo social, político y económico de los pueblos de las Américas.

### Artículo 2

El ejercicio efectivo de la democracia representativa es la base del estado de derecho y los regímenes constitucionales de los Estados Miembros de la Organización de los Estados Americanos. La democracia representativa se refuerza y profundiza con la participación permanente, ética y responsable de la ciudadanía en un marco de legalidad conforme al respectivo orden constitucional.

### Artículo 3

Son elementos esenciales de la democracia representativa, entre otros, el respeto a los derechos humanos y las libertades fundamentales; el acceso al poder y su ejercicio con sujeción al estado de derecho; la celebración de elecciones periódicas, libres, justas y basadas en el sufragio universal y secreto como expresión de la soberanía del pueblo; el régimen plural de partidos y organizaciones políticas; y la separación e independencia de los poderes públicos.

### Artículo 4

Son componentes fundamentales del ejercicio de la democracia la transparencia de las actividades gubernamentales, la probidad, la responsabilidad de los gobiernos en la gestión pública, el respeto por los derechos sociales y la libertad de expresión y de prensa. La subordinación constitucional de todas las instituciones del Estado a la autoridad civil legalmente constituida y el respeto al estado de derecho de todas las entidades y sectores de la sociedad son igualmente fundamentales para la democracia.

### Artículo 5

El fortalecimiento de los partidos y de otras organizaciones políticas es prioritario para la democracia. Se deberá prestar atención especial a la problemática derivada de los altos costos de las campañas electorales y al establecimiento de un régimen equilibrado y transparente de financiación de sus actividades.

### Artículo 6

La participación de la ciudadanía en las decisiones relativas a su propio desarrollo es un derecho y una responsabilidad. Es también una condición necesaria para el pleno y efectivo ejercicio de la democracia. Promover y fomentar diversas formas de participación fortalece la democracia.

## II La democracia y los derechos humanos

### Artículo 7

La democracia es indispensable para el ejercicio efectivo de las libertades fundamentales y los derechos humanos, en su carácter universal, indivisible e interdependiente, consagrados en las respectivas constituciones de los Estados y en los instrumentos interamericanos e internacionales de derechos humanos.

### Artículo 8

Cualquier persona o grupo de personas que consideren que sus derechos humanos han sido violados pueden interponer denuncias o peticiones ante el sistema interamericano de promoción y protección de los derechos humanos conforme a los procedimientos establecidos en el mismo. Los Estados Miembros reafirman su intención de fortalecer el sistema interamericano de protección de los derechos humanos para la consolidación de la democracia en el Hemisferio.

### Artículo 9

La eliminación de toda forma de discriminación, especialmente la discriminación de género, étnica y racial, y de las diversas formas de intolerancia, así como la promoción y protección de los derechos humanos de los pueblos indígenas y los migrantes y el respeto a la diversidad étnica, cultural y religiosa en las Américas, contribuyen al fortalecimiento de la democracia y la participación ciudadana.

### Artículo 10

La promoción y el fortalecimiento de la democracia requieren el ejercicio pleno y eficaz de los derechos de los trabajadores y la aplicación de normas laborales básicas, tal como están consagradas en la Declaración de la Organización Internacional del Trabajo (OIT) relativa a los Principios y Derechos Fundamentales en el Trabajo y su Seguimiento, adoptada en 1998, así como en otras convenciones básicas afines de la OIT. La democracia se fortalece con el mejoramiento de las condiciones laborales y la calidad de vida de los trabajadores del Hemisferio.

## III Democracia, desarrollo integral y combate a la pobreza

### Artículo 11

La democracia y el desarrollo económico y social son interdependientes y se refuerzan mutuamente.

### Artículo 12

La pobreza, el analfabetismo y los bajos niveles de desarrollo humano son factores que inciden negativamente en la consolidación de la democracia. Los Estados Miembros de la OEA se comprometen a adoptar y ejecutar todas las acciones necesarias para la creación de empleo productivo, la reducción de la pobreza y la erradicación de la pobreza extrema, teniendo en cuenta las diferentes realidades y condiciones económicas de los países del Hemisferio. Este compromiso común frente a los problemas del desarrollo y la pobreza también destaca la importancia de mantener los equilibrios macroeconómicos y el imperativo de fortalecer la cohesión social y la democracia.

### Artículo 13

La promoción y observancia de los derechos económicos, sociales y culturales son consustanciales al desarrollo integral, al crecimiento económico con equidad y a la consolidación de la democracia en los Estados del Hemisferio.

### Artículo 14

Los Estados Miembros acuerdan examinar periódicamente las acciones adoptadas y ejecutadas por la Organización encaminadas a fomentar el diálogo, la cooperación para el desarrollo integral y el combate a la pobreza en el Hemisferio, y tomar las medidas oportunas para promover estos objetivos.

### Artículo 15

El ejercicio de la democracia facilita la preservación y el manejo adecuado del medio ambiente. Es esencial que los Estados del Hemisferio implementen políticas y estrategias de protección del medio ambiente, respetando los diversos tratados y convenciones, para lograr un desarrollo sostenible en beneficio de las futuras generaciones.

### Artículo 16

La educación es clave para fortalecer las instituciones democráticas, promover el desarrollo del potencial humano y el alivio de la pobreza y fomentar un mayor entendimiento entre los pueblos. Para lograr estas metas, es esencial que una educación de calidad esté al alcance de todos, incluyendo a las niñas y las mujeres, los habitantes de las zonas rurales y las personas que pertenecen a las minorías.

## IV Fortalecimiento y preservación de la institucionalidad democrática

### Artículo 17

Cuando el gobierno de un Estado Miembro considere que está en riesgo su proceso político institucional democrático o su legítimo ejercicio del poder, podrá recurrir al Secretario General o al Consejo Permanente a fin de solicitar asistencia para el fortalecimiento y preservación de la institucionalidad democrática.

### Artículo 18

Cuando en un Estado Miembro se produzcan situaciones que pudieran afectar el desarrollo del proceso político institucional democrático o el legítimo ejercicio del poder, el Secretario General o el Consejo Permanente podrá, con el consentimiento previo del gobierno afectado, disponer visitas y otras gestiones con la finalidad de hacer un análisis de la situación. El Secretario General elevará un informe al Consejo Permanente, y éste realizará una apreciación colectiva de la situación y, en caso necesario, podrá adoptar decisiones dirigidas a la preservación de la institucionalidad democrática y su fortalecimiento.

### Artículo 19

Basado en los principios de la Carta de la OEA y con sujeción a sus normas, y en concordancia con la cláusula democrática contenida en la Declaración de la ciudad de Quebec, la ruptura del orden democrático o una alteración del orden constitucional que afecte gravemente el orden democrático en un Estado Miembro constituye, mientras persista, un obstáculo insuperable para la participación de su gobierno en las sesiones de la Asamblea General, de la Reunión de Consulta, de los Consejos de la Organización y de las conferencias especializadas, de las comisiones, grupos de trabajo y demás órganos de la Organización.

### Artículo 20

En caso de que en un Estado Miembro se produzca una alteración del orden constitucional que afecte gravemente su orden democrático, cualquier Estado Miembro o el Secretario General podrá solicitar la convocatoria inmediata del Consejo Permanente para realizar una apreciación colectiva de la situación y adoptar las decisiones que estime conveniente. El Consejo Permanente, según la situación, podrá disponer la realización de las gestiones diplomáticas necesarias, incluidos los buenos oficios, para promover la normalización de la institucionalidad democrática. Si las gestiones diplomáticas resultaren infructuosas o si la urgencia del caso lo aconsejare, el Consejo Permanente convocará de inmediato un período extraordinario de sesiones de la Asamblea General para que ésta adopte las decisiones que estime apropiadas, incluyendo gestiones diplomáticas, conforme a la Carta de la Organización, el derecho internacional y las disposiciones de la presente Carta Democrática. Durante el proceso se realizarán las gestiones diplomáticas necesarias, incluidos los buenos oficios, para promover la normalización de la institucionalidad democrática.

### Artículo 21

Cuando la Asamblea General, convocada a un período extraordinario de sesiones, constate que se ha producido la ruptura del orden democrático en un Estado Miembro y que las gestiones diplomáticas han sido infructuosas, conforme a la Carta de la OEA tomará la decisión de suspender a dicho Estado Miembro del ejercicio de su derecho de participación en la OEA con el voto afirmativo de los dos tercios de los Estados Miembros. La suspensión entrará en vigor de inmediato. El Estado Miembro que hubiera sido objeto de suspensión deberá continuar observando el cumplimiento de sus obligaciones como miembro de la Organización, en particular en materia de derechos humanos.

Adoptada la decisión de suspender a un gobierno, la Organización mantendrá sus gestiones diplomáticas para el restablecimiento de la democracia en el Estado Miembro afectado.

### Artículo 22

Una vez superada la situación que motivó la suspensión, cualquier Estado Miembro o el Secretario General podrá proponer a la Asamblea General el levantamiento de la suspensión. Esta decisión se adoptará por el voto de los dos tercios de los Estados Miembros, de acuerdo con la Carta de la OEA.

## V La democracia y las misiones de observación electoral

### Artículo 23

Los Estados Miembros son los responsables de organizar, llevar a cabo y garantizar procesos electorales libres y justos. Los Estados Miembros, en ejercicio de su soberanía, podrán solicitar a la OEA asesoramiento o asistencia para el fortalecimiento y desarrollo de sus instituciones y procesos electorales, incluido el envío de misiones preliminares para ese propósito.

### Artículo 24

Las misiones de observación electoral se llevarán a cabo por solicitud del Estado Miembro interesado. Con tal finalidad, el gobierno de dicho Estado y el Secretario General celebrarán un convenio que determine el alcance y la cobertura de la misión de observación electoral de que se trate. El Estado Miembro deberá garantizar las condiciones de seguridad, libre acceso a la información y amplia cooperación con la misión de observación electoral. Las misiones de observación electoral se realizarán de conformidad con los principios y normas de la OEA. La Organización deberá asegurar la eficacia e independencia de estas misiones, para lo cual se las dotará de los recursos necesarios. Las mismas se realizarán de forma objetiva, imparcial y transparente, y con la capacidad técnica apropiada. Las misiones de observación electoral presentarán oportunamente al Consejo Permanente, a través de la Secretaría General, los informes sobre sus actividades.

### Artículo 25

Las misiones de observación electoral deberán informar al Consejo Permanente, a través de la Secretaría General, si no existiesen las condiciones necesarias para la realización de elecciones libres y justas. La OEA podrá enviar, con el acuerdo del Estado interesado, misiones especiales a fin de contribuir a crear o mejorar dichas condiciones.

## VI Promoción de la cultura democrática

### Artículo 26

La OEA continuará desarrollando programas y actividades dirigidos a promover los principios y prácticas democráticas y fortalecer la cultura democrática en el Hemisferio, considerando que la democracia es un sistema de vida fundado en la libertad y el mejoramiento económico, social y cultural de los pueblos. La OEA mantendrá consultas y cooperación continua con los Estados Miembros, tomando en cuenta los aportes de organizaciones de la sociedad civil que trabajen en esos ámbitos.

### Artículo 27

Los programas y actividades se dirigirán a promover la gobernabilidad, la buena gestión, los valores democráticos y el fortalecimiento de la institucionalidad política y de las organizaciones de la sociedad civil. Se prestará atención especial al desarrollo de programas y actividades para la educación de la niñez y la juventud como forma de asegurar la permanencia de los valores democráticos, incluidas la libertad y la justicia social.

### Artículo 28

Los Estados promoverán la plena e igualitaria participación de la mujer en las estructuras políticas de sus respectivos países como elemento fundamental para la promoción y ejercicio de la cultura democrática.

## EL ACUERDO NACIONAL

El 22 de julio de 2002, los representantes de las organizaciones políticas, religiosas, del Gobierno y de la sociedad civil firmaron el compromiso de trabajar, todos, para conseguir el bienestar y desarrollo del país. Este compromiso es el Acuerdo Nacional.

El acuerdo persigue cuatro objetivos fundamentales. Para alcanzarlos, todos los peruanos de buena voluntad tenemos, desde el lugar que ocupemos o el rol que desempeñemos, el deber y la responsabilidad de decidir, ejecutar, vigilar o defender los compromisos asumidos. Estos son tan importantes que serán respetados como políticas permanentes para el futuro.

Por esta razón, como niños, niñas, adolescentes o adultos, ya sea como estudiantes o trabajadores, debemos promover y fortalecer acciones que garanticen el cumplimiento de esos cuatro objetivos que son los siguientes:

### 1. Democracia y Estado de Derecho

La justicia, la paz y el desarrollo que necesitamos los peruanos sólo se pueden dar si conseguimos una verdadera democracia. El compromiso del Acuerdo Nacional es garantizar una sociedad en la que los derechos son respetados y los ciudadanos viven seguros y expresan con libertad sus opiniones a partir del diálogo abierto y enriquecedor; decidiendo lo mejor para el país.

### 2. Equidad y Justicia Social

Para poder construir nuestra democracia, es necesario que cada una de las

personas que conformamos esta sociedad, nos sintamos parte de ella. Con este fin, el Acuerdo promoverá el acceso a las oportunidades económicas, sociales, culturales y políticas. Todos los peruanos tenemos derecho a un empleo digno, a una educación de calidad, a una salud integral, a un lugar para vivir. Así, alcanzaremos el desarrollo pleno.

### 3. Competitividad del País

Para afianzar la economía, el Acuerdo se compromete a fomentar el espíritu de competitividad en las empresas, es decir, mejorar la calidad de los productos y servicios, asegurar el acceso a la formalización de las pequeñas empresas y sumar esfuerzos para fomentar la colocación de nuestros productos en los mercados internacionales.

### 4. Estado Eficiente, Transparente y Descentralizado

Es de vital importancia que el Estado cumpla con sus obligaciones de manera eficiente y transparente para ponerse al servicio de todos los peruanos. El Acuerdo se compromete a modernizar la administración pública, desarrollar instrumentos que eliminen la corrupción o el uso indebido del poder. Asimismo, descentralizar el poder y la economía para asegurar que el Estado sirva a todos los peruanos sin excepción.

Mediante el Acuerdo Nacional nos comprometemos a desarrollar maneras de controlar el cumplimiento de estas políticas de Estado, a brindar apoyo y difundir constantemente sus acciones a la sociedad en general.

# SÍMBOLOS DE LA PATRIA

Artículo 49 de la Constitución Política del Perú



BANDERA NACIONAL



ESCUDO NACIONAL

HIMNO NACIONAL DEL PERÚ

CORO

Somos libres, seámoslo siempre,  
y antes niegue sus luces el sol,  
que faltemos al voto solemne  
que la patria al Eterno elevó.

HIMNO NACIONAL

## Declaración Universal de los Derechos Humanos

El 10 de diciembre de 1948, la Asamblea General de las Naciones Unidas aprobó y proclamó la Declaración Universal de Derechos Humanos, cuyos artículos figuran a continuación:

### Artículo 1

Todos los seres humanos nacen libres e iguales en dignidad y derechos y, (...) deben comportarse fraternalmente los unos con los otros.

### Artículo 2

Toda persona tiene los derechos y libertades proclamados en esta Declaración, sin distinción alguna de raza, color, sexo, idioma, religión, opinión política o de cualquier otra índole, origen nacional o social, posición económica, nacimiento o cualquier otra condición. Además, no se hará distinción alguna fundada en la condición política, jurídica o internacional del país o territorio de cuya jurisdicción dependa una persona (...).

### Artículo 3

Todo individuo tiene derecho a la vida, a la libertad y a la seguridad de su persona.

### Artículo 4

Nadie estará sometido a esclavitud ni a servidumbre; la esclavitud y la trata de esclavos están prohibidas en todas sus formas.

### Artículo 5

Nadie será sometido a torturas ni a penas o tratos crueles, inhumanos o degradantes.

### Artículo 6

Todo ser humano tiene derecho, en todas partes, al reconocimiento de su personalidad jurídica.

### Artículo 7

Todos son iguales ante la ley y tienen, sin distinción, derecho a igual protección de la ley. Todos tienen derecho a igual protección contra toda discriminación que infrinja esta Declaración (...).

### Artículo 8

Toda persona tiene derecho a un recurso efectivo, ante los tribunales nacionales competentes, que la ampare contra actos que violen sus derechos fundamentales (...).

### Artículo 9

Nadie podrá ser arbitrariamente detenido, preso ni desterrado.

### Artículo 10

Toda persona tiene derecho, en condiciones de plena igualdad, a ser oída públicamente y con justicia por un tribunal independiente e imparcial, para la determinación de sus derechos y obligaciones o para el examen de cualquier acusación contra ella en materia penal.

### Artículo 11

1. Toda persona acusada de delito tiene derecho a que se presuma su inocencia mientras no se pruebe su culpabilidad (...).

2. Nadie será condenado por actos u omisiones que en el momento de cometerse no fueron delictivos según el Derecho nacional o internacional. Tampoco se impondrá pena más grave que la aplicable en el momento de la comisión del delito.

### Artículo 12

Nadie será objeto de injerencias arbitrarias en su vida privada, su familia, su domicilio o su correspondencia, ni de ataques a su honra o a su reputación. Toda persona tiene derecho a la protección de la ley contra tales injerencias o ataques.

### Artículo 13

1. Toda persona tiene derecho a circular libremente y a elegir su residencia en el territorio de un Estado.

2. Toda persona tiene derecho a salir de cualquier país, incluso el propio, y a regresar a su país.

### Artículo 14

1. En caso de persecución, toda persona tiene derecho a buscar asilo, y a disfrutar de él, en cualquier país.

2. Este derecho no podrá ser invocado contra una acción judicial realmente originada por delitos comunes o por actos opuestos a los propósitos y principios de las Naciones Unidas.

### Artículo 15

1. Toda persona tiene derecho a una nacionalidad.

2. A nadie se privará arbitrariamente de su nacionalidad ni del derecho a cambiar de nacionalidad.

### Artículo 16

1. Los hombres y las mujeres, a partir de la edad núbil, tienen derecho, sin restricción alguna por motivos de raza, nacionalidad o religión, a casarse y fundar una familia (...).

2. Sólo mediante libre y pleno consentimiento de los futuros esposos podrá contraerse el matrimonio.

3. La familia es el elemento natural y fundamental de la sociedad y tiene derecho a la protección de la sociedad y del Estado.

### Artículo 17

1. Toda persona tiene derecho a la propiedad, individual y colectivamente.

2. Nadie será privado arbitrariamente de su propiedad.

### Artículo 18

Toda persona tiene derecho a la libertad de pensamiento, de conciencia y de religión (...).

### Artículo 19

Todo individuo tiene derecho a la libertad de opinión y de expresión (...).

### Artículo 20

1. Toda persona tiene derecho a la libertad de reunión y de asociación pacíficas.

2. Nadie podrá ser obligado a pertenecer a una asociación.

### Artículo 21

1. Toda persona tiene derecho a participar en el gobierno de su país, directamente o por medio de representantes libremente escogidos.

2. Toda persona tiene el derecho de acceso, en condiciones de igualdad, a las funciones públicas de su país.

3. La voluntad del pueblo es la base de la autoridad del poder público; esta voluntad se expresará mediante elecciones auténticas que habrán de celebrarse periódicamente, por sufragio universal e igual y por voto secreto u otro procedimiento equivalente que garantice la libertad del voto.

### Artículo 22

Toda persona (...) tiene derecho a la seguridad social, y a obtener (...) habida cuenta de la organización y los recursos de cada Estado, la satisfacción de los derechos económicos, sociales y culturales, indispensables a su dignidad y al libre desarrollo de su personalidad.

### Artículo 23

1. Toda persona tiene derecho al trabajo, a la libre elección de su trabajo, a condiciones equitativas y satisfactorias de trabajo y a la protección contra el desempleo.

2. Toda persona tiene derecho, sin discriminación alguna, a igual salario por trabajo igual.

3. Toda persona que trabaja tiene derecho a una remuneración equitativa y satisfactoria, que le asegure, así como a su familia, una existencia conforme a la dignidad humana y que será completada, en caso necesario, por cualesquiera otros medios de protección social.

4. Toda persona tiene derecho a fundar sindicatos y a sindicarse para la defensa de sus intereses.

### Artículo 24

Toda persona tiene derecho al descanso, al disfrute del tiempo libre, a una limitación razonable de la duración del trabajo y a vacaciones periódicas pagadas.

### Artículo 25

1. Toda persona tiene derecho a un nivel de vida adecuado que le asegure, así como a su familia, la salud y el bienestar, y en especial la alimentación, el vestido, la vivienda, la asistencia médica y los servicios sociales necesarios; tiene asimismo derecho a los seguros en caso de desempleo, enfermedad, invalidez, vejez y otros casos de pérdida de sus medios de subsistencia por circunstancias independientes de su voluntad.

2. La maternidad y la infancia tienen derecho a cuidados y asistencia especiales. Todos los niños, nacidos de matrimonio o fuera de matrimonio, tienen derecho a igual protección social.

### Artículo 26

1. Toda persona tiene derecho a la educación. La educación debe ser gratuita, al menos en lo concerniente a la instrucción elemental y fundamental. La instrucción técnica y profesional habrá de ser generalizada; el acceso a los estudios superiores será igual para todos, en función de los méritos respectivos.

2. La educación tendrá por objeto el pleno desarrollo de la personalidad humana y el fortalecimiento del respeto a los derechos humanos y a las libertades fundamentales; favorecerá la comprensión, la tolerancia y la amistad entre todas las naciones y todos los grupos étnicos o religiosos; y promoverá el desarrollo de las actividades de las Naciones Unidas para el mantenimiento de la paz.

3. Los padres tendrán derecho preferente a escoger el tipo de educación que habrá de darse a sus hijos.

### Artículo 27

1. Toda persona tiene derecho a tomar parte libremente en la vida cultural de la comunidad, a gozar de las artes y a participar en el progreso científico y en los beneficios que de él resulten.

2. Toda persona tiene derecho a la protección de los intereses morales y materiales que le correspondan por razón de las producciones científicas, literarias o artísticas de que sea autora.

### Artículo 28

Toda persona tiene derecho a que se establezca un orden social e internacional en el que los derechos y libertades proclamados en esta Declaración se hagan plenamente efectivos.

### Artículo 29

1. Toda persona tiene deberes respecto a la comunidad (...).

2. En el ejercicio de sus derechos y en el disfrute de sus libertades, toda persona estará solamente sujeta a las limitaciones establecidas por la ley con el único fin de asegurar el reconocimiento y el respeto de los derechos y libertades de los demás, y de satisfacer las justas exigencias de la moral, del orden público y del bienestar general en una sociedad democrática.

3. Estos derechos y libertades no podrán en ningún caso ser ejercidos en oposición a los propósitos y principios de las Naciones Unidas.

### Artículo 30

Nada en la presente Declaración podrá interpretarse en el sentido de que confiere derecho alguno al Estado, a un grupo o a una persona, para emprender y desarrollar actividades (...) tendientes a la supresión de cualquiera de los derechos y libertades proclamados en esta Declaración.

DISTRIBUIDO GRATUITAMENTE POR EL MINISTERIO DE EDUCACIÓN - PROHIBIDA SU VENTA