

SHARANAHUA

PRIMARIA

Texto Escolar

Nu tsainnu

1



PERÚ

Ministerio
de Educación

El ciudadano que queremos



Currículo
N a c i o n a l

Nu tsainnu

1





Ministerio de Educación

Dirección General de Educación Básica Alternativa, Intercultural Bilingüe
y de Servicios Educativos en el Ámbito rural

Dirección de Educación Intercultural Bilingüe

1 Nu tsainnu - Sharadawa

TEXTO DE COMUNICACIÓN DEL 1° PRIMARIA - SHARANAHUA

©Ministerio de Educación
Calle Del Comercio N.° 193, San Borja
Lima, Perú
Teléfono: 615-5800
www.gob.pe/minedu

Primera edición, 2024
Tiraje: 56 ejemplares
Impreso en octubre 2024

Asesoría técnico-pedagógica (DEIB)

Slavka María Serkovic Gómez
Gretel Curitima Sinarahua

Elaboración de contenido

Eduardo Del Águila Melendez

Revisión lingüística

Gema Celeste Silva Villegas

Validación participativa

Artimilio Del Águila Olivera

Diseño y diagramación

Rodrigo Vasquez Nuñonca

Ilustraciones

Paul Jeffrey Schmitt Vega
Fiorella Alegría Córdova

Lettera Gráfica S.A.C.
Av. La Arboleda N° 431 – Ate – Lima – Perú
RUC 20507839283

Hecho el Depósito Legal en la Biblioteca Nacional del Perú N° 2024-03989



Todos los derechos reservados. Prohibida la reproducción de este libro por cualquier medio, total o parcialmente, sin permiso expreso de los editores.

Impreso en el Perú/Printed in Peru

Atu isbai

Fake kedebisifuan:

Da papiu keedea “Nu tsainnu 1” na keedea biida festi ikabea. Naberadua mi fechi kede sharafu nafu edibayana mi tapi.

Da keedeafu mi birefesti ayabarakin mi kupafu fetan mi aki; askabara mi yusibisitun iyabara mi kaifu fetsa bia yusin. Askatari adifu awara tapian fetan mi ikadua diaifu fetan bia yusitiu.

Duku bai adu udikuinfuan anwen fesi ichapa natifitun nu tapinu. Naskakin fasi nu unwinxun tapikin sharawai na sharadawa adifufu fetan fetsafuan duku yusiaidu.

¡Fesharakawen na keedeafu nu tapinu!



Papiune adefu

1

PAPIU

Nu itisharai yuudu fadaxkin

6



¡Tsainwen awara faada wendua!	8
Nu adenu xedipafu festi	10
Nu itisharanu nu akai wendua	22
Nu ikaduaxe deduri nu tsaintiu	24
¿Nu awa tapime?	25

2

PAPIU

Nu itisharanu yudufu fishkin

26



¡Tsain adeyana beke patsawe!	28
Nu keedea adenu	30
Nu itisharanu nu akai wendua	42
Nu ikaduaxe deduri nu tsaintiu	44
¿Nu awa tapime?	45

3

PAPIU

Nu itisharanu shima abaikaxkin

46



¡Kaxewe tsain xateaya!	48
Adewe keedea bia yusinu	50
Nu itisharanu nu akai wendua	62
Nu ikaduaxe deduri nu tsaintiu	64
¿Nu awa tapime?	65

4

PAPIU

Texe nu beketiu wendua

66



¡Nu tsainya kaxenu!	68
Adewe awaraki kedea	70
Nu itisharanu nu akai wendua	80
Nu ikaduaxe deduri nu tsaintiu	82
¿Nu awa tapime?	83

5

PAPIU

Nu itisharanu awara teaxkin

84



¡Nu tsainfuya kaxenu!	86
Adewe papiu ewapaki kedea	88
Nu itisharanu nu akai wendua	98
Nu ikaduaxe deduri nu tsaintiu	100
¿Nu awa tapime?	101

6

PAPIU

Nu pexe wai wendua

102



¡Nu tsainfuya kaxenu!	104
Nu adenu kede chaidipa	106
Nu itisharanu nu akai wendua	122
Nu ikaduaxe deduri nu tsaintiu	124
¿Nu awa tapime?	125

Nu itisharai yuudu fadaxkin



Nu tsainnu

1. ¿Tsuwame da rafikibeawen? ¿Awa waime?
2. ¿Awekakin tafaku pei xunwakime?
3. ¿Awe yudufu mi ikaduxun fadafume? Atu yuiwe mi tapian keska waxun.

Nu adenu xedipafu

Duku awarafu nu tapian

Bitupa, bai shara unatiwai adu awara fadaxkin. Natun tapian bai awa fadabisibadu yudu fuwai sharanu, naskaken tafaku pei xunwaka na bae ikakeska yushi chakafu anwen xunwanka.

Nu tapinu

- ✓ Nu tsainnu duku kupafuya.
- ✓ Na bia yukain kebawe.
- ✓ Fечиwe tsain xafakafidua na xedipafu wendua.
- ✓ Kedewe tsain naskarasi dikatsa na xedipafu wendua.



¡Tsainwen awara faada wendua!



1

Atu yushi akachuridua unwinyana yuiwe.

- a. ¿Tsuwafume anwen yushiwenkin?
- b. ¿Radime datian?
- ch. ¿Datian awa waime?
- d. ¿Aweskaime iskara yuduime?



2

Maen yushi detawe na bai sharadu nu yuudufu fadatiu wendua.



3

Tsainfu dikawe askaxun raishawe ratu tsainme na dikatsafusikin na yudu yafi bai wendua.

dii

bae

patu

bai

shidu

kechu

Nu adenu xedipafu festi



- ¿Mami xedipafu dikame?
- ¿Tsuwan bia yuiyame?
- ¿Tsuwan na xedipafu dika shinaime?



Nu itisharanu adexkin

1

Unwinwen akachuridua papiune anwen pagina fetsa askaxun fishawe na ikuinfu.

a. ¿Ratu yurafume na papiu wenkin?



b. ¿Ratu baeme da papiu bera yuwiyakin?



ch. ¿Da ratu tsain rafe fepuwame papiune adekin?

Bitufe yushi chakafu.

Bitufe yushi rauyafu.

2

Tsainwen bife rafeafe tsuwanme da xedipafu ikuinra waikin “**Bitu yafi yushi chakafu**”.



Datian, nu adenu

3

Yusibisi dikawe xedipafu adeaitun.

Bitu yafi yushi chakafu

Bitu anwen fakefu yafi anwen kaifufe ikadu, nadu yushi chakafu, na yudu faadaitian, bae bera kawankakaitiu na yudufu yusitiba waxkin.

Bitupa, shinachakai ma yudu fadati fari dukuwadu anwen **yuwa taxufu** fadaxkin, naskafiakin shinatada na yushini tafaku pei ubisitiu. Askaxun, shinatan tafaku pei utaxun anwen xunwankin fetsa na anwen bae ikakeska.

Na yushi chakafu tafaku pei anwen kuin xetekadi sababashta yabafainkadi.

Bitu, yushi chakafu ichui fetseafudu, fasi edibai anwen **pexeadu** dasuwa anwen anwin fetan anwen fakefuan badaidu askaxun atu tapibada yuwa fadaxkin, awara chaka anwen baeadu finutaba.





Mi tapian keska atu isbawe

4 Bia yusibisitun yukainfu kebawe.

- a. ¿Rakirime xedipafuan ademe?
- b. ¿Ratu yurafume na xedipafu wenkin?
- ch. ¿Awa yushi chakafuan baeadu wakadime? ¿Aweskakin?
- d. ¿Bitupa aweska wame, yushi chakafu ichuxkin?
- e. ¿Aweska fetsa wame shara kainnu?

5 Xedipafu yuiwe yura anwen fakefuya wendua shara kainnu. Kedewe numirufu.



6

Dikaxun iskaratun fishawe “X” tukurufu bera mi ikuin ○ keba.

a. ¿Bitu ikadume awakin?



Yushi chakafu ○



Yushi rauya ○



Yushi bese ○

b. ¿Awame yushi chakane fechipaitiubakin?



Ferurune ○



Tafakune pei ○



Xeyutini pusi ○

ch. ¿Awa fadaidu yushi chaibafetiume?

feruru ○

tafaku ○

pusi ○



Ichanawawe na tsainfu mi fisha askaxun kedewe, anwen yushi detawe.

7

Unwinwen, na diifu, na xedipafuan tsain festirasi.

Peesikiba iwi
puyanfu unwinwen
na mi apaiyai
keskara ushifuan
awe.

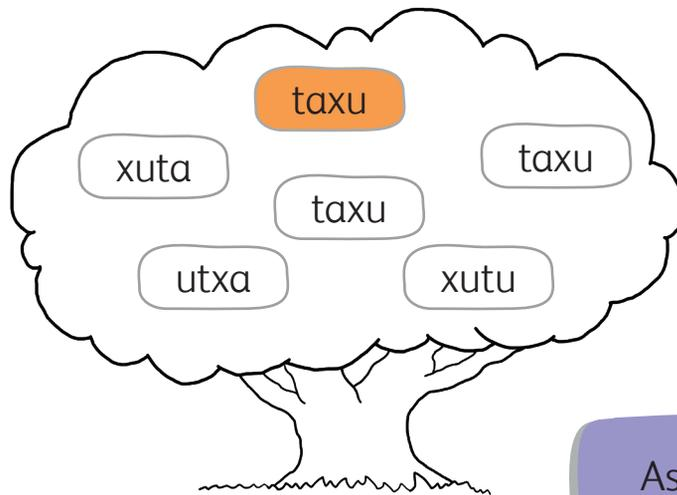
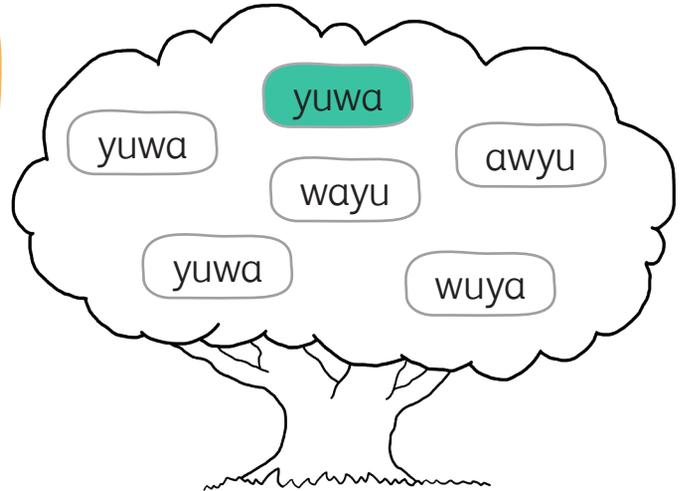

Askaxuri tsain
fechixun mi
raishatiu.

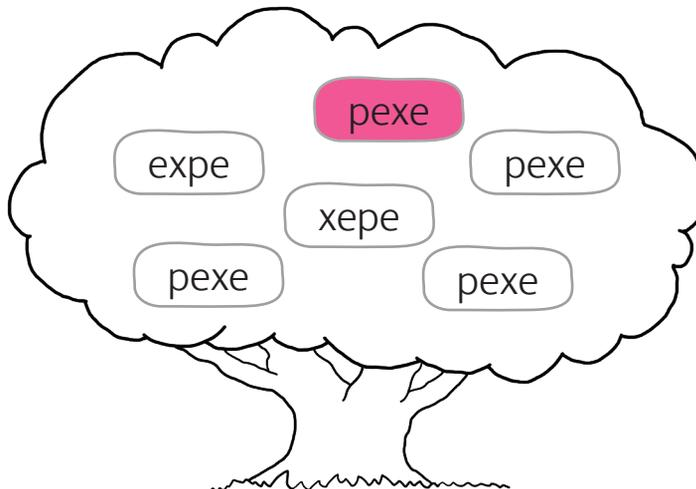

8

Unwinxu fepuwe, na xatu beradua, tsainfu “YUWA”, “TAXU” “PEXE” fetsa keskarafuan raishawe.



9

Fechiwe da kede festirasifu keedeafuya tsain beeba “YUWA”, “TAXU”, “PEXE”.

Y	I	D	A	C	L	S
U	D	I	A	E	I	T
W	P	S	E	X	O	A
A	A	U	X	E	R	X
U	X	L	P	P	O	U
S	A	A	E	U	R	S
R	T	A	X	U	T	G

Ukeba fetsa unwinwen, naskaxuri amanauxuri mi anamariduari uwi.



- ¿Aweti tsain mi fechiamakin? Numirune kedewe.

YUWA = _____ TAXU = _____ PEXE = _____

10

Kede akachuridua dikawe ratu tsainme ichapakin na festi.

En **yuwa** **taxu** festi enwen **pexe** chaiba fadai.

Yushi chakafu ichui fetsetiufu, en tafakune xunwankadu afanari fetiufuba.



- Datian, tsain ichapa keede a “**kedewe**”.

11

Da tsainya kaxewe “**yuwa**”.

- a. Da tsain xate rafewe.

yuwa _____

- b. Na tsain taea raishawe askaxu kedewe.

yuwa _____

- ch. Datian, raishawe akachuridua tsainda askaxun kedewe.

yuwa _____

- d. Ichana wawe tsain shateafu askaxu kedewe tsain beebea.



yu _____ wa



12

Datian, da tsainya kaxewe “taxu”.

a. Da tsain xate rafewe.

taxu _____ _____

b. Na tsain taea raishawe askaxu kedewe.

taxu _____

ch. Datian, raishawe akachuridua tsainda askaxun kedewe.

taxu _____

d. Ichana wawe tsain shateafu askaxu kedewe tsain beebea.

ta xu

e. Tsain fepuafu fuyawe, na abakiri keedeafu.

ayuwa	yutawa	yuwalo
tatixu	motaxu	taxure

f. Kede detakin keyuwe na tsain yupaifu.

_____ wa _____ xu yu _____ ta _____



13 Datian, da tsainya kaxewe “pexe”.

a. Da tsain xate rafewe.

pexe _____ _____

b. Na tsain taea raishawe askaxu kedewe.

pexe _____

ch. Datian, raishawe akachuridua tsainda kede a askaxun kedewe.

pexe _____

d. Ichana wawe tsain shateafu askaxu kedewe tsain beeba.

pe xe



e. Tsain fepuafu fuyawe, na abakiri keedeafu.

pekexe	papexe	pexelo
petixe	bapexe	pefixe

f. Kede detakin keyuwe na tsain yupaifu.

pe _____	_____ xe	_____ pe
yu _____	ta _____	_____ xu

Na Keede xateafuwan awe.



14

Raishawe kede kedefu askaxun tsain ichana wawe.

yuwa	y	j	u	k	w	i	a
taxu	t	d	a	c	x	h	u
pexe	m	p	k	e	t	x	e

15

Tsain fedawe na dafuya kedeti taea.

y

k

s

p

a

- Ichawawe da tsainfu, askaxun mi kede festirasifu keedeaya awe askaxun kedewe.



16

Da keede mi adeai berame ratu tsain yupaikin keyuwe.

En _____aweskaxu _____
fadapainu enwen _____
chaiba.

Yushi chakafu ichukadi, en
tafakune xunwakadu afanari
dasuiba.



17

Tsain beeba kedewe da tsainfuya “yuwa”, “taxu”, “pexe”.

18

Adewe. Beke patsayana askayabarai taen tapa tiiyana na keedeati.

Da **pa**, ya en kedei patu, padi, panira...

Da **pe**, ya en kedei petu, peturu, pese...

Da **pi**, ya en kedei piti, pira, ...

Da **pu**, ya en kedei, pudu, pupu...



19

Kedewe, na kedeya nu kaxe i taea keskarayana na tsain keedeafu mami tapian.



20

Mi yusibisi dikawe askaxun fishawe mi shiname ikukin.

Na xedipafu mi adea awa wendua yuiyame:

- a.** Yushi chaka bae bera kawankakaidi fadafu yusitiba waxkin.
- b.** Yushi chakane bae fuwaitiubafu sharawai.
- ch.** Yushi chakane tafaku pei fechipaitiuba.

21

Shinapu. ¿Bitupan awekeskara beame, yushi chakafu anwen baeadau ichukin fetsaxun?



22

Mi kupa ainfufu yafi dukufedefu yukawen aweskakime anwen fesu raishakafukin.

23

Mi kupa fetsafe tsainwen aweska fetsa waxurime nu yushi chakafu keyutiukin.

24

Anwen yushi detawen ratu xedipafume mi dika paikuintiukin askaxun kedewe na tsain mi tapian keska.



Nu itisharanu nu akai wendua



Nu itisharanu nu akai wendua



Nu atu tapibanu

1 Na bia yukainfu kebawe.



¿Awa nu sharawaime?

¿Papiu kextuki awa nu kedeime?

¿Ratu tsuwafuan adekadime?

¿Awafu nu yupaime papiu kextukin axkin?

Nu papiu kextufuki anu



Awe mi kupa fetsa tapian fetsa,
mi yusibisi fetan iyabarai mi
yura iyuwafu fetsa fetan.

2 Papiu kextuki kedearfu awe. Da uwintsafu.

1. Awetiu papiuki mi apaimakin awe.
2. Pasutainri detawen. Na papiuki mi akanu, papiu kedearbaki, awarafuan feputifu, awaratu exefu, awaratu xakafu...
3. Tsainfu kedewe.
4. Anwen yushi deta yabarakin kedewe.

yuwa

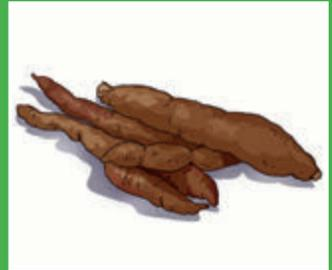

3 Sharawawe papiu kextuki mi tsainrafu keedearfu tapinufu.

Atu isbawe papiu kextukin keedearfu

- 4 Nu yurafuya ichananu na papiu kextuki keedearfu nu atu tapibadu.
- 5 Nu atu isbanu na papiu kextuki keedea.
- 6 Nu detanu papiu kextuki keedei sharafu.

¿Awekeskara mi beime da papiu keyukin sharawaxun?

Mi kupafu yafi mi yusibisi yuwiwe.



Nu ikaduaxe deduri nu tsaintiu



- 1 Papiuwen keede a dikawe.
Askaxun, anwen yushi raishawe.

Fishi ewapa



Shafa unai kainxun, nu unwintiu fishi ewapa fasi chaaxa kuinyan na uxe keskara, naatifi sharadawafu naatun duku tapibatiu naatifi dukufedefu nu diibera diikanu. Naskarifi aki ainfu yudu bisifu atu tapibatiu awara fibifu mainfi fadai funufu. Dukufedefu fetan ainfufuan yabe yari atun texe kainkaxun, xada watan peti yafi mania butsanufu.

- 2 Tsainwen mi kupa fetsafe na keede a wendua mi dika keska.



¿Nu awa tapime?

1 Na tsain kayakafi fishawe.

a. ¿Bitu ikadu awame?

Yushi sharafu

Yushi chakafu

b. Na xedipafuwe “Bitu yafi yushi chakafu”, nu:

- Tafaku nu xunwankin yushi chakafu iwexkin.
- Tafaku nu xunwankin yushi chakafu ichushkin.

2 Rafenufesti tsain kedewe na mi tapian.

Na keedeaba bera fishawe mi tapian keska.

	En erefesti aka	Ea yusiyaifudu en aka	En ichapaba yupai
Kebawe bia yukain.			
Enwen kupafuya en tsainki.			
En dikai xedipafu.			
En kedei xediafuan tsain kedei.			

Raisha awekeskara mi beimakin adefain kedetan wakin na tsain fetsafu.



Nu itishararu yudufu fishkin



Nu tsainnu

1. ¿Tsuwafume da awen yushiwen? ¿Raki ikafume?
2. ¿Awa waime? ¿Mi shina awa akime?
3. ¿Mi ikaduxume kanastu watiufu na mi ika chaibaxurime atiufu? Tabiwe fetsafuri mi tapian keskari.

Nu adenu xedipafu

Duku awarafu nu tapian

Bitupan awinni yudu akikai shafain sharaidu. Natifi ainfufuan rifi akifukadi. Yudu fiyataiba fenen kanastu waxukin taewai aki yudufu anu askaxun, awatun anwen yudu akikaime akikaxkin anwen dupe katuwin. Naskaken, Bitupan shima xetaya sau baisi pichabea piiba kanastu waxkin sabai.



Nu tapinu

- ✓ En tsainkin enwen kupafuya.
- ✓ Kebawe bia yukain.
- ✓ Unawen tsain shafakafidua.
- ✓ Na dikatsa tsain rafe kedewe.



¡Tsain adeyana beke patsawe!



1 Kaxeyada na mi tsain festi dikaiti beke patsawe.



kanastu



xeu



xachuku



dishi

Nu beke patsakin festiwai na tsain na dikaiti.



2 Mi kupa fetsafe kaxewe.

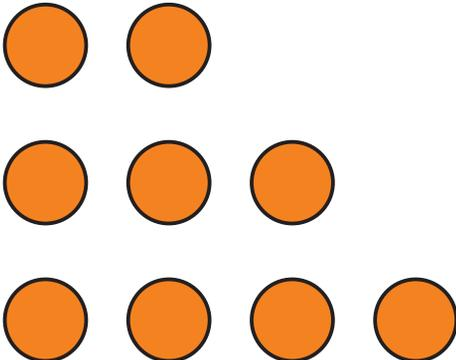

Tsain festi ○
adeyana beke patsawe.

3

Unwinwen aweti tsainme xatu beramakin. Askaxun raishawe awetimai mi beke patsakin waikain askatari fishawe aweti anwen numiru makin.

kanastu	 1	 2	 3	 4
emaiti xachuku fari	 1	 2	 3	 4
shima kana	 1	 2	 3	 4
pexe dishi axfa kana	 1	 2	 3	 4

4

Tsain festi kedewe na mi beke patsai anamari.



Nu keedea adenu



- ¿Mi kupa yuiwe awekeskaramakin?
- Askaxun awe, naatu bia yuwinu dikawe rakirimakin.



Nu adexkin itisharanu

1 Unwinwen na papiu akachuri keedeafu mi anu bia yukainkin.

a. Awen yushi aduxun fai beefui kedefuki dukuwe.

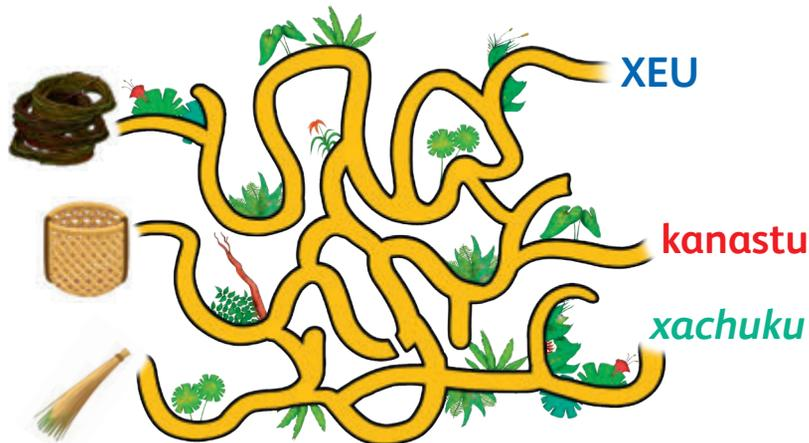

b. Raishawe. ¿Ratume awarafuan adekin na papiu ukeba fetsadua?

xeu

kanastu

xachuku

ch. Fishawe. ¿Aweti tsain keedei taea nadume?

1

2

3

2

Dikawe adeyana rakirimain na keedeatu adekin askaxe mi kupafe tsainkin yukawen awa wenduame yuikin.



Datian, nu adenu

3 Yusibisitu keede aadeaitun dikawe.

Kanastu wai aki yuwa axkin

Kanastu wakin duku xedifuan tapidifu. Datian yura badi fetsafuanri fari ichapa abisifu.

Xeu na fufa keskara tukuru anwen fichi fexna bata. Na xeu nu xewatiu, fube xachuku na edetawa **xachuku** unwintsa.

Anwen axfa ewapakuinba, anwen kayari ewapaba anwen ismurafeadu aki **dishi** dexetiu na anwen papinufu.

Kanastu bera awarafu watiufu. Daafu nu beketiu, yuwa yafi **kana**, na yuudu ikabeafuri.

Awara xewabisitu na xewaxkin shima xetaya texe wabei sau baisi pichabea pitiuba.





Mi tapian keska atu isbawe

4 Na yusibisitu bia yukain kebawe.

- a. ¿Rakiri anwen ademakin yukawen?
- b. ¿Awame kanastukin? ¿Aweti awara ayame?
- ch. ¿Nu kanastu aweska watiume?
- d. ¿Mi pexeadu mi kanastu ayame askayabarai raka mi kaifuda? Awekeskara anwen yushimaki mi kupa akiwen.
- e. ¿Mi shiname afi nu pexeadu kanastu shara aya?



5 Yuiwe kanastu wakin nu aweska wakin tae watiume. Kedewe numirufu 1 aduxun 4.

- () Kanastu duku xedikaifuan tapidifu.
- () Kanastu shara nu aki awara beketiu, yuwa yafi kana, na yuudu ikabeafuri.
- () Anwen axfa ewapaba, anwen kayari ewapakuinba anwen ismurafeadu aki dishi dexetiu anwen papinufu.
- () Xeu na fufa keskara tukuru anwen fichi fexna bata. Xeu nu xewatiu, fube xachuku na edetawa xachuku uwintsa.

6 Fishawe kanastu rafe ma ikabea.

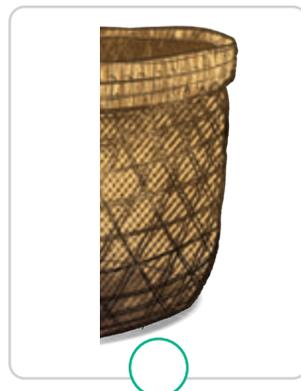
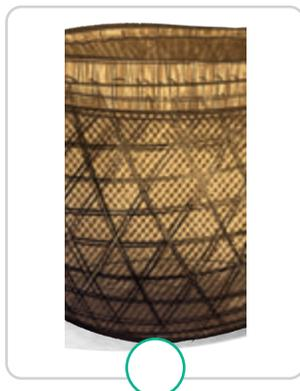
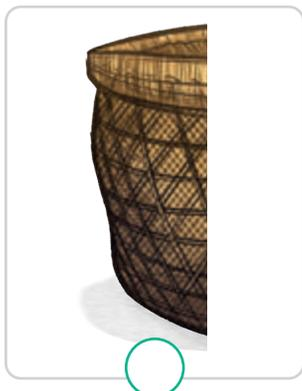

7

Dikaxun iskaratu fishawe na yuwiyaifu.

a. Kedeatu duku yuwiyaifu, da _____ duku xedifuan tapidifu.



xeu



xeki



kanastu

b. Kanastu shara nu aki awara:



Beketiu, yuwa yafi kana.

Na shima xetayari.

ch. Awara xewabisitu awa pitiubame:

Shima xeta baisi.

Shima xetaya.

Shima peseya.

d. Kanastu nu aki awa beketiu _____.

taba

yuwa

shima



Mi tsain fishafu ichana wawe na papiu xatebixitiki keedea. Kedexun anwen yushi detawen.

8

Na kanastu kidua anwen ade axun raishawe.

Kanastu kexa unwin akewe fetsa keskaratun raishaxkin.

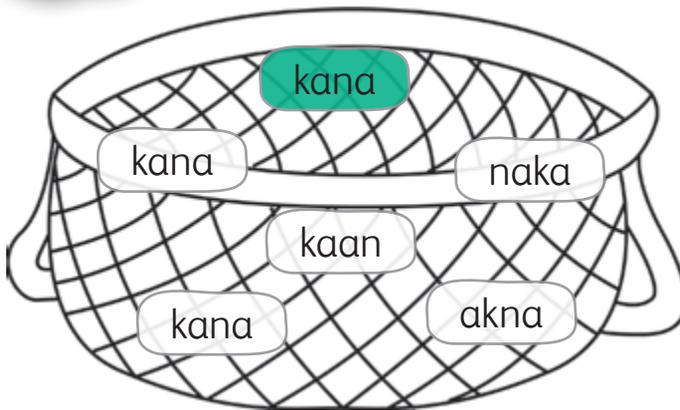
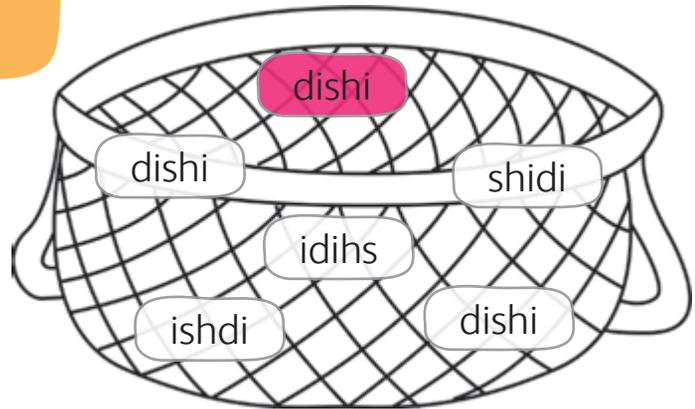

Na tsain fechixurifi mi raishatiu.

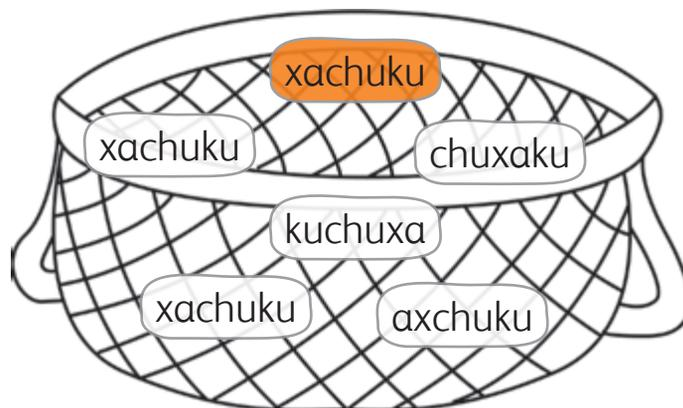

9

Na tsain keedeafu unaxun fepuwe, “**dishi**”, “**kana**”, “**xachuku**”. Askaxun raishawe fetsa keskarafuan.



10

Fechiwe da kede festirasifu deradua, tsainfu “**DISHI**”, “**KANA**”, “**XACHUKU**”.

X	H	O	C	H	O	C	K
A	A	F	A	I	L	M	A
C	D	I	S	H	I	B	N
H	A	J	E	D	S	A	A
U	S	I	T	C	A	C	O
K	M	Z	A	U	L	E	R
U	H	O	C	H	O	C	A
A	C	D	A	R	T	U	I

Ukerafe unwinwen manakiri yafi baikiri.



- ¿Tsain aweti mi fechiamakin? Kedewe numiru.

DISHI = _____ KANA = _____ XACHUKU = _____

11

Kede akachuridua dikawe askaxun mi afanari tsain mi akaifuri.

Chichime tsauwa,
shiwati xewai xepa **xachuku**,
askaxu **dishi** papitiwai anwen **kana**
yafi yuwa papishkin.



- Kedewe datian na tsain mi akafuri.

dishi

12

Da tsainya kaxewe “**dishi**”.

- a. Da tsain xate rafewe.

dishi

- b. Na tsain taea raishawe askaxu kedewe.

dishi

- ch. Datian, raishawe akachuridua tsainda askaxun kedewe.

dishi

- e. Ichana wawe tsain shateafu askaxu kedewe tsain beeba.



di

shi

Na Keede
xateafuwan
awe.



13

Datian, da tsainya kaxewe “kana”.

a. Da tsain xate rafewe.

kana

b. Na tsain taea raishawe askaxun kedewe.

kana

ch. Datian, raishawe akachuridua tsainda askaxun kedewe.

kana

d. Ichana wawe tsain shateafu askaxu kedewe tsain beebea.



ka na

e. Tsain fepuafu fuyawe, na abakiri keedeafu.

tadishi	diakshi	dishire
rikana	kashina	kanaje

f. Kede detakin keyuwe na tsain yupaifu.

<input type="text"/> na	ka <input type="text"/>
<input type="text"/> shi	di <input type="text"/>



14

Da tsainya kaxewe “xachuku”.

a. Da tsain xate rafewe.

xachuku

b. Na tsain taea raishawe askaxu kedewe.

xachuku

Na Keede
xateafuwan
awe.

ch. Datian, raishawe da anwen tsain udetakidua askaxu kedewe.

xachuku



d. Anwen, edetakin raishawe tsain dexma kayandua askaxun kedewe.

xachuku

e. ¿Aweti tsain kedeame na tsain “xachuku”?

• Kedewe: _____

f. Tsain fepuapu fuyawe, na abakiri keedeafu.

tixachuku

xachukullo

xachukuji

i. Ichana wawe tsain shateafu askaxu kedewe tsain beeba “xachuku”.



15

Raishawe kede kedefu askaxun tsain ichana wawe.

kana	p	k	e	a	n	i	a	é	l
dishi	i	d	d	i	s	h	y	t	i
xachuku	x	h	a	k	c	h	u	k	u

16

Naatifi kede fedawe ratu tsainyame keede taeakin.

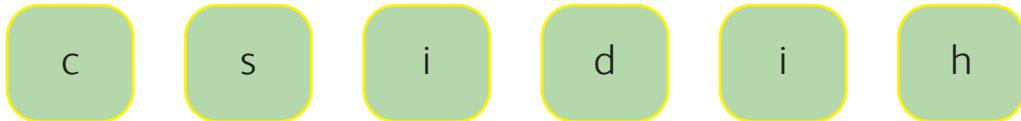

17

Ichana wawe da tsainfu, na papiu xatebixiki keede unwinxu awe askaxun kedewe.



18

Mi keede adekin keyuwe ratu tsainme yupaimakin. Askaxun anwen yushi detawen.

Chichi xewai tsauwa,
 Kanastu wai _____
 xepada,
 Askaxun dexai _____
 anwen papishkin
 Askaxun _____ fuspilai.

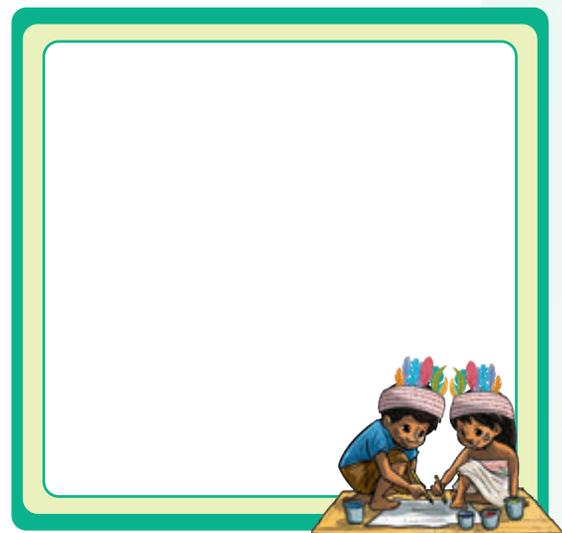

19

Da tsainfuya kedewe “kana”, “dishi” yafi “xachuku”.



20

Beke patsayana. Adewe askayabaraikin tae tiawe na mi adeyana tsainkaiti.

Shidadifu taea **shi**, ya
Irifanti taea, **i**. Ya
aska **a**... ya ¿Awarar taea?
Xafu, **diasi tsainti pexe**
awara ichapa.



Aska **ka**, ya kapa,
katu, karu...
Da **ku**, ya en kedeki
kuba, kutu, kuxu...
Aska **ku**, kuchara,
kukaracha ...

21

Tsain kaxeyana kedewe mi kedeki taewaya na mi keede tapianya.



22

Mi yusibisi dikawe askaxun fishawe ratu keedea mi shiname ikukuinkin mi kedea “**kanastu wai aki yuwa axkin**”.

- a. Kanastune anwen axfa ewapa, anwen kayanu anwen ismurafuadu pachuya aki dishi dexetiu anwen papinufu.
- b. Kanastukime nu mama beketiu.
- ch. Kanastuki awarafuan exe ma tsasia nu beketiume.
- d. Kanastu xewabisitun xewakin shima xetaya pichabea pitiuba askatari na texekuinri sauya pichabefia piiba.

23

Kanastu raishawe mi shiname awa anwen nu watiukin.

- 1 kanastu fakexta
- 2 kanastu pishtaba
- 3 kanastu ewapa

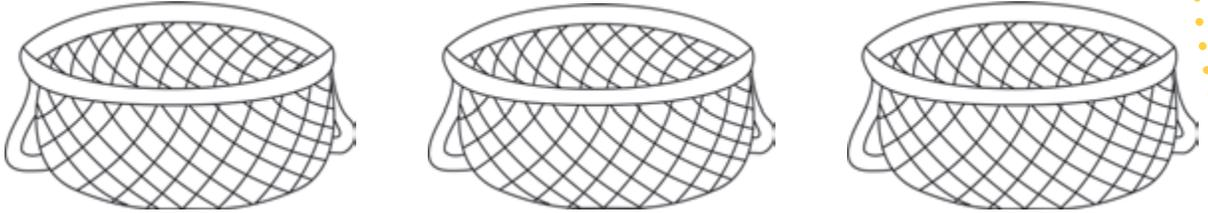

- Mi kupa ainfu iyabarai dukufude yukawen aweskakime kanastu raishakabakin.

24

Anwen yushi detawen ratu kanastu mi fasi duiyamakin aki yuwa axkin. Askaxun ratu tsain fetsa mi tapianmakin kedewe.



Nu itisharanu nu akai wendua



Da papiu nu akai wendua

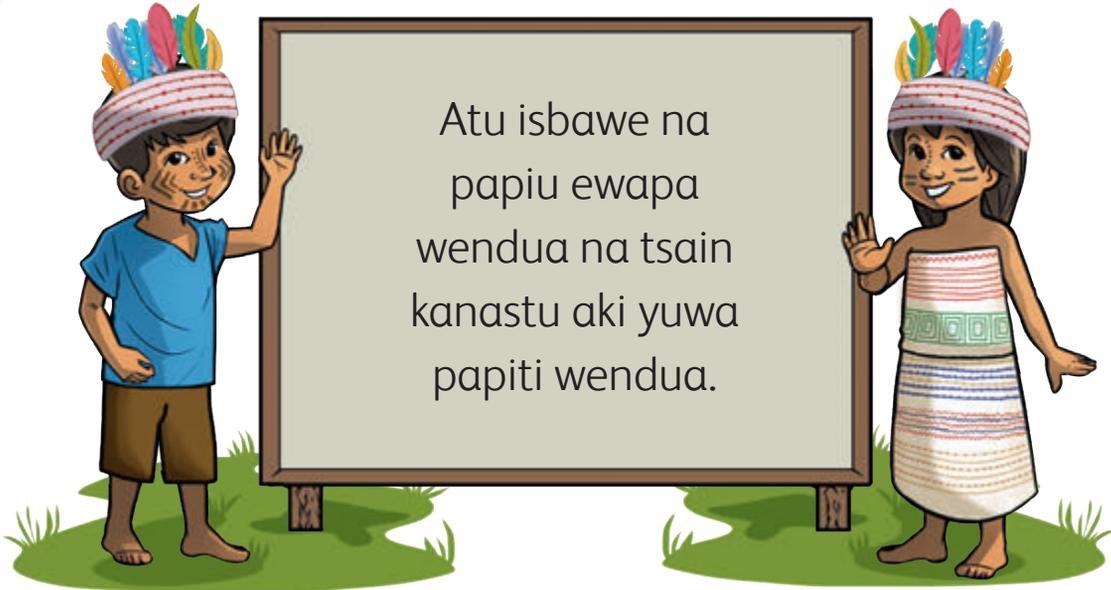

Nu atu tapibanu

1 Na bia yukainfu kebawe.



¿Awa nu iti sharawaime?

¿Papiu kextuki awe tsain nu kedeime?

¿Tsuwafuan adeime?

¿Awaska nu watiume papiu kextuki kedexkin?

Nu papiu kextufuki anu



Mi kupa ichapaba tapian fetan awe, mi yusibisi fetan iyabarai mi yurafu feta awe.

2 Papiu kextuki kedefafu awe. Da unwintsafu.

1. Awetiu papiuki mi apaimakin awe.
2. Pasutainri detawen. Na papiuki mi akanu, papiu kedeadaki, awarafuan feputifu, awaratu exefu, awaratu xakafu...
3. Tsainfu kedewe.
4. Anwen yushi deta yabarakin kedewe.

kanastu

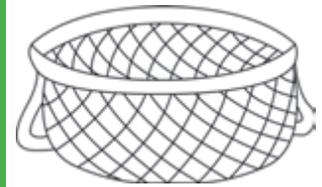

3 Sharawawe papiu kextuki mi tsainrafu keedefafu tapinufu.

Atu isbawe papiu kextukin keedefafu

- 4 Nu yurafuya ichananu na papai kextuki nu atu tapibadu.
- 5 Nu atu isbanu na papiu kextuki keedea.
- 6 Nu detanu papiu kextuki keedei sharafu.

¿Awekeskara mi beime da papiu keyukin sharawaxun?

Mi kupafu yafi mi yusibisi yuwiwe.



Nu ikaduaxe deduri nu tsaintiu



- 1** Bia yuiyaitun dikaxun. Anwen yushi dikaxun detawe.

Dexu

Dexufi yuwida edebera ikakin.

Rafenuraferi taeya anwen bapu na rududa unwintsa, anwen kaya tukuru kuinba ichapaba chaidipa anwen xaka fasi kerexkuin yuwida fetsafuwan ipaitaba pinuba afiri kexea.

Naatixu tapi edeberasi ibisi chifi ichapakuin kaintiuba na pii festi kainkain xeni wanbei festi kaintiu.

Xufi fibi pifain anwen pei pituu dii pei pakeafuri pituu, dexun anwen feyabisi maifi tuu paketiu fetsafuwan 18, 25, 35 pakefain 40 tuu pakebisifu, na anwen tuu pakexun feputiu yuwida fetsafu tuu pitiufuan piannufuba: shasha ikaidu, xeke ikaidu, idarua fetan yuwida fetsafuan pinuba.



- 2** Mi kupa fetsafe Tsainwen awe yuwiname mi ikaduxun kaiwafukin.

- 3** Mi ikaduxume aweskaxun takara kaiwafukin yuiwe.



¿Nu awa tapime?

1

Mi shinai keyuwe askaxun fishawe na unwintsamakin.

Bitupa kaifuan akadi na:

- a. Kanastu yuwada festi wai.
- b. Kanastu festi wai na kafida.

2

Ichanawawe awekeskara wendua mi adexu mi dikamakin.

Kanastu...

... nu anwen canastu watiu.

Xeu...

... aki yuwa ikatiu askaxeri aki awara beketiu.

3

Rafenufesti tsain kedewe na kanastuki yuwa ikatiu wendua mi tapian keska yuiwe.

4

Efiri en unwinbei. Ratufume en fishaikin na xatu baraduafu en tapian keska.

	En erefesti aka	Ea yusiyaifudu en aka	En ichapaba yupai
En kebai ea yukaifu.			
En tsainki enwen kupafuya.			
En dikai awara wendua.			
En kedewi awara wendua dikaxun.			

5

Raisha awekeskara mi beimakin adefain kedetan wakin na tsain fetsafu.



Nu itisharanu shima abaikaxkin

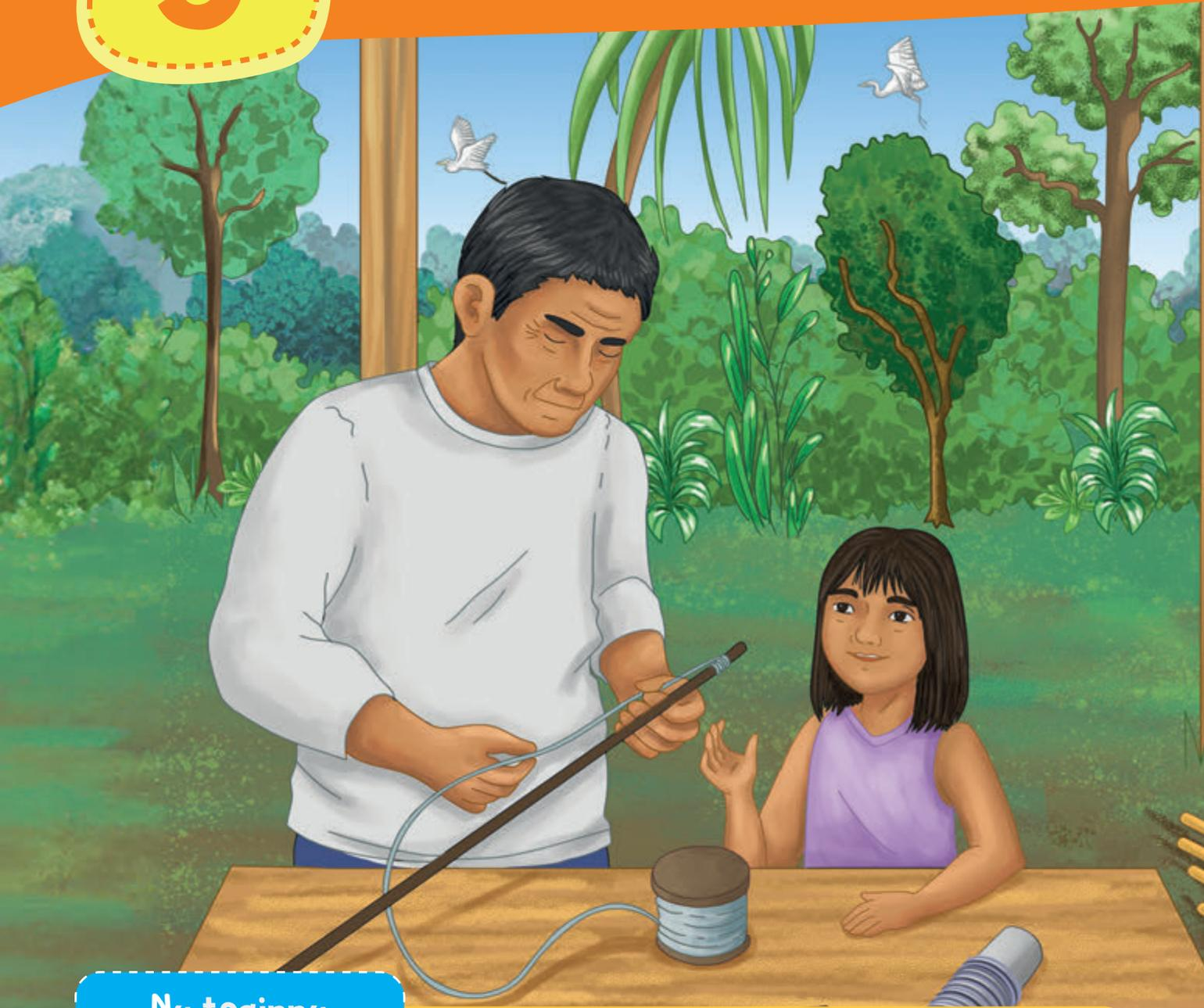

Nu tsainnu

1. ¿Awa waime da yuran? ¿Tsuwafuan akadime?
2. ¿Aweskaxun xeabati nu dexatiume anwen xeabaxkin?
3. ¿Awa fetsa watiufume mi ikaduxun anwe shima fishkin? Atu tapibawen mi tapian keska.

Nu adenu xedipafu

Duku awarafu nu tapian

Chata José anwen chatarafe Abel yafi Ana fetan chaikexun unwinyafu fichu uxupafu xuku beeba duyaifuan naatun atu tapibada nadu shima ichapa. Naskaitu unwinkin anwen chatan atu yuwiya nadu shima ichapakin nu xeabati sharawanu rebuxa yafi yapa ichapa nu xeabadifunu atu waa.



Nu tapinu

- ✓ En tsainkin enwen kupafuya.
- ✓ Kebawe na bia yukain.
- ✓ Unawen tsain shafakafi keedea bia yusiyain.
- ✓ En kedei tsain na dikatsafu da keedeatu ea yusiyaintu.



¡Kaxewe tsain xateaya!



1 Unwinwen aweskaxume mi tsain xate rafe tiukin.

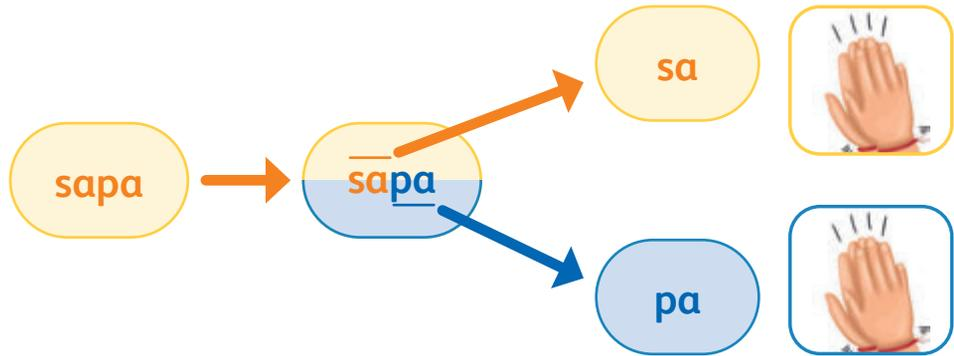

- a. Afanari adewe tsain **sapa**.
- b. Beke patsayana adewe **sa** afanari patsawe **pa**.
¿Aweti beke patsakin mi waame?
- ch. Tsain sapa **2** keede rafeya.

2

Unwinwen aweti da tsain keede ayabakin. Beke patsayana raishawe askaxun fishawe aweti numirumakin.

	e			
	pexe			
	ishishi			

3

Mi kupafe kaxeyana yuwiyana aweti tsain kedea paxkaname naduwa mi unwinkin.

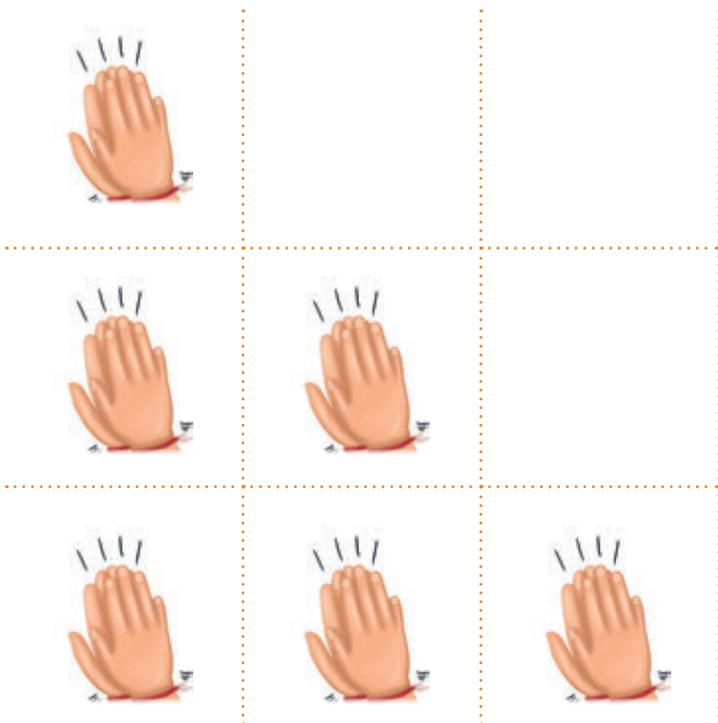

Mi beke patsati kedea festi.



4

Kedewe tsainfu aweti xatei aamakin na keedefu.



5

Mi iskuira beradua awara fetsan ade yuwipaime. Beke patsa yabarakin tae tiawe na keede xateatun anwen adefu.

Adewe keedea bia yusinu



- ¿Mi dikashaime, unwinpu iskarakian, mi kaxeaitian? Atu yusiwen.
- ¿Mi xeabati techikin tapianme anwen xeabaxkin? Atu tapibawe mi kupa fetan.



Nu itisharanu adexkin

1

Unwinwen keedeatu ade askaxun fishawe tukuru beradua na bia kayafi yuwiyai.

Kanastu wabei.

Xeabati techi anwen xeabaxkin.

2

Mi kupafe tsainwen na daafu keedeatu, duku anwen ade tapibadime.

3

Keyuwe na da yushifuan anwen ade.



be we

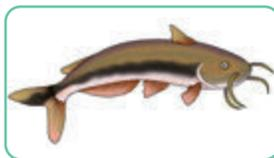

i shi



di

shi

ti

shi

a. Fishawe. ¿Da tsain akachuriduawen keedea?

IKU

IKUBA

4

Mi kupa fetsa yuwiwe rakiri na numirufu keedea wendua yuwiyamakin **Xeabati techi anwen xeabaxkin.**



Datian, nu adenu

5

Dikawe mi yusibisitun keedea adeaitun.

Xeabati techiwe anwen xeabaxkin

Awarafu

- Iwi baxu kawan shara 1m ½
- Xeabati
- Nairu shimada
- Plomo xeabati terutati

Mi akai keska

1. Taewakin nairu **dishi** xeabatini tsewebera dexawe.
2. Plomo ewapaba dexawe anwen xeabati puteswanu.
3. Kerexkain nairu dishi dexawe iwi baxu 1m ½ anwen shima abatiki.
4. Nuwin ichawaxun xeabatikin xewetawe anwen **ishishi**.

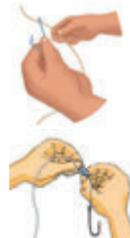
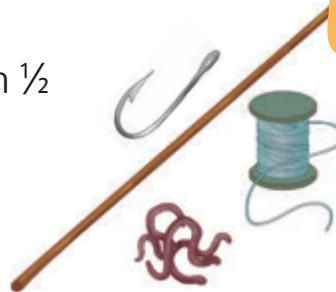

Betuwen mi betutini na tsain mi dikaifu.



Xeabati betsakuin inu mi tafaku pein tereatiu anwen shima ichapa abaxkin.



¡Manu keyuwa! Datian xeabati techikin keyuxun nu xeabanu xeabaxun **beweti** bera.



Mi tapian keska atu isbawe

6 Kebawe yusibisitu bia yukain.

- a. ¿Ratu keedeatun ade mi dikame?
- b. ¿Awa wendua bia tapibadime da tsain **Awarafu**?
- ch. ¿Aska fetsari bia tapibai da tsain **Mi akai keska**?
- d. ¿Mi shina sharame numirune bia yuwiyai keska mi aka xeabati techixun anwen shima xeabatiu?, ¿aweskakin?
- e. ¿Mi ikaduxu afi xeabatini xeabatiufume?
Atu tapibawe mi tapian keska.



7 Usinawawe tsain kayakafi anwen yushi unwinxun.

- a. ¿Taewakin nu xeabati techikin sharawai anwen xeabaxkin?

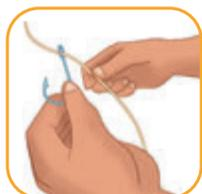

Nu dexai
nairuki anwen
xeabaxkin.

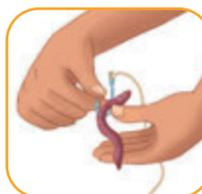

Nuwin
ichawaxu nu
xewetadi.

- b. ¿Kerexkain nairu dexawe anwen shima abati?



plomo



iwi baxu

- ch. ¿Awaki nu shima waime nu xeabadafu?



techiwe



xebatiki

8

Dikawe aweskaxume nu xeabati techitiukin anwen shima xeabaxki numiru detawen 1 a 5.

- () Shima fuspawawe beweti bera.
- () Kerexkain nairu dexawe iwi baxu 1m ½ anwen shima abatiki.
- () Plomo kawan shara dexawe anwen xeabati dishi puteswanu.
- () Nairu dishi dexawe xeabatini xuwibera.
- () Nuwin ichawaxun xeabatiki xewetawe anwen fixun askaxun ishishi abawe.

Afanari dikapaikin, mi yusibisi yuwiwe bia kedea adexunu.



9

Dikaxun fishawe ratu tsainme kayakafi sharakin.

a. Ikume nu nuwin xeabatiki xewetatiu:

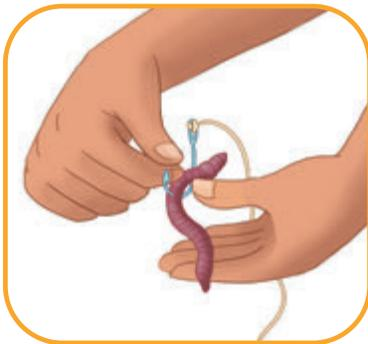

Nu ishishi ababa.

Nu ishishi ichapa aba.

b. Nu plomoya dexayabame aweskatiukin:



Xeabati ukeberakuin ikitiuba.

Xeabati ukeberakuin ikitiu.

10

Tsain nafu beradua unwinwen.

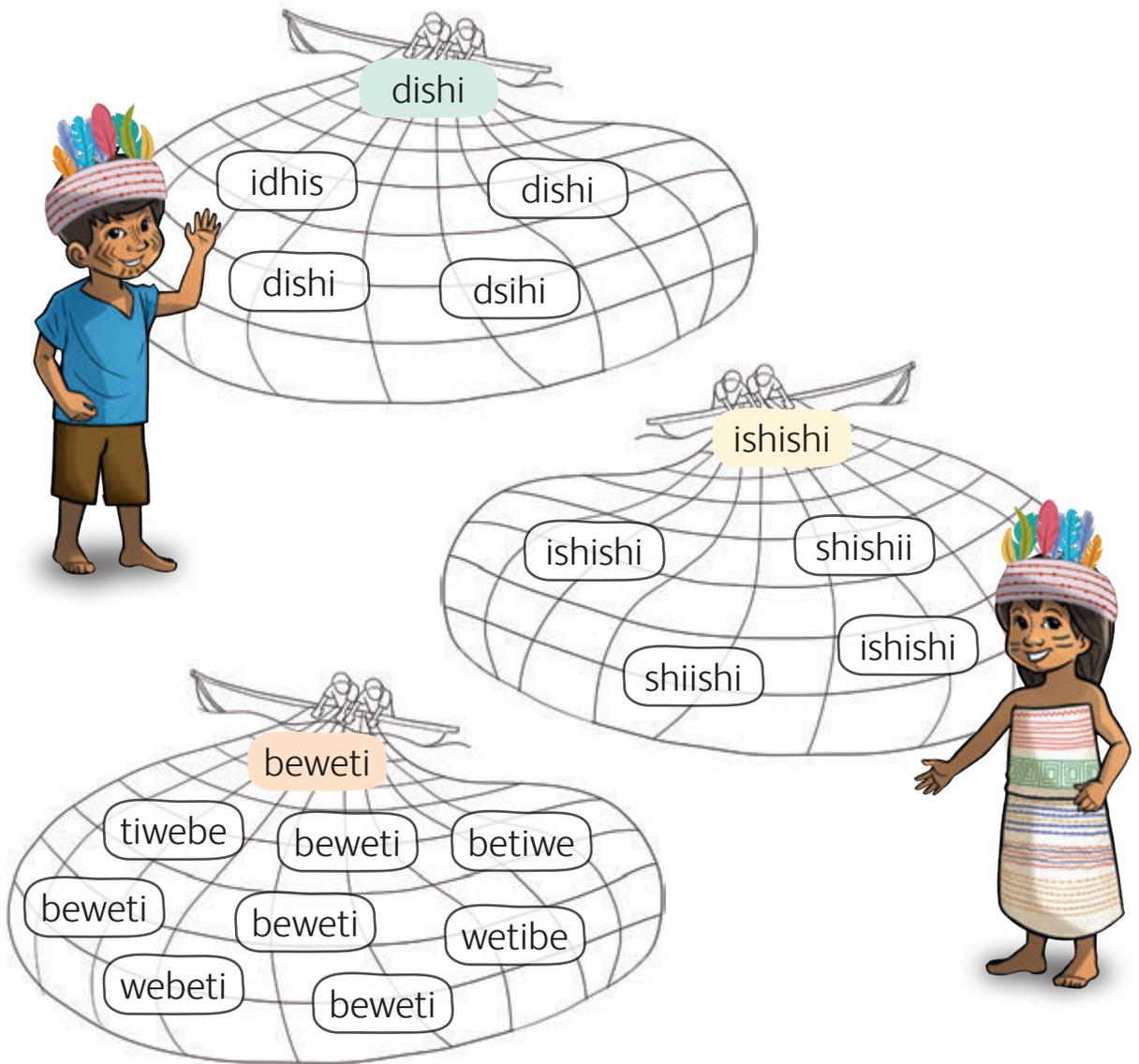

11

Da tsain keedea paxkana waxun, afanari kedewe.

dishi	<input type="text"/>	<input type="text"/>	<input type="text"/>
beweti	<input type="text"/>	<input type="text"/>	<input type="text"/>
ishishi	<input type="text"/>	<input type="text"/>	<input type="text"/>

12

Fepuwe na unwintsatusi tsain naskara dikatsa rafe.



13

Keyuwe da tsain kuxkiafu.

1. Xeabati awara iweda.
2. Nu dexakin sharawatiu.
3. Nu xewetatiu.
4. Awafu nu abatiume.

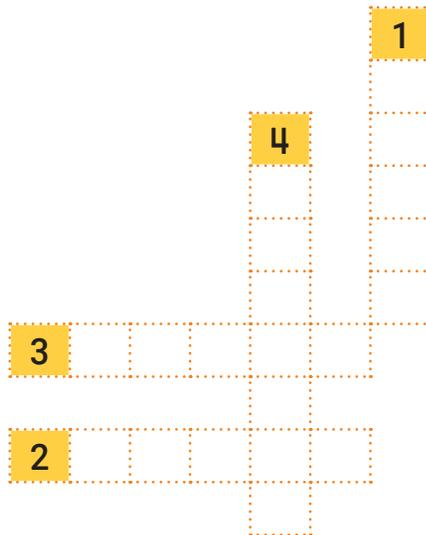

14

Kedewe tsainfu mi ichanawafu.

15

Kedewe tsain sharakuinfu keedea na paginawen 51.

Tsain	Keedea	Keede xatei taea	Anwen edetadi
↓	↓	↓	↓

16

Ichanawawe tsain keedei taea yafi anwen edetadi tsain keedea. Mi papiu xatebishti unwinxu kedewe.

dishi	_____	_____
ishishi	_____	_____
beweti	_____	_____

17

Ichanawawe da tsain fetsa keskarafu keedea.



18

Raishawe kede kedeafu askaxun tsain ichana wawe.

dishi	p	d	e	i	sh	l	h	i	o
ishishi	i	e	sh	o	i	sh	a	m	i
beweti	b	t	e	d	w	e	t	a	i

19

Fechiwe tsain mi unati na keedea fuya.

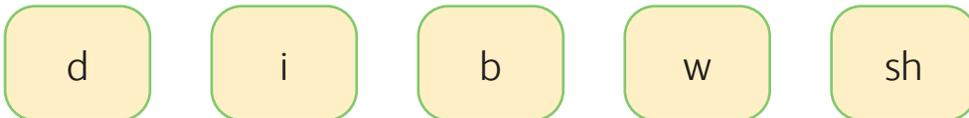

20

Datian, adewe tsain ewapaya keedei taea.

Homero yafi **C**atalina
anwen kuka **S**imónfe
ededaki fuwafu shima
xeabadi fukadi.

Yurafuan ade **H**omero
yafi **C**atalina nu
kedekin kede ewapaya
taeawatiu.

21

Mi ade kedewe askaxun mi kupan
adefu rafenufesti awe.



22

Tsain fedawe kede ewapaya keedei
taea askaxun kedewe.

23

Da tsain keedeaya keyuwe “dishi”, “ishishi” “beweti”.

- a. Dexawe _____ xeabatini anwen xuwibera.
- b. Nuwin xeabatiki xewetawe anwen xeabaxkin _____.
- ch. Shima fuspawawe _____ bera.

24

Adewe tsain xeabati shima abati wendua.

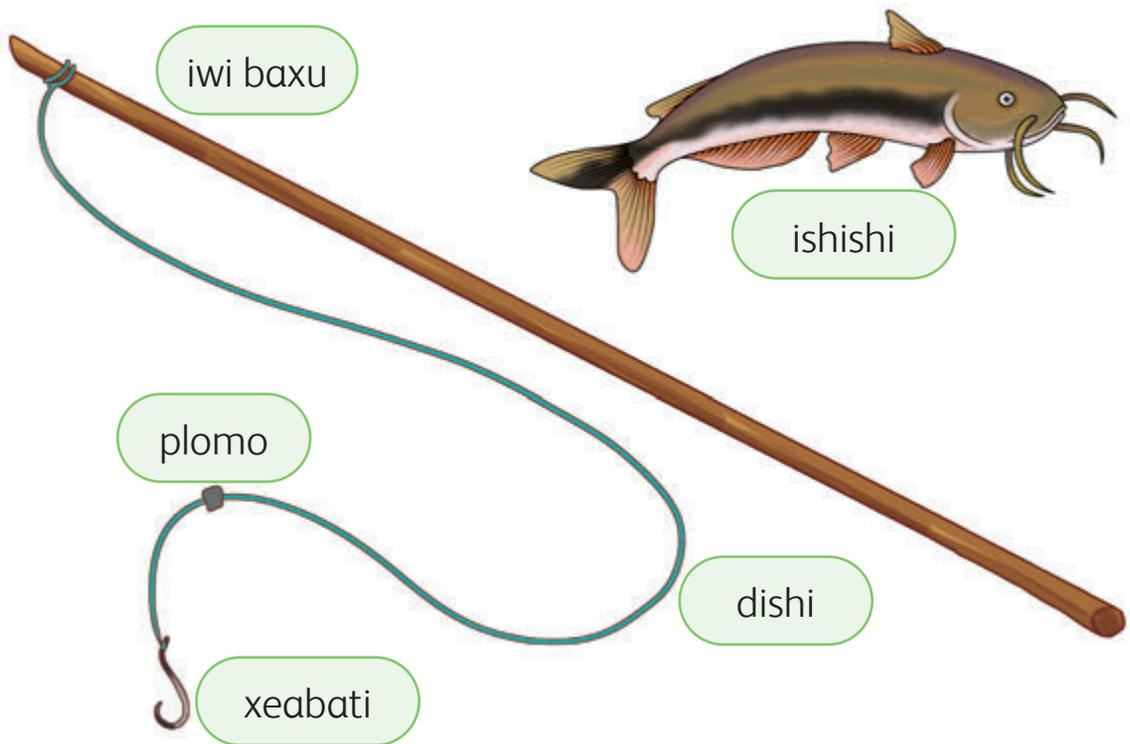

- Tsain kedekin keyuwe xeabati shima abati wendua.

En aka _____ na _____ yafi _____
 en feda dii beradua _____.

En ededaki _____ enwen kuka
 Simón fetan shima abaikai ichapa _____.

25

Tsain fetsafuya awe. Unwinpu da pexen tsain.



shima
shima bishti
shima fedabisi
shima wabisi



pexe
pexe fakeshta
pexe ewapa
pexewan

26

Pexen tsain keskara waxun keyuwe.

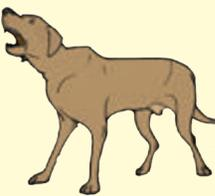

paxda



dishi

27

Mi kupafe kaxewe pexe ade ichawayana.



28

Tsain ichanawawe Papiu xatefuki.
Askaxu kedewe.

be i we di xe shi

shi pe shi ti wa

29

Adeyana dikawe unauna. Kebakin shara waxkin.

En edebera ika.
En dashi paikuintiu.
En nuwin yafi
napefu pipaitiu.

_____ shishi

En fakeshta awara
fextia unwintsa
askafia, ¿ea tsuwanra
tapixuba pipaiyaitu
en awetatiu?

_____ bati

30

Kedewe, mi tapian keska, unauna rafe.
Dibujawawe.



31

Mi shinai keskara fishawe keedeatu bia yusiyain
“**Xeabati techikin bia tapidiki**”.

- a. Dexawe nairu dishi
xeabatini xuwibera.
- b. Dexawe plomo kawan
sharaya anwen xeabati
dishi puteswanu.
- ch. Kerexkain nairu dishi
dexawe iwi baxu 5m ½
anwen shima abatiki.
- d. Nuwin ichawaxu xeabatiki
xewetawe ishishi
xeabaxkin.
- e. Xeabaxun beweti bera
fuspiwawe.

Peesikiba dikawe
mi yusibisi.



32

Raishawe shima nu piiyai na keedeatun duku yusikin.

- 1 shima festi sharaba.
- 2 shima rafesi sharakuinba.
- 3 shima rafenufesti fasi sharakuin.

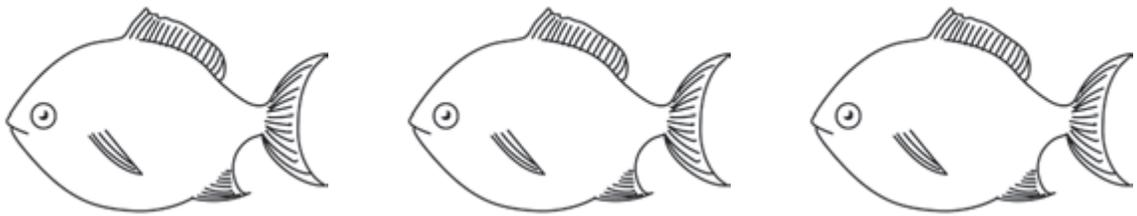

- Mi kupa fetsafe tsainwen aweskakime shima nu raishakakin.

33

Dibujawawe na keede wendua mi duwiyai “Xeabati techixun anwen shima abaxkin**”. Mi tsain tapian kedewe.**



Nu itisharanu nu akai wendua



Da papiu nu akai wendua

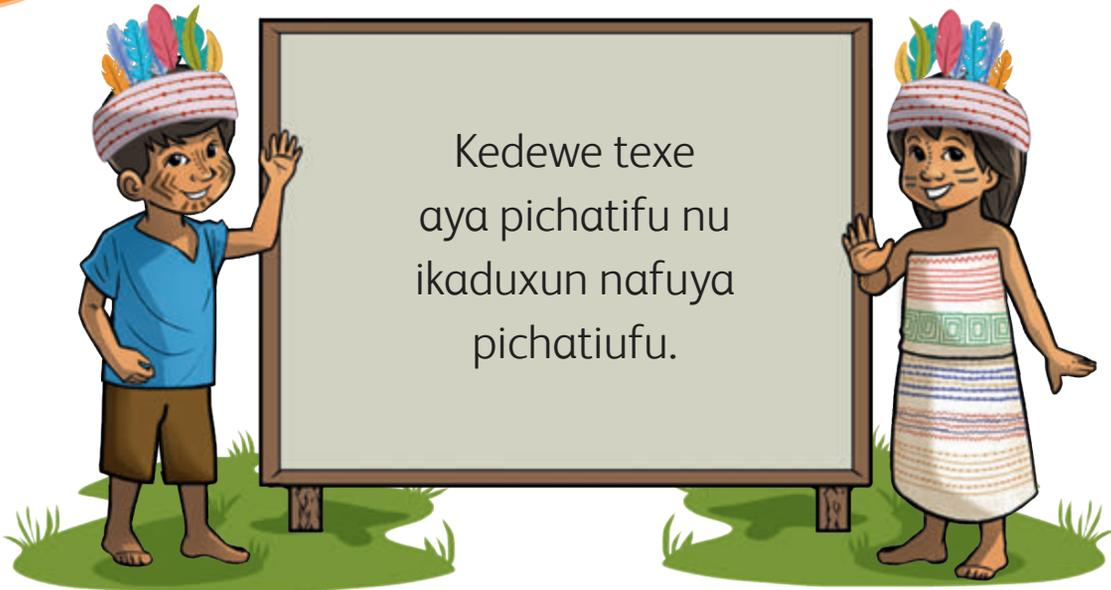

Nu atu tapibanu

1 Kebawe na bia yukainfu.



¿Awe texe pichaxki mi katuanme?

¿Awa fetsafuya mi pichaimé?

¿En tsuwa yukaime mi texa katuwan aweskaxume en pichainkin?

¿Tsuwa fetsan adeime texen adefu?

Nu texen ade detanu



Mi kupa yuwiwe na keedekin ichapaba tapian askayabaraikin mi yura fetsa yuwiwe bia texen ade kedexunu.

2 Texen adefu kedewe. Da unwinxun.

TEXEN ADEFU	
Aya pichabetiuifu	ANWEN YUSHI
<ul style="list-style-type: none">• Xxx• xxx	
Aweskaxe pichabeime	
1. Xxx	
2. Xxx	
3. Xxxx	
4. Xxxxx	

Mania butsa



Nu pichain:

- 6 Mania ushiyan
- Ede
- Chi

Aweskaxu nu pichabeime:

1. Mania rashkiwe.
2. Panira bera edeya dadewe.
3. Mania ushiyan pichawen kufinu.
4. Apaxun firitini firirwe.
5. Firixun taba ruruya usiwen.
6. Askaxun edeya usixun deuwe.

Texefuan ade atu isbawe

3 Radira shara fetsadu katuxun texen adefu. Nu detain unwinnufu.

4 Nu yurafu tapibadi texefuan ade naatifitun unwixun adenufu.

5 Nu atufe tsainki texe fetsa keskara nu atu isbaxkin.

¿Mi awekeskara beime mi apaiyai ma keyuxun?



Yuwiwe mi kupafu yafi mi yusibisi.

Nu ikaduaxe deduri nu tsaintiu



1 Dikawe texen ade.

Mania butsa



Nu pichain:

- 6 mania ushiyan
- Ede
- Chi

Aweskaxu nu pichabeime:

1. Mania rashkiwe.
2. Panira bera edeya dadewe.
3. Mania ushiyan pichawen kufinu.
4. Apaxun firitini firiwe.
5. Firixun taba ruruya usiwen.
6. Askaxun edeya usixun deuwe.

2

Mi kupa fetsafe tsainwen askaxun shinawen ratu fibi fetsarime na mania keskara butsatiukin. Askaxun, dibuja waxun mi kupafu paxkaxuwen.

¿Nu awa tapime?



1 Mi shinai keska waxun keyuwe askaxun na unwintsa fishawe.

- Ana fetan Abelni anwen chatan atufetan:

Kanastu waifudu atufetan aki

Xeabati techikadi anwen shima xeabaxkin

2 Keedeatun tsain ichawawe bia tapibadiki adeyana dikawe.

Xeabati shima abati

Atu yusiwen

Keedeatu bia tapibadi

Resfi anwen rebuxa abati

3 Rafenufesti tsain feda kedewe mi tapian wendua.

4 Unwinxun. Mi tapian fishawe na keedeaba mi unwinyai bera.

	En erefesti aka	Ea yusiyaifudu en aka	En ichapaba yupai
En tsainka enwen kupafuya.			
Me keba na ea yukain.			
En fechiya tsain shafakafi keedeafu duku yusin yainfu.			
Kedewe keede na dikatsafu bia yusiyaingu.			

5 Iskaratu fishawe “X” mi shiname mi akaifu mami sharawakin.



Arefesti



Festi yupai

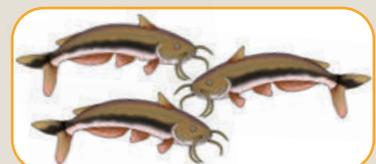

Nadusi xukuwa

Texe nu beketiu wendua



Nu tsainnu

1. ¿Awa wakadime anwen yushiwen? ¿Tsuwafuan akadime?
2. ¿Peratu awekeskara anwen yushiwe mi unwinme?
3. ¿Aweskaxun mi ikaduxun texe beketiufume?
¿Aweskaxun atiufume? Atu tapibawe mi tapian keska.

Nu adenu xedipafu

Duku awarafu nu tapian

Luis yafi Rosaura ikafuaduxun tapianfu aweskaxume duku texe nu ikaduxun bekekin shara watiufukin na badi peini kawabeanu, yuwida dadeanu, awara fetsafuri. Anwen chichin awara badi peini kawai, naskaitun datu yuwiya nufi bekekin sharawaikin anwen diisi fuwi keyuduba.

Nu tapinu

- ✓ Enwen kupafuya tsainkin.
- ✓ Kebawe bia yukainfu.
- ✓ Unwinwen bia yuwixun tapibadaitu papiu kextukiduatun.
- ✓ Kedewe tsain papiu xetea wendua na unwintsa rafe.



iNu tsainya kaxenu!



1

Dikawe unaunafu askaxun na keedeafu raishawe askayabarakin tsain xateafu iku yuwiyafu ichana wawe.

En ede beradua.
Enwen feru en **fepupai**
askafia en atiuba,
beseyana en diya.
En **pii** fiyai en atsadai,
Dashiyana en **tupikin**.
¿En tsuwame?

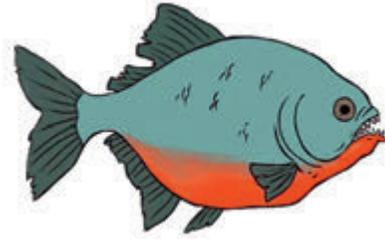

a m i h t s

En ainfu sharashta
askafiyaxe en **bachuya**,
xupuya, **pitiya**, en bia
fexuwan inakuinshkin
mi chiishaxun pinu.
¿En tsuwame?



ta ja ka yi ma ra

2

Diakaxun kedewe mi keeba.

¿Tsuwa apaima **fepupaime**, **piime**, **tupikime**?

¿Tsuwa ayame **bachu**, **xupu**, **pitiya**?

3

¿Mi tapianme unauna? Tapibawe mi kupafu.

4

Datian naa dikatsafusi nu aki. Anwen edetakin en tsain unwin dikatsa makin.

- Adewe naa dikatsafusi unwinwen ushinipaton keede. ¿Awekeskaramakin? Raishawe anwen yushifu.

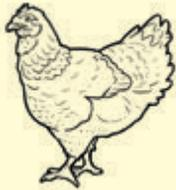

Sara takara
Keskara iskara
tara pukeiraka.



Yuwiya dukufede
shimapa
En fasin besepa.

5

Kede xateafuan tsain na dikatsafu ichanawaxun kedewe.

6

Mi kupafe kaxewe tsain na dikatsafusi yuwiyana. Ichanawawe kede xateafuan askaxu kedewe.

7

Shima yafi takara dibuja waxun kedewe ratura tsain atu wendua yuwiyai.



Adewe awaraki kedea



- ¿Mi tapianme anwen yushipari duku awara tapibatiu?
- ¿Mami unwinme kede yushiya? Mi kupa yuwiwe mi tapian keska.



Nu itisharanu adexkin

1

Unwinwen pajina Akachuri keedea wendua askaxu fechiwe daafu beradua.

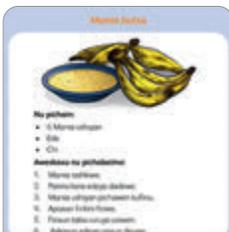

texen



kedefu



xedipafu

2

Na keedea wendua mi unwinyafu nadu:

- () keedeafu festime. () Anwen yushi yafi keedeame.
() Anwen yushi festime.

3

Kede taatun yuwiya “**¿Bifiri kexei sharawe sharafu pii!**”. Datun duku tapibadi:



Shima nu piyaidu fasi sharakuin.



Bifi mi kexeaidu fasi sharakuin.

4

Fishawe bia keedeatun tapibadai.

- () Piikiwen ikafuadua texe pexe beraxun.
() Piikiwen texe sharakuin.



Datian, nu adenu

5

Da keedea dikawe yusibisitun adeaitun.

¡Bifiri kexei sharawe sharafu pii!

En batu pikin kedai ma kawai shara piyunu



Diisi kuin, awabera wabeaba badi peini kawabeaxe chii rekepan xuwiya.



Rafenufesti uxata chakadatiuba, anwen diisi feduwataiba.



Shafa: 20 da abrilpa
Hora: 9 am
Radime: Centro comercial
Awetime: 10 soles

¡Fekawen batu yurafuyafi mi kupafufe!

Da numiru adu yukawen:
98955669





Mi tapian keska atu isbawe

6 Mi yusibisitun bia yukain keska Kebawe.

- ¿Ratu keedeatun ade unwinyana mi adeame?
- ¿Rakiri yuwiyame “**¡Bifiri kexei sharawe sharafu pii!**”?
- ¿Rakiaxe shima kawabea udiyame?
- ¿Aweti uxatan shima kawa chakadatiubame?
- ¿Mi ikaduxun shima kawa tiufume? ¿Aweskaxun?

7 Tsain keedeaba yupai kedewe askaxun ichawawe tsain festafu abakiri na rikuadru baradua.

- Shara
- Yurupa
- Pichabea
- Kupafu
- Beeba

1.	C	H		K				
2.	S		A		A			
3.	P		C	H				
4.	K		P		F	U	B	
5.	I	S		N	I	K		

8 Mi tsain rafe ichawaxun keyuwe.

- Ede _____.
- Luis _____ kayati pexe bera.

9

Fishawe da tsainfu na kuadru bera kedeafu.

beebea	texe	ede	yurupa
kawa	fii	itsa	isinikiba
exe	inabetsai	shafa	pii

10

Fishawe anwen yushi papiu xateki keede.

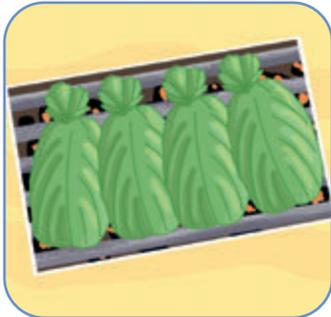

11

Da texefuan ade kedexun dikawe askaxun raishawe feda chakadatiuba.

daade

feten

nuwinpuku

badi peini
kawabea

fani

texefetsa

kawa

chirikanu

12

Dibuja waxun kedewe mi tapian keska aweskaxume nu texe beketiukin. Mi kupafu tapibawe.



13

Keede akachuridua adeyana dikawe bia yuwiyaitun.

En kawa fii, bekexun fenamari en yuwaya pifaidaka **yuchi puupu** usibeaya.

Adeyana beke patsawe na tsain mi adeaiti.



14

Tsain sharafu kedewe askaxu tsain paxkawe.

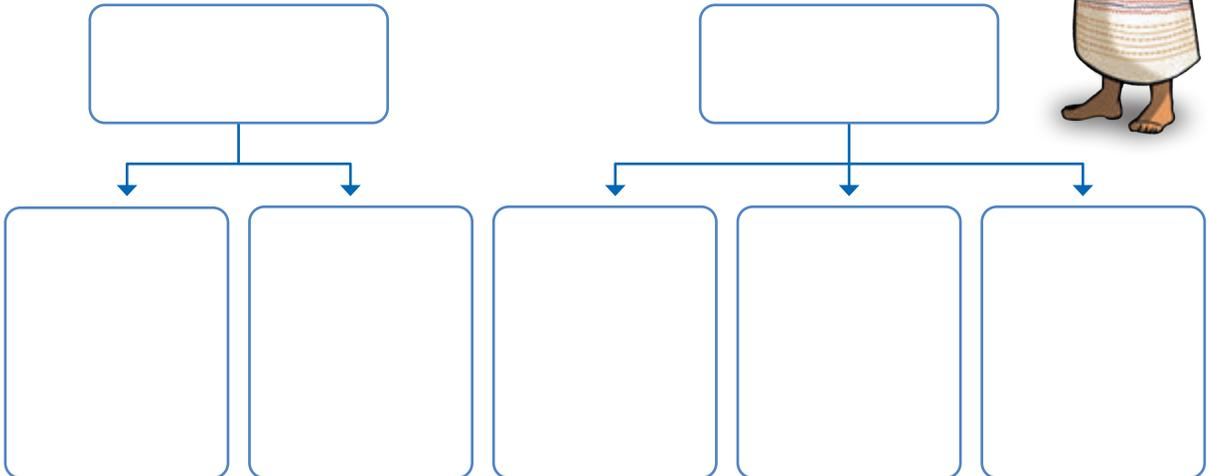

15

Ichawawe keede xateafuan anwen tsainfuya.

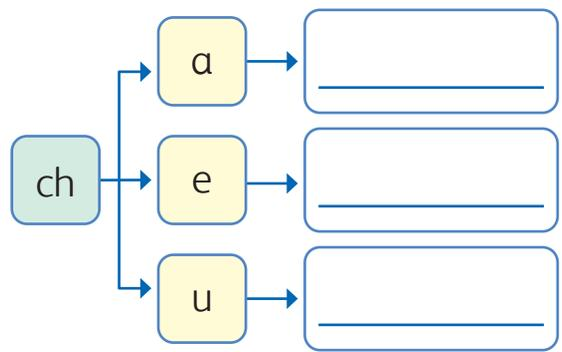
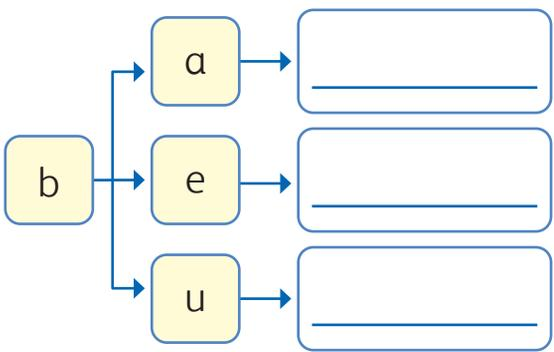

16

Tsain ichawawe keede xateafu. Awe kede xateafuan.



17

Adeyana dikawe na keedeatun bia yuiyai keska awe.

Rebuxa fasi
edibayana dashi
inyapan, beraduaxe
xedafu piyana
udibai taishiki.

Raisha:

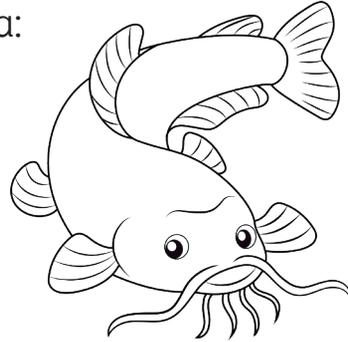

18

Tsain sharafu kedewe askaxun tsain paxkawe.

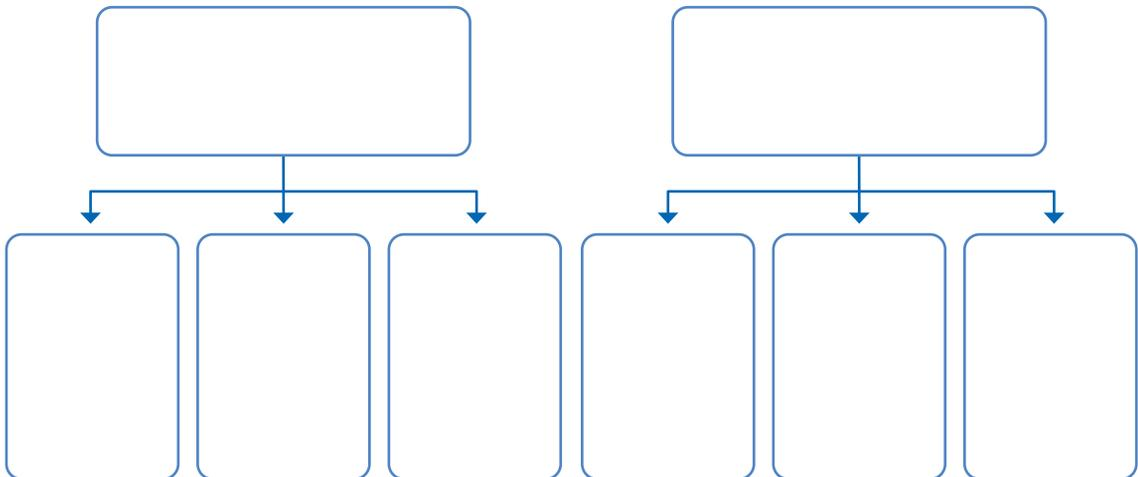

19

Ichawawe kede xateafu askaxun awe da tsainfuya.

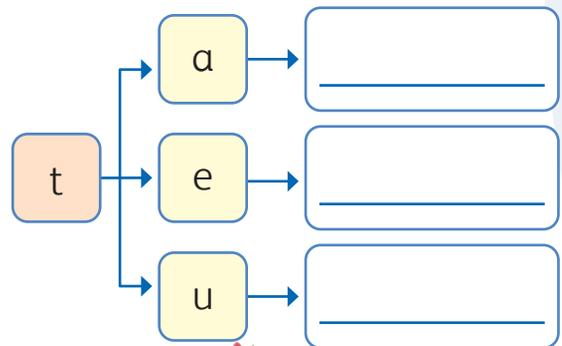
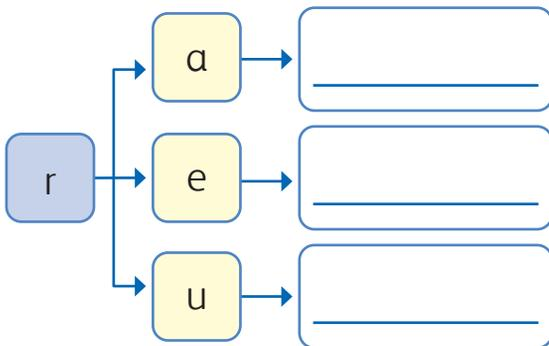

20

Da tsain keede a ichawawe askaxun.
Awe kede xateafuan.



21

Mi tsain festirasi ichawa kedewe.

Tsain	Keedeafu paxkawe	Keede taea kedewe	Keede chipukuindua kedewe

22

Tsain ichawawe taea yafi akachuridua na tsainti.
Awe kede xateafuan.



puupu



inyan



xeda

23

Tsain keyuwe keedei taeitafuya.

a. En yuwaya pii _____ ya _____.

b. Dashi _____, piyana edibai taishiki.

24

Raishawe kede kedefafu askaxun tsain ichana wawe.

puupu	p	k	u	l	u	l	p	n	u
iyani	x	i	o	y	g	a	l	n	e
xeda	g	x	u	e	r	d	n	a	t

25

Fechiwe da tsain na kede taeafuya. Mi kede festirasi xateatun axun kedewe.



26

Datian, keede adewe na kede ewapaya taea.

Perufin duku baikin.
Anwen bai ewapafin
Limakin.

Bai ewapafuan adenu,
baifunu, edefunu,
inyanpa, adefu
kedekin taewakin
ewapayafuya kedewe.



27

Keyuwe

- En ikaduatun adefin _____
Na chaiba ene finuwa _____
- Na _____ duku bai.

28

Ratu tsain kedekin taewakime nu ewapaya taewatiukin fedawe askaxu kedewe.



29

Tsain ichawaxun tsain beeba inu kedewe.

chichi

Enwen

kawa.

sharawai

rebuxa

atufe.

Na

dashi

30

Adexun dikawe unauna.

Enme tsuwaraki
peseya, idaya yata
tebukusiya. En edefu
bera itiu, inyan bera
ikain xexa berafu en ika.

Kedewe mi ikadua shima
rafetan ade.

31

Mi yusibisi dikawe askaxun fishawe na dikatsa keedea “**¡Bifiri kexei sharawe sharafu pii!**”.

- a. Rafenufesti uxatan tedetiu, anwen diisi futiuba.
- b. Shimafu kaiwakin ede beraxun nu kaiwatiu.
- ch. Naskara diisikuin, awaraya bekeaba badi pei festitun kaawaxe tsisten xuwiya.
- d. Naskara diisikuin, ichapa awaraya beekea.

32

Rebuxa raishawe ikume tsain keedeatu rakiri bia yuwiyakin “**¡Bifiri kexei sharawe sharafu pii!**”.

- 1 rebuxa ichapaba sharakuinba.
- 2 rebuxa ichapaba shara.
- 3 rebuxa fasi sharakuin.

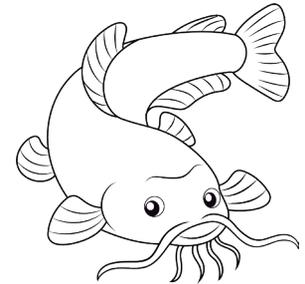
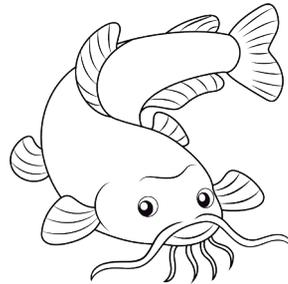
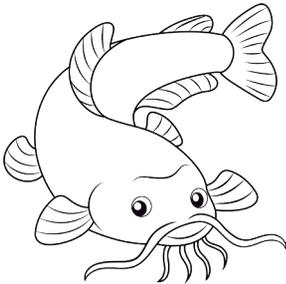

- Mi kupafe tsainkin yuwiwe aweskakime naatifi rebuxa raishakakin.

33

Dibujawawe keedea wendua mi duwiyai “**¡Bifiri kexei sharawe sharafu pii!**”. Ratura tsainfu mi tapian kedewe.



Nu itisharanu nu akai wendua



Da papiu nu akai wendua

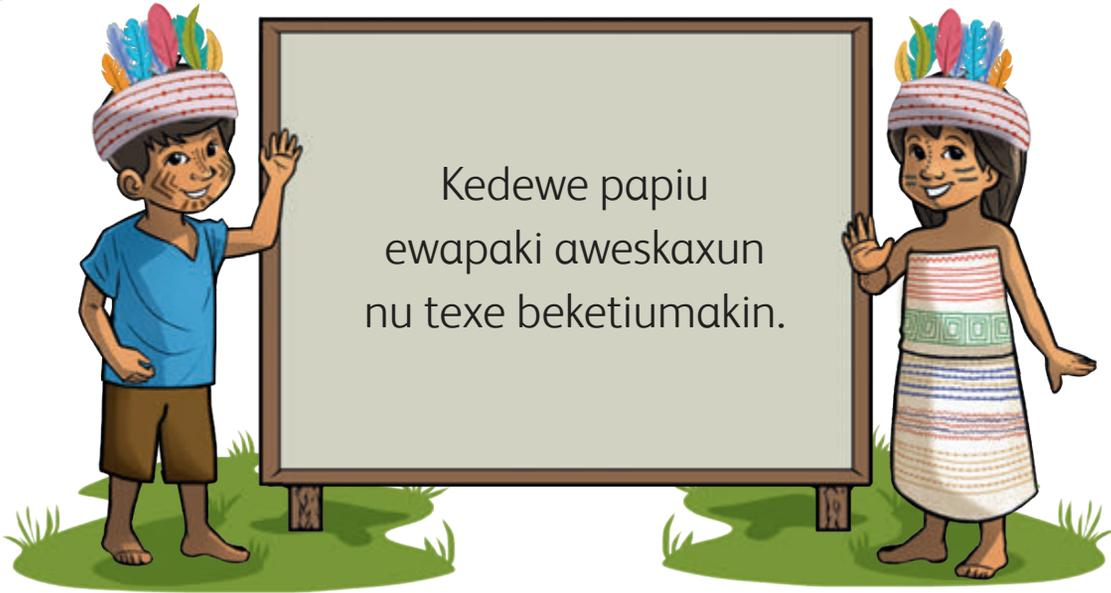

Nu atu tapibanu

1 Kebawe na bia yukainfu.



¿Awe texe en katuwanme papiuki?

¿Tsuwa mi yukaima texe bekekin shara waxkin?

¿Awa en waime texe beekaa manau?

¿Ratu anwen yushi en papiuda katuwinme?

Papiu kextuki kedewe



Mi kupa kede tapian yuka yabarakin mi yura fetsa yuwiwe papiu kextukin bia kedexunu.

2 Papiu kextuki kedewe. Da uwintsa.

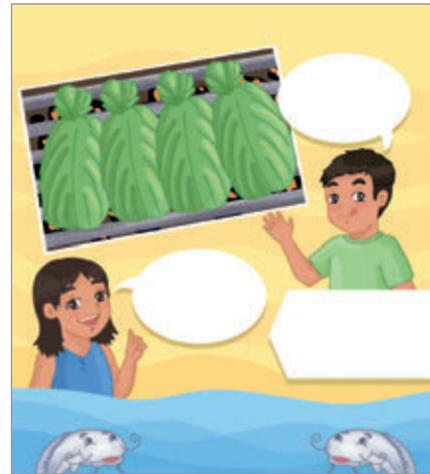
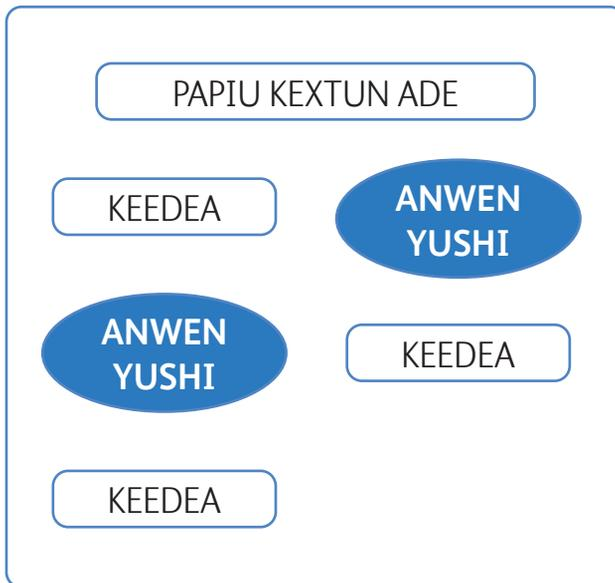

Papiu kextuki keedea atuisbawe

3 Katuwen radi nu detaimakin papiu kextuki keedea. Rutawen.

4 Yurafu yuwiwe papiu kextuki keedea adenufu.

5 Nu tsainnu fetsa keskara papiu kextuki keedea wendua.

¿Awekeskara mi beime nu akai wendua keyuxun?

Mi kupa yafi yusibisi atu yuwiwe.



Nu ikaduaxe deduri nu tsaintiu



1 Dikawe fanaishkin.

Fake uxanu fanaixuwin

Enwen kuka kukani

uxa uxawe uxawe.

Enwen kuka kukani

uxa uxawe uxawe.

Enwen kuka kukani

uxa uxawe uxawe.



2 Mi kupafe tsainwen rakirime fanaikatu yuwikin.

¿Nu awa tapime?



1 Fishawe rakiri bia yuwimakin “**kawa**” wendua.

Texe nawan aya pichatifuya ikabea.

Texe badi peini kawabeaxe xuwiya diisikuin.

2 Usiwe papiu kextuki keedeatun yushi bia tapibada keska.

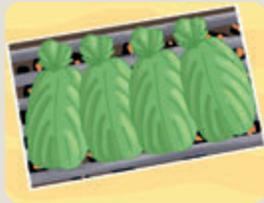

Edebera ikaxe
udibayana abera
kawankakaitiu.



Badi peini
xuwiya
diisikuin.

3 Ranufesti tsain feeda mi tapian kedewe.

Unwinxun. Mi tapian fishawe na keedeaba mi unwinyai bera.

	En erefesti aka	Ea yusiyaifudu en aka	En ichapaba yupai
En tsainka enwen kupafuya.			
Me keba na ea yukain.			
En fechiya tsain shafakafi keedeafu duku yusin yaitun.			
Kedewe keede na dikatsafu bia yusiyaintu.			

Raisha mi shiname mi akaifu mami sharawakin.



Arefesti

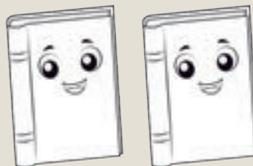

Festiri yupai

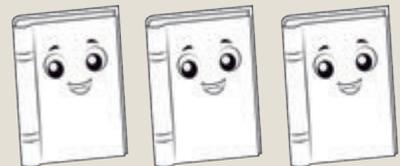

Nadusi xukuwa

Nu itisharanu awara teaxkin

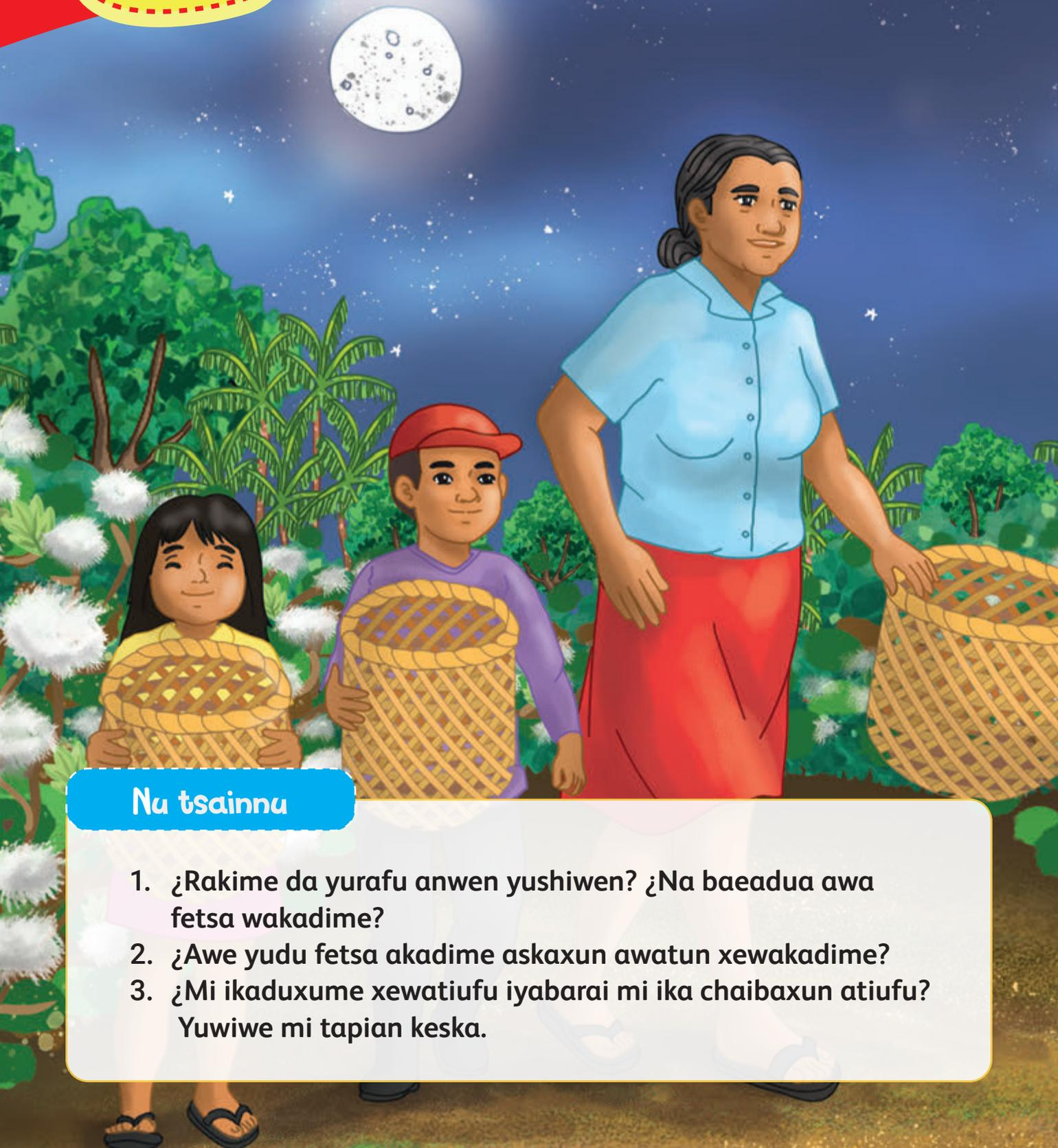

Nu tsainnu

1. ¿Rakime da yurafu anwen yushiwen? ¿Na baeadua awa fetsa wakadime?
2. ¿Awe yudu fetsa akadime askaxun awatun xewakadime?
3. ¿Mi ikaduxume xewatiufu iyabarai mi ika chaibaxun atiufu? Yuwiwe mi tapian keska.

Nu adenu xedipafu

Duku awarafu nu tapian

Ma uxe faweitun tapikaxun Abelnu Ananu atu chichi Enriqueta ikisi itisharakadi atu diditi atsexkakin. Nafuan ma tapian aweskame wakadikin. Ikisi Kanastu shara wakadi abera na fiyafu dadekadi askaxun, anwen exe fikaxun, turuwakadi.

Nu tapinu

- ✓ En enwen kupafuya tsainkin.
- ✓ Bia yukainfu kebawe.
- ✓ Yuran ade keedea wendua fechiwe.
- ✓ Unwinwen tsain shara yura ipaudi wendua.
- ✓ Shinawen awara sharafu yura ipaudi wendua.

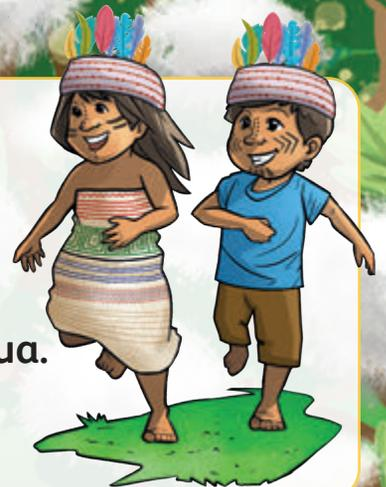

iNu tsainfuya kaxenu!



1 Adewe da tsain nadusi xukuwa.

Nufi saweti teikabeakin:
kushma, buchira, xewa; fekati,
fudexe beti.
¿Awa fetsari mi unwinbisime?



Nufi fibifu sharakuinfukin:
chabi, mania, ichifi,
xupa yafi mirasian.
¿Ratu mi pitiume?



2 Awafumaki adexu kedewe.

Kanastu yafi feresa festi.
base yafi baapu.
Iwi anwen turuwati, yume
anwen xewati.
Nafu

Awarafu anwen
shياما abati.

Awarafu anwen
diditi sharawati.



3

Unwinwen awafume bia kachurifukin nafuwan tsain nadusi ichana waxun kedewe na dikatsafu.

<hr/> <hr/> <hr/> <hr/> <hr/>	Anwen ushi
-------------------------------	------------

- Shinawen na kede festirasi xateafuan mi ichana watiu.

4

Da tsain adexun kedewe askaxun xuku rafe ichana wawe, awekeskaramakin unwinxun.

adu	asi	chaxu	fawa
xuke	masharu	pidu	udu
<hr/> <hr/> <hr/> <hr/>	<hr/> <hr/> <hr/> <hr/>		
Na peiyafu	Na yuwidafu		

Adewe papiu ewapaki keede



- ¿Mami tapiame epa yafi ewa awetian kainbisimakin tsuwa atu epame?
- Awa wayabakin atu yukaxun mi kupa yuwiwe.



Nu itisharanu adexkin

1 Unwinwen pagina ukeba fetsa keede beraduwa fechiwe.



papiu
keede



papiu kextuki
keede



poema

2 Fishawe. Keedeatu ade, na keede wendua yurafu:

- () Faken ainfuwan ade Moana.
- () Moanane anwen chichi.

3 Iskara adexun keyuwe.

- a. Yura shima fiyaitun, anwen ade shima wabisi.
- b. Yura awara teakai, _____.
- ch. Yura awara fadai, _____.

4 Fishawe keede sharafu wendua.

- () Atu tapibawe Moana chichiya.
- () Atu tapibawe Moana chichi awekeskaramakin.



Datian, nu adenu

5

Adeyana dikawe da keede.

Moana anwen chichi

Na Moana anwen iskuira beraxun yukan papiu ewapakin anwen yurafu kedenu. Natun katuwan anwen chichi Alicia wendua.

Alicia kaindi na Purus weriduaxe anwen xafa kaindi 30 de agosto de 1949. 74 anwen fari.

Anwen apa fatan anwan ade Miguel Kirino yafi María Rodríguez.

Aliciane kede bisi segundo grado festi; askaxun, awara pexeaduxun waifuwan atufetan abisi.

Na 14 fari ayaxun awarafu fikin tapibisi xakin, datian awafetan diditi turuwakaxun awara teakadi. Chipu ma xafa ichapa finubisidu datian fasi awarafu teakin tapikuinya na ikaduxun.

Alicia ma fede yabisixakin datian fake rafenufesti dukufede aya i rafenuraferi feke ainfu aya. Na fetsa, Yanina, Moanane awa.

Awarafu teapaibisi fiaxun, fasin xedipafu yuwipaisikuin, na yabetifi, anwen fafafu yuwi.

–Enwen chichi fasi sharakuinra ixun– Moanane atu anwen kupafu iskuira beraxun yuwiya.





Mi tapian keska atu isbawe

6 Adexun awe na bia yuwiyai.

- a. Da mi unwinyai beraduwa keedea adewe awa wendua bia yuwimakin.

Moana ikaduwa
anwen chichifu.

Moana anwen chichi.

- b. **Fishawe.** Moana anwen yusibisi ainfuwan yukan kedenu anwen...

() ... apa.

() ... yurafu.

- ch. Mi kupafe tsainwe. ¿Mi shina aweskakin Moana anwen chichi wendua katuwame kedexkin?

- d. Da adefu beraduwa fedawe, na papiu ewapakiduwa yuwiyafu. Kedewe.

M	O	A	N	A	E	A	E	M	P	Y
E	M	I	T	A	N	L	B	O	E	C
B	A	C	I	N	O	I	L	A	E	E
S	R	E	L	I	N	C	C	A	R	T
E	I	I	I	C	M	I	G	U	E	L
Y	A	N	I	N	A	A	O	J	O	Ú

- _____
- _____
- _____
- _____
- _____

7

Adewe bia yuwiyaifu na keedeafu beradua askaxun keyuwe bia yukainfu. Kedewe.

Alicia kaindi na Purus weriduaxe anwen xafa kaindi 30 de *agosto* de 1949. 74 anwen fari.

¿Rakiaxe kaindime?	¿Awetian?	Datian anwen fari.

Anwen apa yafi awa Miguel Kirino yafi María Rodríguez. Aliciane kede bisi *segundo grado*; festi, awara pexeaduxun waifuwan atufetan abisi.

¿Tsuwafume anwen apafu?	¿Aweti grado festi kedebisime?	¿Iskuira edexun awa tapibisime?
<hr/> <hr/> <hr/>	<hr/> <hr/> <hr/>	<hr/> <hr/> <hr/>

- ¿Awa yuwime “pexeaduxun awara waifuwan”?

8

Fishawe na keede a wendua awa wakin mi tapianmakin. Adefu naskarifi anwan wabisi.

9

Dika yabarakin adewe da keedeafu askaxun awe na bia yuwiyai keska.

Moana anwen chichin kedei, anwen **saya** arawan unwintsa **saweti** wai. Anwen **paadu** kashin **detatiniwan** wai. Anwen **saweti** fisupa **kishiriduwa** wai.

Na tsainti beke patsawe adeyana.



10

Kedewe tsain fishiyafu askaxu paxkawe tsaifu.

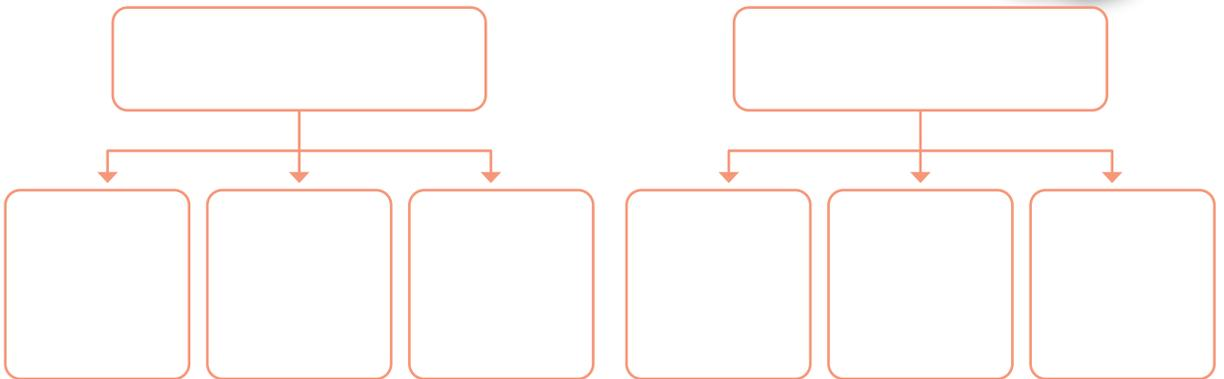

11

Keede xateafu ichawaxun awe kede mi apayai keskara.

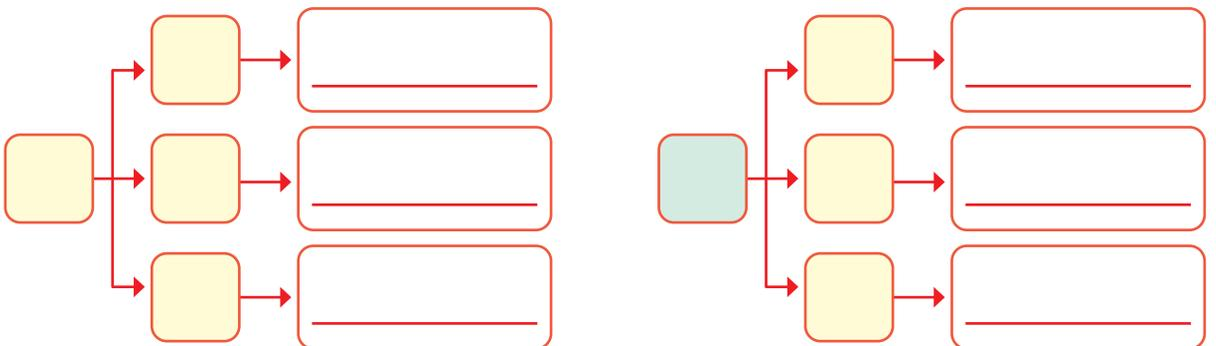

12

Tsain ichawawe na keede xateafu ichawaxun mi papiuki kedewe. Mi kede festirasi xateatun awe.



13

Tsain kedekin keyuwe na kede keedeatun bia yuwiyai keska. Mi kede festirasi xateatun awe.

t	_____ba	_____ka	_____ra
	pa_____	pi_____	pa_____

b	u_____	pa_____	ba_____
	_____se	_____ke	_____ri

k	_____ta	_____rata	_____apa

- Mi papiuki da tsainfu kedewe askaxun keede chitushtaya kedewe.



14

Keyuwe da keedeafu.

Chichin detaxki kedei
anwen _____
arawan unwintsa anwen
_____ wai.

Chichin detaxkin kedei
anwen _____
kashin _____
wai.

15

Mi kupa fetsafe tsainwen awekeskara saweti paadu kedekin watiufukin. Kedewe.



16

Raishawe kede kedefu askaxun tsain ichana wawe.

saya	g	s	a	e	f	y	i	n	a
Moana	M	x	o	t	a	t	n	j	a
saweti	s	c	a	w	l	e	d	t	i
yuwikai	z	y	u	a	w	i	k	a	i
chichi	k	c	h	i	t	c	l	h	i

17

Tsain kuxkiafu keyuwe.

1. Ainfuwa teaki.
2. Anwen turuwati.
3. Diditi abera wati.
4. Nu kedetiu.
5. Diditi kiduwa nu katutiu.
6. Diditi awekeskarama.

18

Mi kupafe kaxewe tsain paxkayana. Iskarakian unwinpu.

EnwenchichiAliciateabisi

En|wen|chi|chi|Alicia|teabisi

a. Na 5 tsainfu. kedewe.

1ra	2da	3ra	4ta	5ta

Nasawetiarawanunwintsa.

b. Na: _____ tsainfu. Kedewe.

1ra	2da	3ra	4ta	5ta

Nasawetikashinunwintsa.

ch. Na: _____ tsainfu. Kedewe.

1ra	2da	3ra	4ta	5ta

Nakishikiriduwa finisupakin.

d. Na: _____ tsainfu. Kedewe.

1ra	2da	3ra	4ta	5ta

Adekin taewaxun chipu tsain paxkawe.



19

Mi kupafe kaxewe mi ade daaki fuspipayana.

Mi ade: _____

Awetian mi kaindime: _____

Mi epafuwan ade: _____

Aweti festi mi kedebisime: _____

Awa mi duwime: _____

20

Fishawe ratumai ikukin papiu ewapakiduwa Moana anwen chichi wendua.

- () Moana fake ainfu *primer grado* festi.
- () Moana yukafu anwen yurafu wendua kedenu.
- () Moana xedipafu kedei anwen chichin yuwibisi.
- () Moana anwen chichi fasi duwikin katuwan.
- () Moana teakin tapibisi anwan akaitun unwinkin.

21

¿Ikume papiu ewapakin kedexun mi yura tapibakin sharatiu?

- 1 rapisi: sharaba kuwiba.
- 2 rapisi: ichapaba shara.
- 4 rapisi: fasin sharakuwin i.

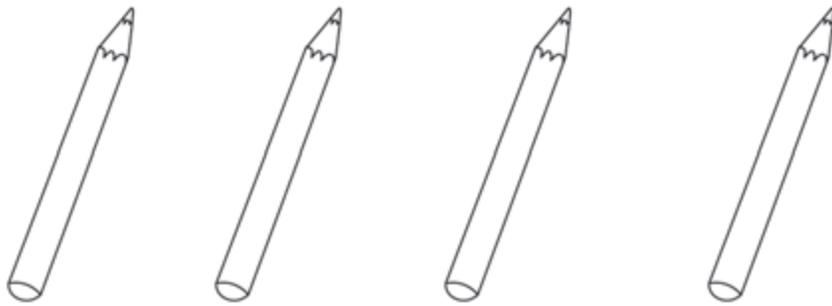

- Mi kupa fetsa yuwiwe aweskakime rapisifu fishakin.

22

Kedekin keyuwe mi kupa ainfufe tsainwen. Mi papiu ewapakiduwa katuwinme mi yura fetsa wendua:



23

Afanari fishawe bia keedeatun yuwiyai askaxun tanabawe mi papiu ewapakiduwa mi adeataiba.

- () Atu tapibawe Moana chichi aya.
- () Atu tapibawe Moana chichi awekeskarame.

Nu itisharanu nu akai wendua



Da papiu nu akai wendua

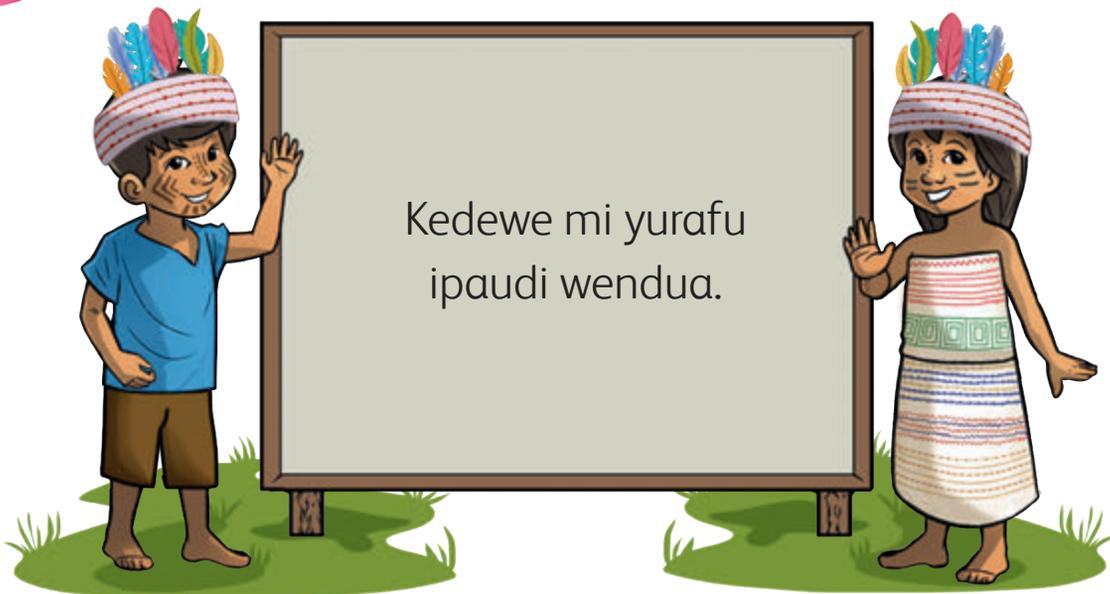

Nu atu tapibanu

1 Kebawe na bia yukainfu.



¿Awa en kedeime?

¿Tsuwa wendua mi papiu ewapakin kedeame?

¿Awe tsain en fedaime askaxun tsuwa en yukaime?

¿Tsuwan efetan adefu fechime?

Papiu ewapakin nu kedenu



Mi kupa kede tapian yuka yabarakin mi yura fetsa yuwiwe papiu kextukin bia kedexunu.

2 Papiu ewapakin kedewe. Da unwinxun.

Yuran anwen ade

Radiaxe awetian kaindime

Anwen apafuwa ade

Aweti festi kedebisime

Awa datian yuduwame

Shara fasi duwi

YUSHI

Yuran anwen rafikibea mi detatiuba.

Yuran anwen rafikibea mi detatiuba.

3 Kedewe papiu uxupakin iyabarai mi papiuki.

4 Mi yusibisi yuwiwe mi papiu ewapaki kede bia unwinxunu, chipu, rakiri yuwiyamaki sharawawe.

Duku papiu ewapa atu isbawe

5 Nu yurafuya ichana atufetan papiu ewapaki keedeafu adexkin.

6 Festirasi, adewe, yuwiwe aweskakime na yura ma katuwankin.



¿Mi awekeskara beime mi akai wendua keyuxun?

Nu ikaduaxe deduri nu tsaintiu



1 Adexun dikawe da anwen unauna.

Manakiri kerex, baikiri kerex, rudu bapu unwintsa, iwi kerexen tae.

¿En tsuwame? _____

En akuya aya askafiaxun en ikexkin tapianba, en numiru aya asfiaxun en adekin tapianba.

¿En awame? _____

2

Mi kupa fetsafe tsainwen, dibujawawe askaxun kebawe rakirimakin anwen unauna.



¿Nu awa tapime?

1 Shinawen mi shinapan teaka wendua.

- a. Kanastu bera nu wai... diditi
- b. Shara nu turuwatiu... ichawai

2 Raishawe papiu ewapa beraduwa fakefuwa ade nu keedea bera yupabatiuba.

Mi edefu detawen.

Mi kaindi xafa.

Mi kedebisi

Mi yuudu

Rakiki kaime

Awa duwime

3 Rafenufesti tsain feeda mi tapian kedewe.

4 Unwinxun. Mi tapian fishawe keedeaba bera mi unwinyai bera.

	En erefesti aka	Ea yusiyaifudu en aka	En ichapaba yupai
En tsainkin enwen kupafuya.			
Ea yukain en kebai.			
Papiu ewapa wendua en yurafuan ade unai.			
En unwin yura ipaudi shara wendua.			
Shinawen yura ipaudi dará wendua.			

5 Raisha en adeai wendua.



Arefesti

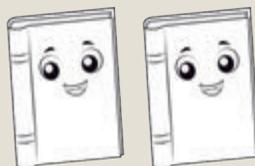

Festiri yupai

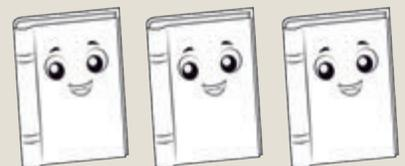

Nadusi xukuwa

Nu pexe wai wendua

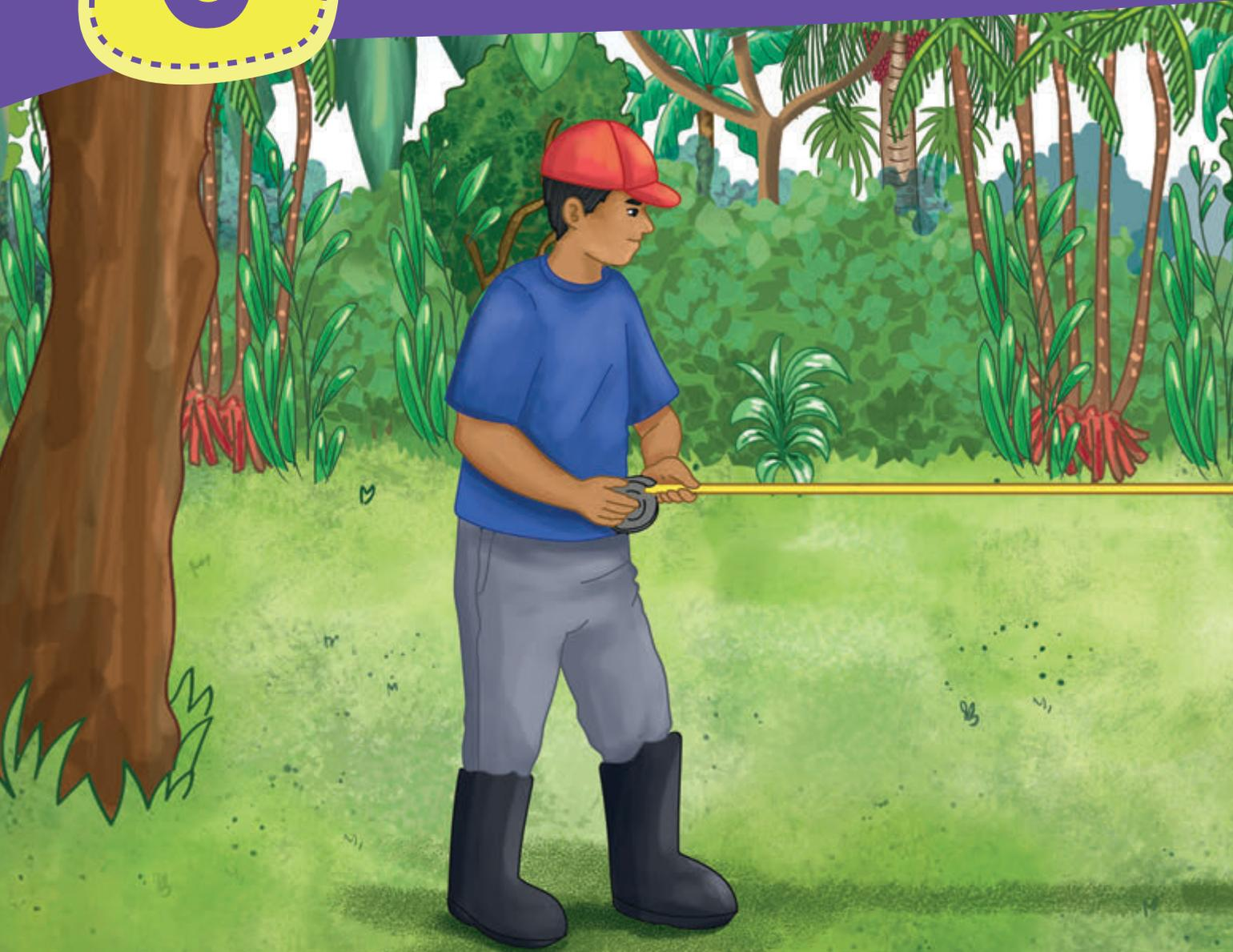

Nu tsainnu

1. ¿Rakime yurafuan anwen yushiwe? ¿Awa wakadime?
2. ¿Aweskakin bai tana kadime?
3. ¿Batu feyabisi pexe wakin taewakin ma aweska wabisime? Atu yuwiwe.

Nu adenu xedipafu

Duku awarafu nu tapian

Beto fetan Luciana anwen yurafuwan bai xexaya shara fedakadi nadu pexe waxkakin. Na diyaifu ikadu fukadi afe tsainyana yukainfukadi. Askatan, ma iki sharaxun yuikadi bai kexekin shara wafain na yupaifu axun nu duku pexe aki.



Nu tapinu

- ✓ Tsainki enwen kupafuya.
- ✓ En kebai ea yukainfu.
- ✓ Unwinwen tsain sharafu keede chaidipa wendua.
- ✓ Unwinwen mi awara shara akai wendua.
- ✓ Shinawen na keede chaidipa shara wendua.



¡Nu tsainfuya kaxenu!



1

¡Enwen kupafe en kaxei!

Mi ade
yafi anwen
apellido.

Tsain fenamari
yura mi
yuwitiu.

Tsain yuran
bia awara
inake rakiri mi
waime.

Tsain ma
kakin rakiri mi
waime.

Adewe xatu beradu wafu.

Mi fadataiba
aweska mi
waime.

Yuwiwe mi
ikaduxun
awara fikin
mi aweska
watiume.

Tsain xate
rafea.

Yuwiwe
tsuwafuwa mi
ikaduxu shima
fitiume.

Tasin festi
xatea.

Yuwiwe anwen
unauna festi.

**Yuwiwe ratume ikukin askaxun
raishawe rekuadru beraduwa.**

Awara mi aki
shara watu.

Tsain
rafenufesti
xatea.

Kupa fetsan
anwen ade yafi
apellido.

Ichifiya tsain
na dikatsa...

**Naatifi recuadro raikatu
xunuwin naatifi raishikatun.**

2

Datian, ¡kedewe bia yukainfu!

Chipu, mi kupa yukaxun mi keba kedewe.

Dedu bia yukainfu kedewe.

Askaxun, dedu, mi keba fu.



Blank rounded rectangular box for writing.



Blank rounded rectangular box for writing.

Blank rounded rectangular box for writing.



Blank rounded rectangular box for writing.

Blank rounded rectangular box for writing.



Blank rounded rectangular box for writing.

Blank rounded rectangular box for writing.



Blank rounded rectangular box for writing.

Blank rounded rectangular box for writing.



Blank rounded rectangular box for writing.



Nu adenu kede chaidipa



- ¿Mami tapijanme awame kede?
- ¿Mi dika ratura fetsa adeaitun? Yuwiwe mi tapijan keska.



Nu itisharanu adexkin

1

Unwinwen pagina akachuri keedea fechiwe atu beraduwa.



xedipafu



kede

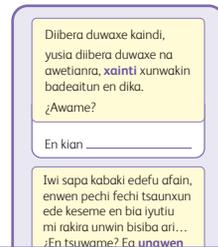

anwen unauna

2

Fishawe. ¿Rakiri tsain yuwiyame “ea finuwen”?

() Yuudu waifuwan atu feta awe. () Bia yuduwa mi awara wanu.

3

Tsain rikuadru bera duwatun keyuwe.

diyaifu

bai

yurafu ikaduwa

Na _____ ikaduwa fasi kerexkuin na _____.

Natun atu yudutiu na _____ aduwafu.

4

Fishawe. Rakiri yuwime, ¿ratu mi ikuinra waime na keedea akai keska?

() Mi yukain awara waxkin. () Mi kedai awara waxkin.



Datian, nu adenu

5

Dikawe da keede a adeaitun.

Kede fubai awara waxkin

Gastabala, 23 de setiembre de 2025

Señor: Miguel MELÉNDEZ SILVANO

Diyai fu yurafu ikaduwa



En bia yuwikin taewai, mi awekeskarame.

En bia da kede kedexudi nu bia tapibaxkin enwen epan ade wexun nu batu yukain yurafu ika chaiba pexe waxkin.

Nadu batu chaiba ixun ma awe yudura akaitun batu feta afain duku fakefuwan chaibaxun atu iskuira adufu ixun nu bia yukain.

Nu batu yukain duku epan ade wexun mame duku bai inakuin iyabarai pei wenduaxe inabetsaikin duku tapiba kawen nu fasi bai fipaikuinkin.

En batuki fasin edibai ma duku shara wai keska.

Natisi.

Beto yafi Luciana

Na kenen anwen fecha futiu.

Mi yura kede xutiu.
Raki mi fubaimaki.

Tsuwara kedei. Bia fubaxkin.



Mi tapian keska atu isbawe



6 Afanari keedea adexun fishawe adefu.

- a. Siyun festi anwen *fecha*.
- b. Siyun rafe tsuwa mi kedexudime.
- ch. Siyun rafenufesti tsuawafuwan kedeime.

7 Akachuriduwa tsain kede wendua fechiwe askaxun fepuwe.

Beto

fenamari rakiri

yudukadi



yurafu ikadu

bai

pexe

iskuira

nu kedei

8 Kedewe tsainfu radime aweda fukin.

2 tsain xateaya	3 tsain xateaya	4 tsain xateaya

9

Adeyana dikawe bia yuwiyaitun askaxun fepuwe **I** Iku, **IK** Ikuba.

I	IK
---	----

a. Fakefu keede kedeafu *primer grado*.

I	IK
---	----

b. Iskuira yurafu ika chaiba.

I	IK
---	----

ch. Fakefukime pexefu atuki edibakadi.

I	IK
---	----

d. Fakefuwan atu tapibakadi apafuwan abisi keska yurafu ika chaiba pexe waxkin.

I	IK
---	----

e. Fakefuwan anwen shina ikafu chaiba ipaikadi naduxun awara yuudu waifuwan atufan yudutan chaibaxun iskuira axkakin.

10

Mi kupafe tsainwen naskarame sharakin mi fepuwaifu keskara.

11

Keyuwe kuadru beradua atu yuwiyana tsuwanme bia keede wendua tsain yuwikin.

Tsain yuwi	Tsuwa fubaime
Atu saweti teikabea wendua yuwi	
Mi yusibisi rafetan anwen kaindi xafa	

12

Dikaxun kedewe da anwen unauna askaxu kedewe rakirimaki.

Diibera duwaxe kaindi,
yusia diibera duwaxe na
awetianra, **xainti** xunwakin
badeaitun en dika.

¿Awame?

En kian _____

Iwi sapa kabaki edefu afain,
enwen pechi fechi tsaunxun
ede keseme en bia iyutiu
mi rakira unwin bisiba ari...

¿En tsuwame? Ea **unawen**
datiankuin en tsuwamaki.

En kian _____

13

Kedewe tsain shara askaxun paxkawe tsain xateatun.

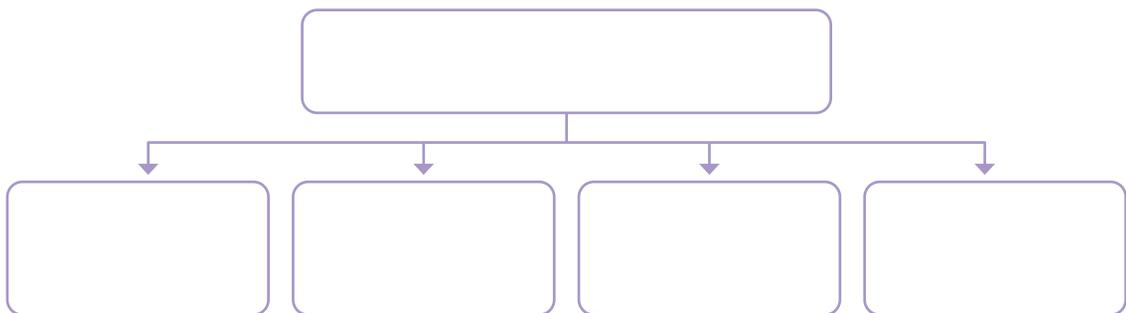
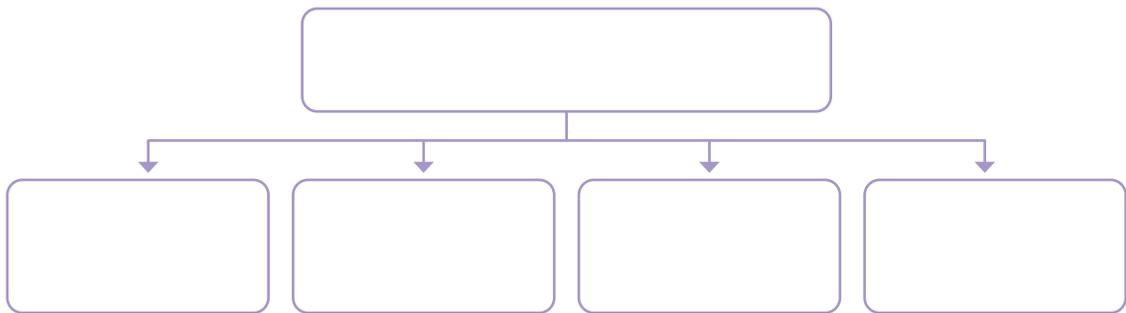

- Da tsain aya _____ tsain xatea.

14

Sharawawe, unaunawen rafenufesti tsain esteshta
askaxun rafenuferi chaidipa. Mi papiuki kedewe.



15

Tsain ichanawawe 4 tsain xatea, mi atiumaki, awe 5 ya. Mi kede xate bixtitun awe. Mi papiuki kedewe askaxu mi kupa kedeyaya tanabawe.



16

Ichanawawe tsain xateafu da rikuadru beradua anwen ushifu unwinxun nafuya tsainkuinfu ichawawe. Mi papiuki awe.

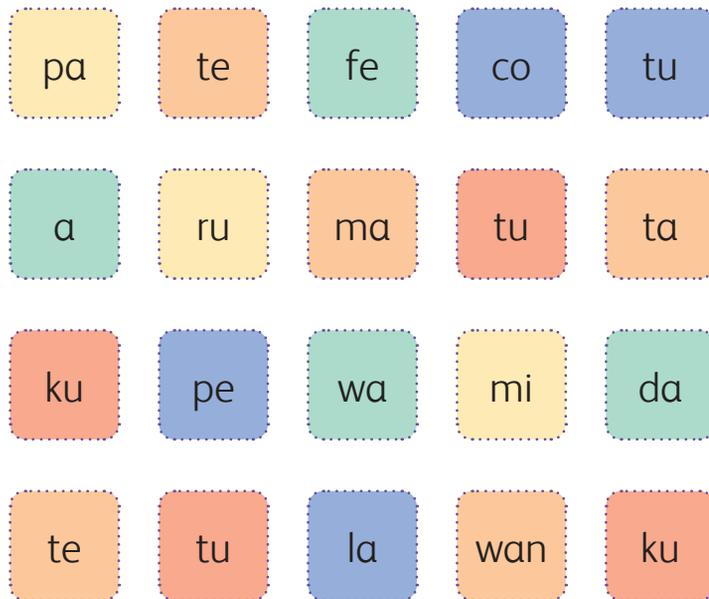

Tsain festi:
4 tsain
xatea.



Tsainfu kedewe askaxun chipu nafuya tsain beeba kedewe. Unwinwen ma ikabeaki.

Tetemawan Na tetemawan diibera ika.

17

Na tsain beeba keedeati nadu tsain abakiri keedea naduri kene yuwiya. Fichixun fishawe.

- Epafuwan pexe wapaikadi yurafu ika finufainta uri chai.
- Fakefu *tercer grado* fuwan kede kede paikadi.
- Un ikaduwa diyafuwan ade Miguel.
 - Kedewe tsain mi fishafu.

18

¡Kaxeyana adewe da keede a deriawe uwi axkafini!



Keede Carlos Caritimari kedexudi,
 Carlos Caritimari keede kedexudi,
 ¿tsuwa kedexudime Carlos Caritimari
 keede?

Na Carlos Caritimari tapianba.

Panchane plancha wai rafenuferi
 planchane, rafenuferi planchane
plancha Panchane wai.
 ¿Aweti planchane *plancha* Panchane?
Plancha wai rafenuferi planchane.



19

Keyuwe tsain kushkiyafu.

1. Carlospan kedei...
2. Panchane plancha wai 4...
3. ¿Aweti planchane akime Panchane?
4. Fake ainfu *plancha* waitu ade...
5. Fake kededitun ade...

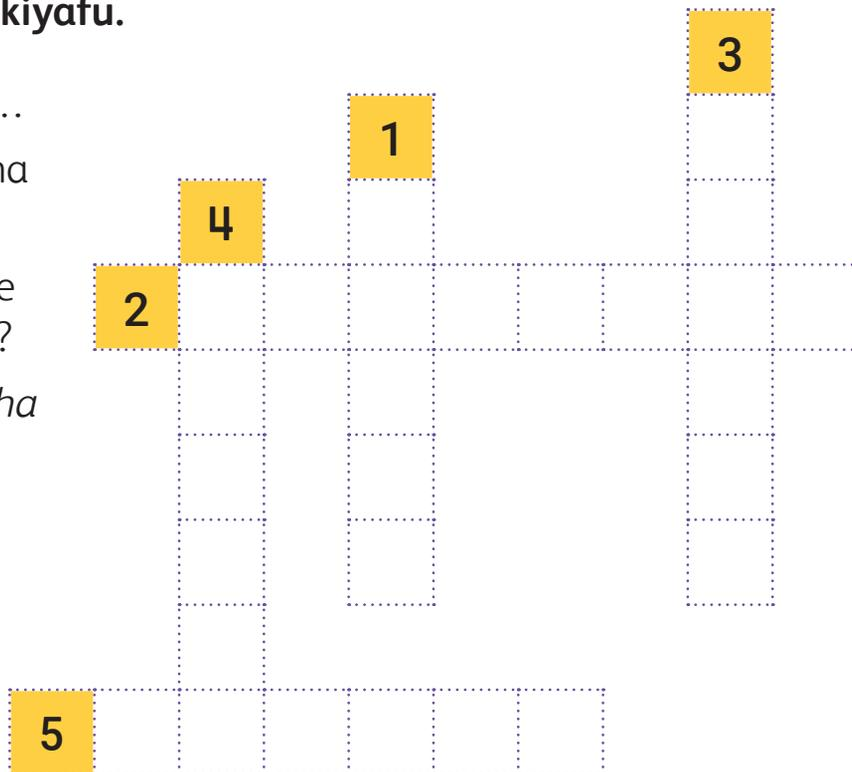

20

¿Mi shiname yura mi keede kede xudaitun mi awara yukain?
Keska afi bia inaikin.

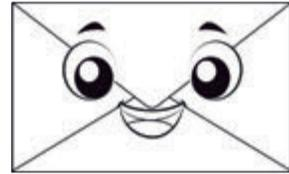
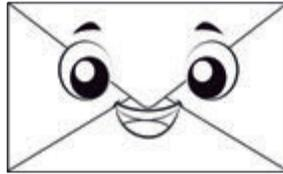
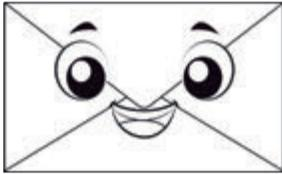

Awa fiiba

Ichapaba fii

Ai, ma ichapa fiya

- Mi kupa yuwiwe aweskakime kede manau fishakin.

21

Tsainwe kupa dukufede yafi ainfufe. Mi keede kedepaimaki...

En yukain...



En shina nu ikukuin yuwi...

22

Afanari raishawe keede chainipa wendua askaxun tanabawe mi adeataiba mi raishaka.

a. () Yukawen awara waxkin.

b. () Yuwiwe awara waxkin.

¿Naskarame iyabarai fetsa keskara?

Adenu yusiwen



Keede fakefuan aya kaxeti Poema

1 Adewe da poema tsain axkafini.

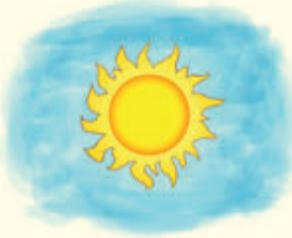

Arawan unwitsa fari
arawan unwitsa rimau
arawan unwitsa takarane fake
arawan unwitsa *girasol*.



2 Awe akachuridua kedekin.

a. Fishawe 4 tsain mi akai askaxun kedewe.

b. Tsainfu paxkawe na tsain xateatun:

Tsainfu	Tsain paxka

ch. Kedewe, da tsainfu, keede fedafu.

3

Adewe da poema fetsa.

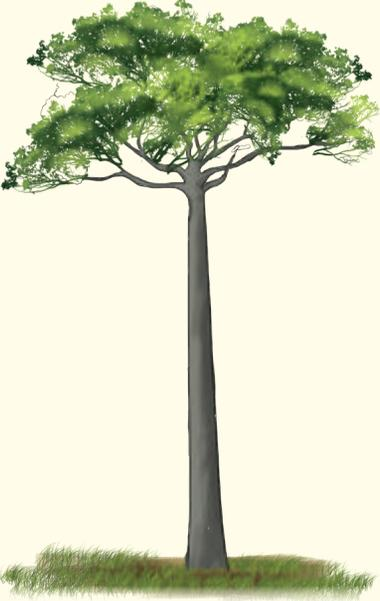

Xudu fakeshta

Mifi fasi iwi ewapakuin,
mi duku unabatiu,
chaikexun nu bia unwin
en bea fasi en edibai.

En bia aichu wai,
miyan fai isbatiu
en ikanu miyan duku sharatiu.
¡Mi enwen kupa!

4

Na akachuriduwa bia yuwiyai awe.

a. Fishawe 4 tsain askaxun kedewe.

b. Paxkawe tsainfu na tsain xateatun:

Tsain	Tsain xatea

ch. Kedewe, na da tsainya, keedea feda. Awe mi papiuki askayabarai papiu ewapaki awe.



5

Adewe da adekin kushikushi wati. Taewaki uwiduba adewe chipu uwi axkafini adewe.

Chachi, chachi, chachi pitsu
chachi, chachi, chachi fexku
pitsu chachi, chachi fexku,
fexku chachi, chachi pitsu.



¿Aweskai na *bota bota*
naarifi bura bura?
Mi *bota* fasi bura
akaidu kai diriki.



Pepe Pecas
pua xatei na
picopa;
Na picopa xatei
puwa
Pepe Pecas.



- a. ¿Ratu adekin kushikushi wati mi duwime?
- b. ¿Ratu fasin adeti sharame?
- ch. ¿Aska ratu fasi atibadi chakame?

6

Xeda fakeshta duyabisi



Xeda fakeshta ferubakuin
duyapai dai unwinshkin.

Manakiri fuwisi anari fuwisi
aweskaxeme duyatiukin.

Awafeda fekexta yuwiya anwen
peiwen idanu askaidu xeda
fakeshta kushikuin fiaxita idakaida.



¡Datian me duyaira ikaxe!
Keya keduaxe fiisika,
naatiu unwin xechi xateiba.

- a. Mi kupafuya tsainwen.
 - ¿Mi poema duwime? ¿Aweskakin?
 - ¿Aweskakin awafedashta xedashta iyuwame?
 - ¿Mi shiname xedashta awa keyakexun unwinyame?
 - ¿Mi duwime awarafu keyakexun unwinpaikin? ¿Aweskakin?
- b. Mi iskuira beraxun poema adekin tapiwen.

Mayantú, yushi kayawatiu shara

Da dukufede fakeshta tunashta, bistushta treinta centímetros basuwa, anwen kaya kerexkuin fiaxe, feshkun fesun manu tapian diibera ika “Mayantú”.



Da yushi ewapabashta shara yuran awara fetsa shara wapaiyaitun aki dukuxun axutiu, aska yura fetsafuan yuwida dikatsaxun retetan iwifu ichapakuin dikatsaxun reraifuwan, atu ratetiu na fierro unwintsane iwi feba kushakin yuwidafu chai ichutiu, kaxe wakin atu fain abakiri iyuwa chaikuin fedutiufu.

Yura udikuin Yaguas, nafuwan datian afi fake sharakuin ikuinra waafu, naatun duku xedikaifu isi fetsa keskarafu kaya wakin tapibadi diipei fetsa keskarafu anwen kayatifu dukufedefuwan tapidifu.

Atuda, chakaba shara na ikafu aduxun yurafuwan awara waxutiufu na atu sharawai keska aki udibayana, dii sharadu fechixun waxutiufu.

Yura festirasitun na ikafu aduxun ma unwintan afe tsainbisi, askaxun chipu atu shara waxun awarafu atu isbakin shara wakifetsatiu, ma tapianfu diibera ika.

Yura fakeshta, yushi fetsa keskarafu fasin tapikuinya, nu beke sharatiu awa chaka yafi shara tapikuinxun duku kaya watiu, diiberaduaxe afi uddi da dukufede kafeshta fexkun fesun: “yushi sharakuin kayawatiu”.

a. Kebawe. ¿Ratume xedipafuan ademe?

b. Fishawe. ¿Rakiri yushini ademakin?

() Mayantú

() Mayandú

ch. Fishawe keedea. ¿Yushini yurafu aweska watiume yuwida dikatsaxun retefain iwi diiberaduwa ichapakuin dikatsaxun reraitun?

d. ¿Aweskakin atirifi udikuifuan yushi shara watiume?

- Aweskakin duku xedikaifu atu dii pei tapibadime anwen isi fetsa keskarafu kaya wanufu.
- Aweskakin yurafuwan unwinfain afe tsainbisifume.

e. Fedawe rafenuraferi siyun adu na yushi afi uddi dii bera ixun atu shara waxkin. Fishawe.

f. Fishawe. ¿Awekeskara yushime?

- Anwen kaya kerexkuin, fexkun fesun.
- Anwen kaya kerexkuin, chakin fesun.
- Dukufede fakeshta tunashta treinta centímetros festi.

i. Fedawe xedipafuwen awekeskarame yushikin.

k. Mi kupa fetsafe tsainwen xedipafu anwen edetakin wendua. ¿Afime iku yuwi iyabaraima afi shinaxun da kedeatu yuwi?

Kashi yafi ishamawan

Kashi duya kawandi bai kabaki pakeaitu ishamawan peiya pitiutun sababashta achibisi. 1

Ma piyaitun unwinkin, ishamawan yuwiya ea pikiba en dipaiki ea dichipe waal. Askafiyaitun ishamawanne dichikasba, iskawakin yuwiya en dedu ika enfi natifi peiyafuwan anwen kupa ipaiki. 2

Afi nadurisi yuwiriakin waitun, Kashin parakin iskawa en peiyaba enfi yapikin waitun. Shinapaiya, ishamawanne kashi chaibashtaxun unwinya pei baisiken, katanu dichiya. 3

Uxa rafe finutan, kashi afanari bai kabaki pakeaitu ishamawan fetsan achiya. Askafiya, da ishamawanne yapifu fasi ichapakuin atu shinai. 4

Afanari, kashin ubitsiska ayana yukadi. Askawafiyaitu ishamawanne ikuwinra wadiba, na en kaintitian natifi yapifu en duwikastiua wadi. 5

Kashin afanari yuwidi en yapiba enfi peiyakin waadi. Ishamawanne kashi chaibashta kaxun anwen pei unwindi, nuyanu dichidi. Naskadi kashi ma kadei rafedi. 6

Moraleja bia yusi: Mi tapianme dawendua.

9

Mi kupa fetsa fetan. Aska bia yukain 1, 3, 5 aska moralejane; fetsa, da 2, 4, 6 yukain.

Tsainfu	Yukain
1	¿Tsuwa bai kabaki pakebisime?
	¿Tsuwan achibisime aweskakin?
2	¿Awa kashin ishamawan yukame? ¿Aweskakin?
3	¿Rakiri kashin ishamawanne wame dichinu?
	¿Aweska ishamawanne wame?
4	¿Afanari, kashi aweskame?
	¿Tsuwafu ishamawanne shina kuindime?
5	¿Rakiri ishamawanne yapi wadime ea dichiwe waitun?
6	¿Yapin rakiri ishamawan wabisime? ¿Aweskakin aduri yuwidime?
	¿Aweskakin ishamawanne yapi ikuinra wadime en peiya waitun?
Xedipafu	¿Awa Xedipafuan yuwipaime?
Tsain yuwi	¿Da keedea rafe ratukai fasin mi duwime? ¿Aweskakin?

Nu itisharanu nu akai wendua



Da papiu nu akai wendua



Nu atu tapibanu

1 Kebawe na bia yukainfu.



¿Awa en kedeime?

¿Awakai yukaxkin mi kedeime?

¿Tsuwan efetan kede inaikame?

¿Awe keskara tsain waxume en kedeikin ea dika sharaxun awara en yukaxkin keska ea inanu?

Kedewe kede chaidipa



Mi kupa kede tapian fetsa yuwi yabarakin mi kaifu fetsa yuwiwe bia kede chaidipa aki yusinu.

2

Kedewe kede chaidipa. Da unwinxun awe.

Fecha

Tsuwa mi fubaime

Rakiri mi waime

Isbai

Mi yukain awara

Ma keyuxun mi firma wai

Mi kedexun fubai

Na diyaiifu
fubaxki tsuwan
kedexudi.

Na fubaifin miiki,
na kedexun fubai.

3

Kedewe papiu ewapakin iyabarai mi papiuki.

4

Mi yusibisi yuwiwe bia kede unwinxunu, chipu, sharawawe bia yuwiyai keska. Askaxun, sobre bera wawe askaxu anwen ade kedewe tsuwa mi fubaimakin.

Mi kede inawen

5

Nu yurafufe ichanai na duku fuxun winkaifuya.

6

Nu duku kede inai tsuwamai nu fubakin.



¿Awekeskara
mi beame
mami bituxu
na ikaina?

Nu ikaduaxe deduri nu tsaintiu



1 Adexun dikawe da xedipafu.

Dukufedefu yawa uidi

Dukufedefume Shafa fetsa dii bera fuwaifu, na xexapan fukakime unwinyafume patu dii bera duwatun anwen tuu daa fuspikuinya fechiyaifu.

Askaxume ma tuu picha beadume diyaifuwan naatifi atu kedai nadusixun atu fetan pishkin, ma pikatame naatifi atu tapasi bera fuwaifu tedeifukadi, naskaxeme peda unaki dikaifu fake na yanwan feke dikatsa eaikaitun.

Naskaitun dikakadime askame ipaikadime naatifi na yawa dikatsa iki fetseaifu, naskaifuwan unwinkadime rafenufesti dukufede iwi ewapatun febaki udeaifu, ma xafadume aweskaxeme ikafukin awara fedaifu tapikuinshkakin.

Askaxume tuu xakafu fechiyaifu, askaxume fikaxun xeteaifu, naskatame fain fuwaifudu tau xafa pakeaidume rafe udu udiyaidu fetsa chaxu udiyai.

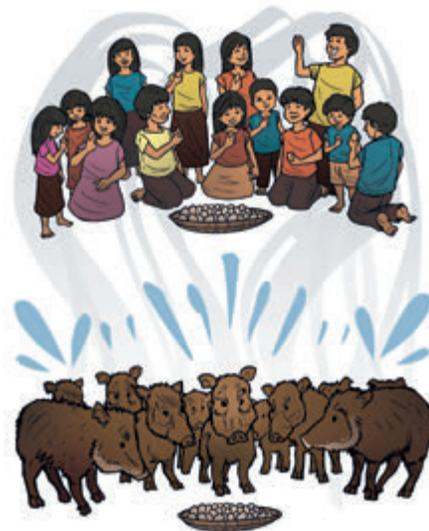

2 Mi kupa fetsafe tsainwen dawendua.

- a. ¿Tsuwa yurafume da xedipafuwen?
- b. ¿Rakiaxe dafu ikame?
- ch. ¿Rakiri mi shinaime mi asea wendua?



¿Nu awa tapime?

1 Kedewe tsain chitushta mi pexe wai wendua.

• _____

2 Ichana wawe aweti tsain kede ayamakin.

Mi fubai

Awara yukaxki en kedexudi.

Mi isbai

Yuwiwe awa mi yukaimaki.

Yukain

Tsuwa en kedexudime.

3 Kedewe rafenufesti tsain na rafenusfesti xateaya.

4 Unwinwen. Fishawe da beradua ratu mi tapiamakin.

	En erefesti aka	Ea yusiyaifudu en aka	En ichapaba yupai
En fechi kede chaidipa wendua keedeafu.			
En fechi kede chaidipa wendua tsain sharafu.			
Shinawe kede chaidipa wendua ratufumai fasin sharakin.			

5 Raisha awekeskara en beime na duku yuwiyaifu keedekin keyuxun.



Udibai

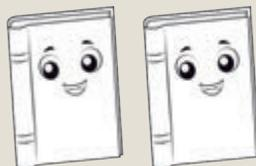

Fasin edibai

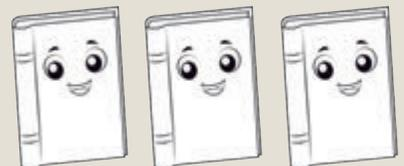

Ichapakuin edibai



<u>P</u>	<u>P</u>	<u>p</u>	<u>p</u>	<u>p</u>	<u>p</u>	<u>p</u>	<u>p</u>	<u>p</u>
<u>R</u>	<u>R</u>	<u>r</u>	<u>r</u>	<u>r</u>	<u>r</u>	<u>r</u>	<u>r</u>	<u>r</u>
<u>S</u>	<u>S</u>	<u>s</u>	<u>s</u>	<u>s</u>	<u>s</u>	<u>s</u>	<u>s</u>	<u>s</u>
<u>Sh</u>	<u>Sh</u>	<u>sh</u>	<u>sh</u>	<u>sh</u>	<u>sh</u>	<u>sh</u>	<u>sh</u>	<u>sh</u>
<u>T</u>	<u>T</u>	<u>t</u>	<u>t</u>	<u>t</u>	<u>t</u>	<u>t</u>	<u>t</u>	<u>t</u>
<u>TS</u>	<u>TS</u>	<u>ts</u>	<u>ts</u>	<u>ts</u>	<u>ts</u>	<u>ts</u>	<u>ts</u>	<u>ts</u>
<u>U</u>	<u>U</u>	<u>u</u>	<u>u</u>	<u>u</u>	<u>u</u>	<u>u</u>	<u>u</u>	<u>u</u>
<u>W</u>	<u>W</u>	<u>w</u>	<u>w</u>	<u>w</u>	<u>w</u>	<u>w</u>	<u>w</u>	<u>w</u>
<u>X</u>	<u>X</u>	<u>x</u>	<u>x</u>	<u>x</u>	<u>x</u>	<u>x</u>	<u>x</u>	<u>x</u>
<u>Y</u>	<u>Y</u>	<u>y</u>	<u>y</u>	<u>y</u>	<u>y</u>	<u>y</u>	<u>y</u>	<u>y</u>



CARTA DEMOCRÁTICA INTERAMERICANA

I La democracia y el sistema interamericano

Artículo 1

Los pueblos de América tienen derecho a la democracia y sus gobiernos la obligación de promoverla y defenderla. La democracia es esencial para el desarrollo social, político y económico de los pueblos de las Américas.

Artículo 2

El ejercicio efectivo de la democracia representativa es la base del estado de derecho y los regímenes constitucionales de los Estados Miembros de la Organización de los Estados Americanos. La democracia representativa se refuerza y profundiza con la participación permanente, ética y responsable de la ciudadanía en un marco de legalidad conforme al respectivo orden constitucional.

Artículo 3

Son elementos esenciales de la democracia representativa, entre otros, el respeto a los derechos humanos y las libertades fundamentales; el acceso al poder y su ejercicio con sujeción al estado de derecho; la celebración de elecciones periódicas, libres, justas y basadas en el sufragio universal y secreto como expresión de la soberanía del pueblo; el régimen plural de partidos y organizaciones políticas; y la separación e independencia de los poderes públicos.

Artículo 4

Son componentes fundamentales del ejercicio de la democracia la transparencia de las actividades gubernamentales, la probidad, la responsabilidad de los gobiernos en la gestión pública, el respeto por los derechos sociales y la libertad de expresión y de prensa. La subordinación constitucional de todas las instituciones del Estado a la autoridad civil legalmente constituida y el respeto al estado de derecho de todas las entidades y sectores de la sociedad son igualmente fundamentales para la democracia.

Artículo 5

El fortalecimiento de los partidos y de otras organizaciones políticas es prioritario para la democracia. Se deberá prestar atención especial a la problemática derivada de los altos costos de las campañas electorales y al establecimiento de un régimen equilibrado y transparente de financiación de sus actividades.

Artículo 6

La participación de la ciudadanía en las decisiones relativas a su propio desarrollo es un derecho y una responsabilidad. Es también una condición necesaria para el pleno y efectivo ejercicio de la democracia. Promover y fomentar diversas formas de participación fortalece la democracia.

II La democracia y los derechos humanos

Artículo 7

La democracia es indispensable para el ejercicio efectivo de las libertades fundamentales y los derechos humanos, en su carácter universal, indivisible e interdependiente, consagrados en las respectivas constituciones de los Estados y en los instrumentos interamericanos e internacionales de derechos humanos.

Artículo 8

Cualquier persona o grupo de personas que consideren que sus derechos humanos han sido violados pueden interponer denuncias o peticiones ante el sistema interamericano de promoción y protección de los derechos humanos conforme a los procedimientos establecidos en el mismo. Los Estados Miembros reafirman su intención de fortalecer el sistema interamericano de protección de los derechos humanos para la consolidación de la democracia en el Hemisferio.

Artículo 9

La eliminación de toda forma de discriminación, especialmente la discriminación de género, étnica y racial, y de las diversas formas de intolerancia, así como la promoción y protección de los derechos humanos de los pueblos indígenas y los migrantes y el respeto a la diversidad étnica, cultural y religiosa en las Américas, contribuyen al fortalecimiento de la democracia y la participación ciudadana.

Artículo 10

La promoción y el fortalecimiento de la democracia requieren el ejercicio pleno y eficaz de los derechos de los trabajadores y la aplicación de normas laborales básicas, tal como están consagradas en la Declaración de la Organización Internacional del Trabajo (OIT) relativa a los Principios y Derechos Fundamentales en el Trabajo y su Seguimiento, adoptada en 1998, así como en otras convenciones básicas afines de la OIT. La democracia se fortalece con el mejoramiento de las condiciones laborales y la calidad de vida de los trabajadores del Hemisferio.

III Democracia, desarrollo integral y combate a la pobreza

Artículo 11

La democracia y el desarrollo económico y social son interdependientes y se refuerzan mutuamente.

Artículo 12

La pobreza, el analfabetismo y los bajos niveles de desarrollo humano son factores que inciden negativamente en la consolidación de la democracia. Los Estados Miembros de la OEA se comprometen a adoptar y ejecutar todas las acciones necesarias para la creación de empleo productivo, la reducción de la pobreza y la erradicación de la pobreza extrema, teniendo en cuenta las diferentes realidades y condiciones económicas de los países del Hemisferio. Este compromiso común frente a los problemas del desarrollo y la pobreza también destaca la importancia de mantener los equilibrios macroeconómicos y el imperativo de fortalecer la cohesión social y la democracia.

Artículo 13

La promoción y observancia de los derechos económicos, sociales y culturales son consustanciales al desarrollo integral, al crecimiento económico con equidad y a la consolidación de la democracia en los Estados del Hemisferio.

Artículo 14

Los Estados Miembros acuerdan examinar periódicamente las acciones adoptadas y ejecutadas por la Organización encaminadas a fomentar el diálogo, la cooperación para el desarrollo integral y el combate a la pobreza en el Hemisferio, y tomar las medidas oportunas para promover estos objetivos.

Artículo 15

El ejercicio de la democracia facilita la preservación y el manejo adecuado del medio ambiente. Es esencial que los Estados del Hemisferio implementen políticas y estrategias de protección del medio ambiente, respetando los diversos tratados y convenciones, para lograr un desarrollo sostenible en beneficio de las futuras generaciones.

Artículo 16

La educación es clave para fortalecer las instituciones democráticas, promover el desarrollo del potencial humano y el alivio de la pobreza y fomentar un mayor entendimiento entre los pueblos. Para lograr estas metas, es esencial que una educación de calidad esté al alcance de todos, incluyendo a las niñas y las mujeres, los habitantes de las zonas rurales y las personas que pertenecen a las minorías.

IV Fortalecimiento y preservación de la institucionalidad democrática

Artículo 17

Cuando el gobierno de un Estado Miembro considere que está en riesgo su proceso político institucional democrático o su legítimo ejercicio del poder, podrá recurrir al Secretario General o al Consejo Permanente a fin de solicitar asistencia para el fortalecimiento y preservación de la institucionalidad democrática.

Artículo 18

Cuando en un Estado Miembro se produzcan situaciones que pudieran afectar el desarrollo del proceso político institucional democrático o el legítimo ejercicio del poder, el Secretario General o el Consejo Permanente podrá, con el consentimiento previo del gobierno afectado, disponer visitas y otras gestiones con la finalidad de hacer un análisis de la situación. El Secretario General elevará un informe al Consejo Permanente, y éste realizará una apreciación colectiva de la situación y, en caso necesario, podrá adoptar decisiones dirigidas a la preservación de la institucionalidad democrática y su fortalecimiento.

Artículo 19

Basado en los principios de la Carta de la OEA y con sujeción a sus normas, y en concordancia con la cláusula democrática contenida en la Declaración de la ciudad de Quebec, la ruptura del orden democrático o una alteración del orden constitucional que afecte gravemente el orden democrático en un Estado Miembro constituye, mientras persista, un obstáculo insuperable para la participación de su gobierno en las sesiones de la Asamblea General, de la Reunión de Consulta, de los Consejos de la Organización y de las conferencias especializadas, de las comisiones, grupos de trabajo y demás órganos de la Organización.

Artículo 20

En caso de que en un Estado Miembro se produzca una alteración del orden constitucional que afecte gravemente su orden democrático, cualquier Estado Miembro o el Secretario General podrá solicitar la convocatoria inmediata del Consejo Permanente para realizar una apreciación colectiva de la situación y adoptar las decisiones que estime conveniente. El Consejo Permanente, según la situación, podrá disponer la realización de las gestiones diplomáticas necesarias, incluidos los buenos oficios, para promover la normalización de la institucionalidad democrática. Si las gestiones diplomáticas resultaren infructuosas o si la urgencia del caso lo aconsejare, el Consejo Permanente convocará de inmediato un período extraordinario de sesiones de la Asamblea General para que ésta adopte las decisiones que estime apropiadas, incluyendo gestiones diplomáticas, conforme a la Carta de la Organización, el derecho internacional y las disposiciones de la presente Carta Democrática. Durante el proceso se realizarán las gestiones diplomáticas necesarias, incluidos los buenos oficios, para promover la normalización de la institucionalidad democrática.

Artículo 21

Cuando la Asamblea General, convocada a un período extraordinario de sesiones, constate que se ha producido la ruptura del orden democrático en un Estado Miembro y que las gestiones diplomáticas han sido infructuosas, conforme a la Carta de la OEA tomará la decisión de suspender a dicho Estado Miembro del ejercicio de su derecho de participación en la OEA con el voto afirmativo de los dos tercios de los Estados Miembros. La suspensión entrará en vigor de inmediato. El Estado Miembro que hubiera sido objeto de suspensión deberá continuar observando el cumplimiento de sus obligaciones como miembro de la Organización, en particular en materia de derechos humanos.

Adoptada la decisión de suspender a un gobierno, la Organización mantendrá sus gestiones diplomáticas para el restablecimiento de la democracia en el Estado Miembro afectado.

Artículo 22

Una vez superada la situación que motivó la suspensión, cualquier Estado Miembro o el Secretario General podrá proponer a la Asamblea General el levantamiento de la suspensión. Esta decisión se adoptará por el voto de los dos tercios de los Estados Miembros, de acuerdo con la Carta de la OEA.

V La democracia y las misiones de observación electoral

Artículo 23

Los Estados Miembros son los responsables de organizar, llevar a cabo y garantizar procesos electorales libres y justos. Los Estados Miembros, en ejercicio de su soberanía, podrán solicitar a la OEA asesoramiento o asistencia para el fortalecimiento y desarrollo de sus instituciones y procesos electorales, incluido el envío de misiones preliminares para ese propósito.

Artículo 24

Las misiones de observación electoral se llevarán a cabo por solicitud del Estado Miembro interesado. Con tal finalidad, el gobierno de dicho Estado y el Secretario General celebrarán un convenio que determine el alcance y la cobertura de la misión de observación electoral de que se trate. El Estado Miembro deberá garantizar las condiciones de seguridad, libre acceso a la información y amplia cooperación con la misión de observación electoral. Las misiones de observación electoral se realizarán de conformidad con los principios y normas de la OEA. La Organización deberá asegurar la eficacia e independencia de estas misiones, para lo cual se las dotará de los recursos necesarios. Las mismas se realizarán de forma objetiva, imparcial y transparente, y con la capacidad técnica apropiada. Las misiones de observación electoral presentarán oportunamente al Consejo Permanente, a través de la Secretaría General, los informes sobre sus actividades.

Artículo 25

Las misiones de observación electoral deberán informar al Consejo Permanente, a través de la Secretaría General, si no existiesen las condiciones necesarias para la realización de elecciones libres y justas. La OEA podrá enviar, con el acuerdo del Estado interesado, misiones especiales a fin de contribuir a crear o mejorar dichas condiciones.

VI Promoción de la cultura democrática

Artículo 26

La OEA continuará desarrollando programas y actividades dirigidos a promover los principios y prácticas democráticas y fortalecer la cultura democrática en el Hemisferio, considerando que la democracia es un sistema de vida fundado en la libertad y el mejoramiento económico, social y cultural de los pueblos. La OEA mantendrá consultas y cooperación continua con los Estados Miembros, tomando en cuenta los aportes de organizaciones de la sociedad civil que trabajen en esos ámbitos.

Artículo 27

Los programas y actividades se dirigirán a promover la gobernabilidad, la buena gestión, los valores democráticos y el fortalecimiento de la institucionalidad política y de las organizaciones de la sociedad civil. Se prestará atención especial al desarrollo de programas y actividades para la educación de la niñez y la juventud como forma de asegurar la permanencia de los valores democráticos, incluidas la libertad y la justicia social.

Artículo 28

Los Estados promoverán la plena e igualitaria participación de la mujer en las estructuras políticas de sus respectivos países como elemento fundamental para la promoción y ejercicio de la cultura democrática.

EL ACUERDO NACIONAL

El 22 de julio de 2002, los representantes de las organizaciones políticas, religiosas, del Gobierno y de la sociedad civil firmaron el compromiso de trabajar, todos, para conseguir el bienestar y desarrollo del país. Este compromiso es el Acuerdo Nacional.

El acuerdo persigue cuatro objetivos fundamentales. Para alcanzarlos, todos los peruanos de buena voluntad tenemos, desde el lugar que ocupemos o el rol que desempeñemos, el deber y la responsabilidad de decidir, ejecutar, vigilar o defender los compromisos asumidos. Estos son tan importantes que serán respetados como políticas permanentes para el futuro.

Por esta razón, como niños, niñas, adolescentes o adultos, ya sea como estudiantes o trabajadores, debemos promover y fortalecer acciones que garanticen el cumplimiento de esos cuatro objetivos que son los siguientes:

1. Democracia y Estado de Derecho

La justicia, la paz y el desarrollo que necesitamos los peruanos sólo se pueden dar si conseguimos una verdadera democracia. El compromiso del Acuerdo Nacional es garantizar una sociedad en la que los derechos son respetados y los ciudadanos viven seguros y expresan con libertad sus opiniones a partir del diálogo abierto y enriquecedor; decidiendo lo mejor para el país.

2. Equidad y Justicia Social

Para poder construir nuestra democracia, es necesario que cada una de las

personas que conformamos esta sociedad, nos sintamos parte de ella. Con este fin, el Acuerdo promoverá el acceso a las oportunidades económicas, sociales, culturales y políticas. Todos los peruanos tenemos derecho a un empleo digno, a una educación de calidad, a una salud integral, a un lugar para vivir. Así, alcanzaremos el desarrollo pleno.

3. Competitividad del País

Para afianzar la economía, el Acuerdo se compromete a fomentar el espíritu de competitividad en las empresas, es decir, mejorar la calidad de los productos y servicios, asegurar el acceso a la formalización de las pequeñas empresas y sumar esfuerzos para fomentar la colocación de nuestros productos en los mercados internacionales.

4. Estado Eficiente, Transparente y Descentralizado

Es de vital importancia que el Estado cumpla con sus obligaciones de manera eficiente y transparente para ponerse al servicio de todos los peruanos. El Acuerdo se compromete a modernizar la administración pública, desarrollar instrumentos que eliminen la corrupción o el uso indebido del poder. Asimismo, descentralizar el poder y la economía para asegurar que el Estado sirva a todos los peruanos sin excepción.

Mediante el Acuerdo Nacional nos comprometemos a desarrollar maneras de controlar el cumplimiento de estas políticas de Estado, a brindar apoyo y difundir constantemente sus acciones a la sociedad en general.

SÍMBOLOS DE LA PATRIA

Artículo 49 de la Constitución Política del Perú

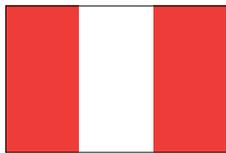

BANDERA NACIONAL



ESCUDO NACIONAL

HIMNO NACIONAL DEL PERÚ

CORO

Somos libres, seámoslo siempre,
y antes niegue sus luces el sol,
que faltemos al voto solemne
que la patria al Eterno elevó.

HIMNO NACIONAL

Declaración Universal de los Derechos Humanos

El 10 de diciembre de 1948, la Asamblea General de las Naciones Unidas aprobó y proclamó la Declaración Universal de Derechos Humanos, cuyos artículos figuran a continuación:

Artículo 1

Todos los seres humanos nacen libres e iguales en dignidad y derechos y, (...) deben comportarse fraternalmente los unos con los otros.

Artículo 2

Toda persona tiene los derechos y libertades proclamados en esta Declaración, sin distinción alguna de raza, color, sexo, idioma, religión, opinión política o de cualquier otra índole, origen nacional o social, posición económica, nacimiento o cualquier otra condición. Además, no se hará distinción alguna fundada en la condición política, jurídica o internacional del país o territorio de cuya jurisdicción dependa una persona (...).

Artículo 3

Todo individuo tiene derecho a la vida, a la libertad y a la seguridad de su persona.

Artículo 4

Nadie estará sometido a esclavitud ni a servidumbre; la esclavitud y la trata de esclavos están prohibidas en todas sus formas.

Artículo 5

Nadie será sometido a torturas ni a penas o tratos crueles, inhumanos o degradantes.

Artículo 6

Todo ser humano tiene derecho, en todas partes, al reconocimiento de su personalidad jurídica.

Artículo 7

Todos son iguales ante la ley y tienen, sin distinción, derecho a igual protección de la ley. Todos tienen derecho a igual protección contra toda discriminación que infrinja esta Declaración (...).

Artículo 8

Toda persona tiene derecho a un recurso efectivo, ante los tribunales nacionales competentes, que la ampare contra actos que violen sus derechos fundamentales (...).

Artículo 9

Nadie podrá ser arbitrariamente detenido, preso ni desterrado.

Artículo 10

Toda persona tiene derecho, en condiciones de plena igualdad, a ser oída públicamente y con justicia por un tribunal independiente e imparcial, para la determinación de sus derechos y obligaciones o para el examen de cualquier acusación contra ella en materia penal.

Artículo 11

1. Toda persona acusada de delito tiene derecho a que se presuma su inocencia mientras no se pruebe su culpabilidad (...).

2. Nadie será condenado por actos u omisiones que en el momento de cometerse no fueron delictivos según el Derecho nacional o internacional. Tampoco se impondrá pena más grave que la aplicable en el momento de la comisión del delito.

Artículo 12

Nadie será objeto de injerencias arbitrarias en su vida privada, su familia, su domicilio o su correspondencia, ni de ataques a su honra o a su reputación. Toda persona tiene derecho a la protección de la ley contra tales injerencias o ataques.

Artículo 13

1. Toda persona tiene derecho a circular libremente y a elegir su residencia en el territorio de un Estado.

2. Toda persona tiene derecho a salir de cualquier país, incluso el propio, y a regresar a su país.

Artículo 14

1. En caso de persecución, toda persona tiene derecho a buscar asilo, y a disfrutar de él, en cualquier país.

2. Este derecho no podrá ser invocado contra una acción judicial realmente originada por delitos comunes o por actos opuestos a los propósitos y principios de las Naciones Unidas.

Artículo 15

1. Toda persona tiene derecho a una nacionalidad.

2. A nadie se privará arbitrariamente de su nacionalidad ni del derecho a cambiar de nacionalidad.

Artículo 16

1. Los hombres y las mujeres, a partir de la edad núbil, tienen derecho, sin restricción alguna por motivos de raza, nacionalidad o religión, a casarse y fundar una familia (...).

2. Sólo mediante libre y pleno consentimiento de los futuros esposos podrá contraerse el matrimonio.

3. La familia es el elemento natural y fundamental de la sociedad y tiene derecho a la protección de la sociedad y del Estado.

Artículo 17

1. Toda persona tiene derecho a la propiedad, individual y colectivamente.

2. Nadie será privado arbitrariamente de su propiedad.

Artículo 18

Toda persona tiene derecho a la libertad de pensamiento, de conciencia y de religión (...).

Artículo 19

Todo individuo tiene derecho a la libertad de opinión y de expresión (...).

Artículo 20

1. Toda persona tiene derecho a la libertad de reunión y de asociación pacíficas.

2. Nadie podrá ser obligado a pertenecer a una asociación.

Artículo 21

1. Toda persona tiene derecho a participar en el gobierno de su país, directamente o por medio de representantes libremente escogidos.

2. Toda persona tiene el derecho de acceso, en condiciones de igualdad, a las funciones públicas de su país.

3. La voluntad del pueblo es la base de la autoridad del poder público; esta voluntad se expresará mediante elecciones auténticas que habrán de celebrarse periódicamente, por sufragio universal e igual y por voto secreto u otro procedimiento equivalente que garantice la libertad del voto.

Artículo 22

Toda persona (...) tiene derecho a la seguridad social, y a obtener (...) habida cuenta de la organización y los recursos de cada Estado, la satisfacción de los derechos económicos, sociales y culturales, indispensables a su dignidad y al libre desarrollo de su personalidad.

Artículo 23

1. Toda persona tiene derecho al trabajo, a la libre elección de su trabajo, a condiciones equitativas y satisfactorias de trabajo y a la protección contra el desempleo.

2. Toda persona tiene derecho, sin discriminación alguna, a igual salario por trabajo igual.

3. Toda persona que trabaja tiene derecho a una remuneración equitativa y satisfactoria, que le asegure, así como a su familia, una existencia conforme a la dignidad humana y que será completada, en caso necesario, por cualesquiera otros medios de protección social.

4. Toda persona tiene derecho a fundar sindicatos y a sindicarse para la defensa de sus intereses.

Artículo 24

Toda persona tiene derecho al descanso, al disfrute del tiempo libre, a una limitación razonable de la duración del trabajo y a vacaciones periódicas pagadas.

Artículo 25

1. Toda persona tiene derecho a un nivel de vida adecuado que le asegure, así como a su familia, la salud y el bienestar, y en especial la alimentación, el vestido, la vivienda, la asistencia médica y los servicios sociales necesarios; tiene asimismo derecho a los seguros en caso de desempleo, enfermedad, invalidez, vejez y otros casos de pérdida de sus medios de subsistencia por circunstancias independientes de su voluntad.

2. La maternidad y la infancia tienen derecho a cuidados y asistencia especiales. Todos los niños, nacidos de matrimonio o fuera de matrimonio, tienen derecho a igual protección social.

Artículo 26

1. Toda persona tiene derecho a la educación. La educación debe ser gratuita, al menos en lo concerniente a la instrucción elemental y fundamental. La instrucción técnica y profesional habrá de ser generalizada; el acceso a los estudios superiores será igual para todos, en función de los méritos respectivos.

2. La educación tendrá por objeto el pleno desarrollo de la personalidad humana y el fortalecimiento del respeto a los derechos humanos y a las libertades fundamentales; favorecerá la comprensión, la tolerancia y la amistad entre todas las naciones y todos los grupos étnicos o religiosos; y promoverá el desarrollo de las actividades de las Naciones Unidas para el mantenimiento de la paz.

3. Los padres tendrán derecho preferente a escoger el tipo de educación que habrá de darse a sus hijos.

Artículo 27

1. Toda persona tiene derecho a tomar parte libremente en la vida cultural de la comunidad, a gozar de las artes y a participar en el progreso científico y en los beneficios que de él resulten.

2. Toda persona tiene derecho a la protección de los intereses morales y materiales que le correspondan por razón de las producciones científicas, literarias o artísticas de que sea autora.

Artículo 28

Toda persona tiene derecho a que se establezca un orden social e internacional en el que los derechos y libertades proclamados en esta Declaración se hagan plenamente efectivos.

Artículo 29

1. Toda persona tiene deberes respecto a la comunidad (...).

2. En el ejercicio de sus derechos y en el disfrute de sus libertades, toda persona estará solamente sujeta a las limitaciones establecidas por la ley con el único fin de asegurar el reconocimiento y el respeto de los derechos y libertades de los demás, y de satisfacer las justas exigencias de la moral, del orden público y del bienestar general en una sociedad democrática.

3. Estos derechos y libertades no podrán en ningún caso ser ejercidos en oposición a los propósitos y principios de las Naciones Unidas.

Artículo 30

Nada en la presente Declaración podrá interpretarse en el sentido de que confiere derecho alguno al Estado, a un grupo o a una persona, para emprender y desarrollar actividades (...) tendientes a la supresión de cualquiera de los derechos y libertades proclamados en esta Declaración.

DISTRIBUIDO GRATUITAMENTE POR EL MINISTERIO DE EDUCACIÓN - PROHIBIDA SU VENTA