

## SÍMBOLOS DE LA PATRIA

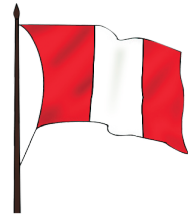

Bandera

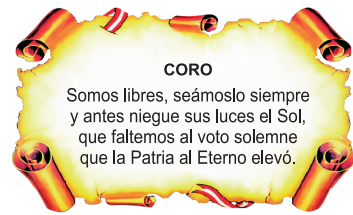

Himno Nacional del Perú



Escudo

## DECLARACIÓN UNIVERSAL DE LOS DERECHOS HUMANOS

El 10 de diciembre de 1948, la Asamblea General de las Naciones Unidas aprobó y proclamó la Declaración Universal de Derechos Humanos, cuyos artículos figuran a continuación:

**Artículo 1**  
Todos los seres humanos nacen libres e iguales en dignidad y derechos y, (...) deben comportarse fraternalmente los unos con los otros.

**Artículo 2**  
Toda persona tiene los derechos y libertades proclamados en esta Declaración, sin distinción alguna de raza, color, sexo, idioma, religión, opinión política o de cualquier otra índole, origen nacional o social, posición económica, nacimiento o cualquier otra condición. Además, no se hará distinción alguna fundada en la condición política, jurídica o internacional del país o territorio de cuya jurisdicción dependa una persona (...).

**Artículo 3**  
Todo individuo tiene derecho a la vida, a la libertad y a la seguridad de su persona.

**Artículo 4**  
Nadie estará sometido a esclavitud ni a servidumbre; la esclavitud y la trata de esclavos están prohibidas en todas sus formas.

**Artículo 5**  
Nadie será sometido a torturas ni a penas o tratos crueles, inhumanos o degradantes.

**Artículo 6**  
Todo ser humano tiene derecho, en todas partes, al reconocimiento de su personalidad jurídica.

**Artículo 7**  
Todos son iguales ante la ley y tienen, sin distinción, derecho a igual protección de la ley. Todos tienen derecho a igual protección contra toda discriminación que infrinja esta Declaración (...).

**Artículo 8**  
Toda persona tiene derecho a un recurso efectivo, ante los tribunales nacionales competentes, que la ampare contra actos que violen sus derechos fundamentales (...).

**Artículo 9**  
Nadie podrá ser arbitrariamente detenido, preso ni desterrado.

**Artículo 10**  
Toda persona tiene derecho, en condiciones de plena igualdad, a ser oída públicamente y con justicia por un tribunal independiente e imparcial, para la determinación de sus derechos y obligaciones o para el examen de cualquier acusación contra ella en materia penal.

**Artículo 11**  
1. Toda persona acusada de delito tiene derecho a que se presuma su inocencia mientras no se pruebe su culpabilidad (...).  
2. Nadie será condenado por actos u omisiones que en el momento de cometerse no fueron delictivos según el Derecho nacional o internacional. Tampoco se impondrá pena más grave que la aplicable en el momento de la comisión del delito.

**Artículo 12**  
Nadie será objeto de injerencias arbitrarias en su vida privada, su familia, su domicilio o su correspondencia, ni de ataques a su honra o a su reputación. Toda persona tiene derecho a la protección de la ley contra tales injerencias o ataques.

**Artículo 13**  
1. Toda persona tiene derecho a circular libremente y a elegir su residencia en el territorio de un Estado.  
2. Toda persona tiene derecho a salir de cualquier país, incluso el propio, y a regresar a su país.

**Artículo 14**  
1. En caso de persecución, toda persona tiene derecho a buscar asilo, y a disfrutar de él, en cualquier país.  
2. Este derecho no podrá ser invocado contra una acción judicial realmente originada por delitos comunes o por actos opuestos a los propósitos y principios de las Naciones Unidas.

**Artículo 15**  
1. Toda persona tiene derecho a una nacionalidad.  
2. A nadie se privará arbitrariamente de su nacionalidad ni del derecho a cambiar de nacionalidad.

**Artículo 16**  
1. Los hombres y las mujeres, a partir de la edad núbil, tienen derecho, sin restricción alguna por motivos de raza, nacionalidad o religión, a casarse y fundar una familia (...).  
2. Sólo mediante libre y pleno consentimiento de los futuros esposos podrá contraerse el matrimonio.  
3. La familia es el elemento natural y fundamental de la sociedad y tiene derecho a la protección de la sociedad y del Estado.

**Artículo 17**  
1. Toda persona tiene derecho a la propiedad, individual y colectivamente.  
2. Nadie será privado arbitrariamente de su propiedad.

**Artículo 18**  
Toda persona tiene derecho a la libertad de pensamiento, de conciencia y de religión (...).

**Artículo 19**  
Todo individuo tiene derecho a la libertad de opinión y de expresión (...).

**Artículo 20**  
1. Toda persona tiene derecho a la libertad de reunión y de asociación pacíficas.  
2. Nadie podrá ser obligado a pertenecer a una asociación.

**Artículo 21**  
1. Toda persona tiene derecho a participar en el gobierno de su país, directamente o por medio de representantes libremente escogidos.  
2. Toda persona tiene el derecho de acceso, en condiciones de igualdad, a las funciones públicas de su país.  
3. La voluntad del pueblo es la base de la autoridad del poder público; esta voluntad se expresará mediante elecciones auténticas que habrán de celebrarse periódicamente, por sufragio universal e igual y por voto secreto u otro procedimiento equivalente que garantice la libertad del voto.

**Artículo 22**  
Toda persona (...) tiene derecho a la seguridad social, y a obtener, (...) habida cuenta de la organización y los recursos de cada Estado, la satisfacción de los derechos económicos, sociales y culturales, indispensables a su dignidad y al libre desarrollo de su personalidad.

**Artículo 23**  
1. Toda persona tiene derecho al trabajo, a la libre elección de su trabajo, a condiciones equitativas y satisfactorias de trabajo y a la protección contra el desempleo.  
2. Toda persona tiene derecho, sin discriminación alguna, a igual salario por trabajo igual.  
3. Toda persona que trabaja tiene derecho a una remuneración equitativa y satisfactoria, que le asegure, así como a su familia, una existencia conforme a la dignidad humana y que será completada, en caso necesario, por cualesquiera otros medios de protección social.  
4. Toda persona tiene derecho a fundar sindicatos y a sindicarse para la defensa de sus intereses.

**Artículo 24**  
Toda persona tiene derecho al descanso, al disfrute del tiempo libre, a una limitación razonable de la duración del trabajo y a vacaciones periódicas pagadas.

**Artículo 25**  
1. Toda persona tiene derecho a un nivel de vida adecuado que le asegure, así como a su familia, la salud y el bienestar, y en especial la alimentación, el vestido, la vivienda, la asistencia médica y los servicios sociales necesarios; tiene asimismo derecho a los seguros en caso de desempleo, enfermedad, invalidez, vejez y otros casos de pérdida de sus medios de subsistencia por circunstancias independientes de su voluntad.  
2. La maternidad y la infancia tienen derecho a cuidados y asistencia especiales. Todos los niños, nacidos de matrimonio o fuera de matrimonio, tienen derecho a igual protección social.

**Artículo 26**  
1. Toda persona tiene derecho a la educación. La educación debe ser gratuita, al menos en lo concerniente a la instrucción elemental y fundamental. La instrucción elemental será obligatoria. La instrucción técnica y profesional habrá de ser generalizada; el acceso a los estudios superiores será igual para todos, en función de los méritos respectivos.  
2. La educación tendrá por objeto el pleno desarrollo de la personalidad humana y el fortalecimiento del respeto a los derechos humanos y a las libertades fundamentales; favorecerá la comprensión, la tolerancia y la amistad entre todas las naciones y todos los grupos étnicos o religiosos; y promoverá el desarrollo de las actividades de las Naciones Unidas para el mantenimiento de la paz.  
3. Los padres tendrán derecho preferente a escoger el tipo de educación que habrá de darse a sus hijos.

**Artículo 27**  
1. Toda persona tiene derecho a tomar parte libremente en la vida cultural de la comunidad, a gozar de las artes y a participar en el progreso científico y en los beneficios que de él resulten.  
2. Toda persona tiene derecho a la protección de los intereses morales y materiales que le correspondan por razón de las producciones científicas, literarias o artísticas de que sea autora.

**Artículo 28**  
Toda persona tiene derecho a que se establezca un orden social e internacional en el que los derechos y libertades proclamados en esta Declaración se hagan plenamente efectivos.

**Artículo 29**  
1. Toda persona tiene deberes respecto a la comunidad (...).  
2. En el ejercicio de sus derechos y en el disfrute de sus libertades, toda persona estará solamente sujeta a las limitaciones establecidas por la ley con el único fin de asegurar el reconocimiento y el respeto de los derechos y libertades de los demás, y de satisfacer las justas exigencias de la moral, del orden público y del bienestar general en una sociedad democrática.  
3. Estos derechos y libertades no podrán en ningún caso ser ejercidos en oposición a los propósitos y principios de las Naciones Unidas.

**Artículo 30**  
Nada en la presente Declaración podrá interpretarse en el sentido de que confiere derecho alguno al Estado, a un grupo o a una persona, para emprender y desarrollar actividades (...) tendientes a la supresión de cualquiera de los derechos y libertades proclamados en esta Declaración.



MINISTERIO DE EDUCACIÓN

# Comprensión lectora

## CUADERNO DE TRABAJO



Secundaria

3

## EL ACUERDO NACIONAL

El 22 de julio de 2002, los representantes de las organizaciones políticas, religiosas, del Gobierno y de la sociedad civil firmaron el compromiso de trabajar, todos, para conseguir el bienestar y desarrollo del país. Este compromiso es el Acuerdo Nacional.

El acuerdo persigue cuatro objetivos fundamentales. Para alcanzarlos, todos los peruanos de buena voluntad tenemos, desde el lugar que ocupemos o el rol que desempeñemos, el deber y la responsabilidad de decidir, ejecutar, vigilar o defender los compromisos asumidos. Estos son tan importantes que serán respetados como políticas permanentes para el futuro.

Por esta razón, como niños, niñas, adolescentes o adultos, ya sea como estudiantes o trabajadores, debemos promover y fortalecer acciones que garanticen el cumplimiento de esos cuatro objetivos que son los siguientes:

### 1. Democracia y Estado de Derecho

La justicia, la paz y el desarrollo que necesitamos los peruanos sólo se pueden dar si conseguimos una verdadera democracia. El compromiso del Acuerdo Nacional es garantizar una sociedad en la que los derechos son respetados y los ciudadanos viven seguros y expresan con libertad sus opiniones a partir del diálogo abierto y enriquecedor; decidiendo lo mejor para el país.

### 2. Equidad y Justicia Social

Para poder construir nuestra democracia, es necesario que cada una de las personas que conformamos esta socie-

dad, nos sintamos parte de ella. Con este fin, el Acuerdo promoverá el acceso a las oportunidades económicas, sociales, culturales y políticas. Todos los peruanos tenemos derecho a un empleo digno, a una educación de calidad, a una salud integral, a un lugar para vivir. Así, alcanzaremos el desarrollo pleno.

### 3. Competitividad del País

Para afianzar la economía, el Acuerdo se compromete a fomentar el espíritu de competitividad en las empresas, es decir, mejorar la calidad de los productos y servicios, asegurar el acceso a la formalización de las pequeñas empresas y sumar esfuerzos para fomentar la colocación de nuestros productos en los mercados internacionales.

### 4. Estado Eficiente, Transparente y Descentralizado

Es de vital importancia que el Estado cumpla con sus obligaciones de manera eficiente y transparente para ponerse al servicio de todos los peruanos. El Acuerdo se compromete a modernizar la administración pública, desarrollar instrumentos que eliminen la corrupción o el uso indebido del poder. Asimismo, descentralizar el poder y la economía para asegurar que el Estado sirva a todos los peruanos sin excepción.

Mediante el Acuerdo Nacional nos comprometemos a desarrollar maneras de controlar el cumplimiento de estas políticas de Estado, a brindar apoyo y difundir constantemente sus acciones a la sociedad en general.



MINISTERIO DE EDUCACIÓN

# > Comprensión lectora

CUADERNO DE TRABAJO



Secundaria

3



MINISTERIO DE EDUCACIÓN

## COMPRENSIÓN LECTORA 3 CUADERNO DE TRABAJO

El presente cuaderno para estudiantes de tercer grado de secundaria ha sido elaborado por la Dirección de Educación Secundaria para promover el desarrollo de la comprensión lectora.

### **Editado por:**

Ministerio de Educación  
Calle Del Comercio N.º 193  
San Borja  
Lima 41, Perú  
Teléfono: 615-5800  
[www.minedu.gob.pe](http://www.minedu.gob.pe)

### **Propuesta de contenido**

Cecilia Amparo Salinas de la Cruz  
Rocío Lourdes Usco Pachas

### **Revisión pedagógica**

Alicia Julia Ypanaqué Vera

### **Corrección de estilo**

Armando Stuart Flores Herrera

### **Diseño y diagramación**

Eduardo Gabriel Valladares Valiente

Primera edición: Mayo de 2017

Tiraje: 171 971 ejemplares

### **Impreso por:**

Consorcio Corporación Gráfica Navarrete S.  
A., Amauta Impresiones Comerciales S. A. C.,  
Metrocolor S. A.

Se terminó de imprimir en mayo de 2017, en los talleres gráficos de Metrocolor S. A., sito en Jr. Los Gorriones N.º 350 – Urb. La Campiña, Chorrillos, Lima.

© Ministerio de Educación

Todos los derechos reservados. Prohibida la reproducción de este material por cualquier medio, total o parcialmente, sin permiso expreso del Ministerio de Educación.

Hecho el Depósito Legal en la  
Biblioteca Nacional del Perú N.º 2017-05683

Impreso en el Perú / *Printed in Peru*



# ► Índice

## Comprensión lectora

Cuaderno de trabajo

3.º grado de secundaria

Página

– <b>Ficha 1:</b> Leemos textos narrativos.....	5
– <b>Ficha 2:</b> Leemos y reconocemos la estructura de textos expositivos .....	15
– <b>Ficha 3:</b> Describir es pintar con palabras.....	26
– <b>Ficha 4:</b> Tema y subtemas de textos expositivos.....	33
– <b>Ficha 5:</b> Leyendo novelas gráficas.....	45
– <b>Ficha 6:</b> Aprendemos siguiendo instrucciones .....	58
– <b>Ficha 7:</b> Lo esencial es visible a los ojos.....	68
– <b>Ficha 8:</b> Identificando la tesis.....	81
– <b>Ficha 9:</b> Infero para comprender.....	94
– <b>Ficha 10:</b> Aplicamos el sumillado en textos expositivos .....	109
– <b>Ficha 11:</b> ¿Quién cuenta la historia?: Deducimos la perspectiva del narrador en obras literarias .....	121
– <b>Ficha 12:</b> ¿Es un hecho o una opinión?.....	133
– <b>Ficha 13:</b> Tipos de inferencia: ¿deduzco o induzco? .....	145
– <b>Ficha 14:</b> Juegos temporales: el uso del tiempo en la narrativa .....	156
– <b>Ficha 15:</b> ¿Hay argumentos... y “argumentos”?.....	167
– <b>Ficha 16:</b> Interpretamos el uso de expresiones en un texto poético .....	181
– <b>Ficha 17:</b> El subrayado, una técnica muy eficaz.....	187
– <b>Ficha 18:</b> Descubro el mensaje en lo que leo: ¿explícito o implícito?.....	200
– <b>Ficha 19:</b> ¿Qué es poesía? Poesía eres tú .....	214
– <b>Ficha 20:</b> Lectura de reseñas cinematográficas .....	221



## Leemos textos narrativos

### 1 APRENDEMOS

► Lee el siguiente texto considerando las orientaciones que te brinda el docente.



### El caballo perdido<sup>1</sup>

*Paulo Coelho*



Hace muchos años, en una pobre aldea china, vivía un labrador con su hijo. Su único bien material, aparte de la tierra y de la pequeña casa de paja, era un caballo que había heredado de su padre.

Un buen día el caballo se escapó, dejando al hombre sin animal para labrar la tierra. Sus vecinos, que lo respetaban mucho por su honestidad y diligencia, acudieron a su casa para decirle lo mucho que lamentaban lo ocurrido. Él les agradeció la visita, pero preguntó:

—¿Cómo podéis saber que lo que ocurrió ha sido una desgracia en mi vida?

Alguien comentó en voz baja con un amigo: “Él no quiere aceptar la realidad, dejemos que piense lo que quiera, con tal de que no se entristezca por lo ocurrido”.

Y los vecinos se marcharon, fingiendo estar de acuerdo con lo que habían escuchado.

Una semana después, el caballo retornó al establo, pero no venía solo: traía una hermosa yegua como compañía. Al saber eso, los habitantes de la aldea, alborozados porque solo ahora entendían la respuesta que el hombre les había dado, retornaron a casa del labrador, para felicitarlo por su suerte.

—Antes tenías solo un caballo, y ahora tienes dos. ¡Felicitaciones! —dijeron.

—Muchas gracias por la visita y por vuestra solidaridad —respondió el labrador—. ¿Pero cómo podéis saber que lo que ocurrió es una bendición en mi vida?

<sup>1</sup> Recuperado el 26 de enero de 2016 de <[http://www.pensamientos.com.mx/un\\_tradicional\\_cuento\\_sufi.htm](http://www.pensamientos.com.mx/un_tradicional_cuento_sufi.htm)>

Desconcertados, y pensando que el hombre se estaba volviendo loco, los vecinos se marcharon, comentando por el camino: “¿Será posible que este hombre no entienda que Dios le ha enviado un regalo?”

Pasado un mes, el hijo del labrador decidió domesticar a la yegua. Pero el animal saltó de una manera inesperada, y el muchacho tuvo una mala caída, rompiéndose una pierna.

Los vecinos retornaron a la casa del labrador, llevando obsequios para el joven herido. El alcalde de la aldea, solemnemente, presentó sus condolencias al padre, diciendo que todos estaban muy tristes por lo que había sucedido.

El hombre agradeció la visita y el cariño de todos. Pero preguntó:

—¿Cómo podéis vosotros saber si lo ocurrido ha sido una desgracia en mi vida?

Esta frase dejó a todos estupefactos, pues nadie puede tener la menor duda de que el accidente de un hijo es una verdadera tragedia. Al salir de la casa del labrador, comentaban entre sí: “Realmente se ha vuelto loco, su único hijo se puede quedar cojo para siempre y aún duda de que lo ocurrido es una desgracia”.

Transcurrieron algunos meses y Japón le declaró la guerra a China. Los emisarios del emperador recorrieron todo el país en busca de jóvenes saludables para ser enviados al frente de batalla. Al llegar a la aldea, reclutaron a todos los jóvenes, excepto al hijo del labrador, quien tenía la pierna rota.

Ninguno de los muchachos regresó vivo. El hijo se recuperó, los dos animales dieron crías que fueron vendidas y rindieron un buen dinero. El labrador pasó a visitar a sus vecinos para consolarlos y ayudarlos, ya que se habían mostrado solidarios con él en todos los momentos. Siempre que alguno de ellos se quejaba, el labrador decía: “¿Cómo sabes si esto es una desgracia?”. Si alguien se alegraba mucho, él preguntaba: “¿Cómo sabes si eso es una bendición?”. Y los hombres de aquella aldea entendieron que, más allá de las apariencias, la vida tiene otros significados.

**1 Tomando en cuenta las características del texto que acabas de leer, reconoce el tipo de texto, su estructura y formato.**

I. Tipo de texto	II. Estructura	III. Formato
A. Expositivo	A. Inicio – Desarrollo – Desenlace	A. Continuo
B. Narrativo	B. Introducción – Nudo – Desenlace	B. Discontinuo
C. Informativo	C. Inicio – Nudo – Conclusión	C. Mixto
D. Descriptivo	D. Inicio – Nudo – Desenlace	D. Múltiple

a. ID, IIC, IIIC

b. IB, IID, IIIA

c. IB, IIC, IIIA

d. IA, IID, IIIC



**2 ¿De qué trata el texto?**

- a. De los problemas que debe afrontar un labrador en su vida.
- b. De la solidaridad de unos vecinos frente a la adversidad.
- c. De la guerra de Japón y China y sus fatales consecuencias.
- d. De la sabiduría de un hombre para hacer frente a la vida.

**3 Subraya la acción que ocurrió antes y después de cada hecho:**

<b>Hecho 1:</b> El caballo escapó, dejando al labrador sin animal para trabajar la tierra.	<b>Después</b>	<ul style="list-style-type: none"><li>a. Japón le declaró la guerra a China.</li><li>b. El labrador consoló y ayudó a sus vecinos.</li><li>c. Sus vecinos lamentaron lo ocurrido.</li><li>d. El alcalde lo visitó llevándole ayuda.</li></ul>
<ul style="list-style-type: none"><li>a. El viejo compró una yegua para trabajar.</li><li>b. Los vecinos llevaron obsequios al joven.</li><li>c. El labrador entristeció profundamente.</li><li>d. El joven decidió domesticar a la yegua.</li></ul>	<b>Antes</b>	<b>Hecho 2:</b> El hijo del labrador tuvo una mala caída y se rompió una pierna.

**4 ¿Con qué finalidad ha sido escrito este texto?**

- a. Para explicar los hechos sucedidos a un labrador, su hijo y sus caballos.
- b. Para demostrar que en la vida se puede tener fortuna y desgracia.
- c. Para mostrar que en la vida hay problemas que se deben afrontar con juicio.
- d. Para describir hechos importantes ocurridos a un labrador en una aldea china.

**5 En la historia se utilizan expresiones como “Una semana después”, “Pasado un mes”, etc. Explica por qué el autor las usa.**

---

---

---

---

## 2 PRACTICAMOS

► Lee el siguiente texto considerando las orientaciones que te brinda el docente.



### Algo muy grave va a suceder en este pueblo<sup>2</sup>

Gabriel García Márquez

Imagínese usted un pueblo muy pequeño donde hay una señora vieja que tiene dos hijos, uno de 17 y una hija de 14. Está sirviéndoles el desayuno y tiene una expresión de preocupación. Los hijos le preguntan qué le pasa y ella les responde:

—No sé, pero he amanecido con el presentimiento de que algo muy grave va a sucederle a este pueblo.

Ellos se ríen de la madre. Dicen que esos son presentimientos de vieja, cosas que pasan. El hijo se va a jugar al billar, y en el momento en que va a tirar una carambola sencillísima, el otro jugador le dice:

—Te apuesto un peso a que no la haces.

Todos se ríen. Él se ríe. Tira la carambola y no la hace. Paga su peso y todos le preguntan qué pasó, si era una carambola sencilla. Contesta:

—Es cierto, pero me ha quedado la preocupación de una cosa que me dijo mi madre esta mañana sobre algo grave que va a suceder a este pueblo.

Todos se ríen de él, y el que se ha ganado su peso regresa a su casa, donde está con su mamá o una nieta o, en fin, cualquier pariente. Feliz con su peso, dice:

—Le gané este peso a Dámaso en la forma más sencilla porque es un tonto.

—¿Y por qué es un tonto?

—Hombre, porque no pudo hacer una carambola sencillísima, preocupado con la idea de que su mamá amaneció hoy con la sensación de que algo muy grave va a suceder en este pueblo.

Entonces le dice su madre:



<sup>2</sup> Recuperado el 20 de enero de 2016 de <[http://www.ciudadseva.com/textos/cuentos/esp/ggm/algo\\_muy\\_grave\\_va\\_a\\_suceder.htm](http://www.ciudadseva.com/textos/cuentos/esp/ggm/algo_muy_grave_va_a_suceder.htm)>

—No te burles de los presentimientos de los viejos porque a veces salen.

La pariente lo oye y va a comprar carne. Ella le dice al carnicero:

—Véndame una libra de carne —y en el momento que se la están cortando, agrega—: mejor véndame dos, porque andan diciendo que algo grave va a pasar y lo mejor es estar preparado.

El carnicero despacha su carne y cuando llega otra señora a comprar una libra de carne, le dice:

—Lleve dos porque hasta aquí llega la gente diciendo que algo muy grave va a pasar, y se están preparando y comprando cosas.

Entonces la vieja responde:

—Tengo varios hijos, mire, mejor deme cuatro libras.

Se lleva las cuatro libras; y para no hacer largo el cuento, diré que el carnicero en media hora agota la carne, mata otra vaca, se vende toda y se va esparciendo el rumor. Llega el momento en que todo el mundo, en el pueblo, está esperando que pase algo. Se paralizan las actividades y de pronto, a las dos de la tarde, hace calor como siempre. Alguien dice:

—¿Se ha dado cuenta del calor que está haciendo?

—¡Pero si en este pueblo siempre ha hecho calor!

(Tanto calor que es pueblo donde los músicos tenían instrumentos remendados con brea y tocaban siempre a la sombra porque si tocaban al sol se les caían a pedazos).

—Sin embargo —dice uno—, a esta hora nunca ha hecho tanto calor.

—Pero a las dos de la tarde es cuando hay más calor.

—Sí, pero no tanto calor como ahora.

Al pueblo desierto, a la plaza desierta, baja de pronto un pajarito y se corre la voz:

—Hay un pajarito en la plaza.

Y viene todo el mundo, espantado, a ver el pajarito.

—Pero, señores, siempre ha habido pajaritos que bajan.

—Sí, pero nunca a esta hora.

Llega un momento de tal tensión para los habitantes del pueblo, que todos están desesperados por irse y no tienen el valor de hacerlo.

—Yo sí soy muy macho —grita uno—. Yo me voy.

Agarra sus muebles, sus hijos, sus animales, los mete en una carreta y atraviesa la calle central donde está el pobre pueblo viéndolo. Hasta el momento en que dicen:

—Si este se atreve, pues nosotros también nos vamos.

Y empiezan a dismantelar literalmente el pueblo. Se llevan las cosas, los animales, todo.

Y uno de los últimos que abandona el pueblo, dice:

—Que no venga la desgracia a caer sobre lo que queda de nuestra casa —y entonces la incendia y otros incendian también sus casas.

Huyen en un tremendo y verdadero pánico, como en un éxodo de guerra, y en medio de ellos va la señora que tuvo el presagio, clamando:

—Yo dije que algo muy grave iba a pasar, y me dijeron que estaba loca.

**1 Relaciona las columnas y marca la alternativa correcta.**

¿Sobre qué trata el texto?	¿Qué situación te permite deducirlo?
<b>A.</b> Sobre la histeria colectiva causada por los rumores de un pueblo.	<b>I.</b> La presencia de un pajarito en el parque del pueblo.
<b>B.</b> Sobre la desaparición de un pueblo ocasionado por un incendio.	<b>II.</b> La huida de todos los habitantes del pueblo llevándose sus pertenencias.
<b>C.</b> Sobre el presentimiento y sus consecuencias en la vida de una vieja.	<b>III.</b> El presentimiento de una vieja de que algo grave va a suceder.
<b>D.</b> Sobre la historia de un pueblito y los efectos del chisme colectivo.	<b>IV.</b> La compra desesperada de alimentos.

a. A - II

b. C - IV

c. D - III

d. B - I

**2 El propósito del texto es:**

- a. Exponer los graves presentimientos de una vieja.
- b. Describir la forma de vida de un pueblo muy pequeño.
- c. Mostrar lo grave que puede llegar a ser un simple rumor.
- d. Referir los desastres de un pueblo creados por un caos.

**3 De las siguientes características, ¿cuáles corresponden al texto que acabas de leer?**

- Su estructura básica es la organización temporal.
- Expone las características de objetos y seres.
- Relata hechos en los que intervienen personajes.
- Los hechos se desarrollan en un espacio y tiempo.
- Presenta juicios de valor ante una determinada posición.

**Elige la alternativa correcta:**

a. VFFVV

b. FVFVF

c. VFVVV

d. VFVVF



**4 ¿Qué hechos corresponden al inicio, nudo y desenlace de la historia?**

**Marca la opción correcta.**

- I. El carnicero comenta a sus clientes que algo malo va a pasar en el pueblo.
  - II. Uno de los pobladores se armó de valor y se fue del pueblo.
  - III. Una mujer les cuenta a sus hijos que tiene un mal presentimiento.
  - IV. Todos los habitantes quemaron sus casas para que no les pasara nada malo.
  - V. De repente bajó un pajarito en el medio de la plaza y la gente se asustó.
  - VI. El hijo mayor falla un juego en el billar porque estaba nervioso y asustado.
- a. III y IV (inicio) – V y I (nudo) – VI y II (desenlace)
  - b. I y III (inicio) – II y IV (nudo) – III y V (desenlace)
  - c. III y VI (inicio) – I y V (nudo) – II y IV (desenlace)
  - d. I y II (inicio) – III y IV (nudo) – V y VI (desenlace)

**5 ¿Para qué se han usado los paréntesis en el texto?**



—¿Se ha dado cuenta del calor que está haciendo?

—¡Pero si en este pueblo siempre ha hecho calor!

(Tanto calor que es pueblo donde los músicos tenían instrumentos remendados con brea y tocaban siempre a la sombra porque si tocaban al sol se les caían a pedazos.)

- a. Para indicar el significado de una frase.
- b. Para aclarar una afirmación.
- c. Para dar información complementaria.
- d. Para reafirmar una respuesta.

### 3 EXTENSIÓN

► Lee el siguiente texto considerando las orientaciones que te brinda el docente.



## Aracné y la diosa Atenea<sup>3</sup>



Cuentan los viejos relatos inventados en la antigüedad que hace mucho, muchísimo tiempo, vivía en una lejana ciudad una muchacha que se llamaba Aracné. Esta muchacha trabajaba en un taller haciendo tapices y ella misma hilaba la lana, la coloreaba y hacía los tejidos. Sus tapices llegaron a tener tanta fama por su belleza que de todos los lugares acudían personas para admirarlos y todos comentaban que parecían estar realizados por la misma Atenea, diosa de las tejedoras y las bordadoras.

A Aracné aquellos comentarios no le gustaban. Pensaba que sus obras eran perfectas y no quería que se la comparara ni siquiera con una diosa. Y especialmente le molestaba que

algunas personas pensarán que debía su arte a las enseñanzas de la propia diosa. Por ese motivo, un día desafió a Atenea a tejer un tapiz.

—Diosa Atenea —gritó Aracné—, atrévete a competir conmigo tejiendo un tapiz. Así todo el mundo podrá ver quién de las dos teje mejor.

La diosa Atenea sentía realmente aprecio por Aracné y no quería hacerle daño. Por eso, tomó la figura de una anciana bondadosa y se presentó ante la joven para solicitar que fuera más modesta.

—Aracné, ¿por qué ofendes a mi diosa? —le dijo en tono cariñoso—. Confórmate con ser la mejor tejedora del mundo y no trates de igualarte a los dioses.

—Calla, vieja tonta —respondió Aracné airada—. Si Atenea no se presenta ante mí, es que no se siente capaz de competir conmigo.

En aquel mismo instante, la vieja desapareció y en su lugar quedó la diosa Atenea dispuesta a aceptar el desafío.

<sup>3</sup> Recuperado el 23 de enero de 2016 de <<http://www.cuentosdedoncoco.com/2013/06/aracne-y-la-diosa-atenea-mito-griego.html>>

Atenea y Aracné pusieron rápidamente manos a la obra. Las dos tomaron unos hilos de seda y empezaron a confeccionar unos maravillosos tapices en los que representaban a diversos personajes. Pasado el tiempo, las dos habían acabado su labor.

Atenea representó en su tapiz a los doce dioses del Olimpo, y en cada uno bordó una escena en la que mostraba los castigos reservados a los seres humanos que se atrevían a desafiar a los dioses.

En cambio, Aracné confeccionó un magnífico tapiz en el que se veía al mismo dios Júpiter, padre de Atenea y jefe de todos los dioses, convertido en una vulgar serpiente.

Cuando Atenea vio que Aracné se burlaba del dios Júpiter, no pudo reprimir su ira y, cogiendo el tapiz de Aracné, lo rasgó en mil pedazos mientras decía:

—Te castigaré para que en adelante aprendas a respetar a los dioses.

Asustada por la ira de Atenea, Aracné quiso huir entre la gente. Pero Atenea la agarró por el pelo, la elevó del suelo y le dijo:

—Te condeno a vivir para siempre suspendida en el aire, tejiendo y tejiendo sin cesar.

Y al instante, Aracné quedó convertida en una araña que, desde entonces, continúa tejiendo su tela sin parar.

## 1 Enumera los hechos de acuerdo al orden en que se presentan en el texto.

Una anciana le pide a Aracné que sea más modesta.

Aracné quedó convertida en una araña.

Atenea destruye el tejido de Aracné.

Aracné desafía a la diosa Atenea.

## 2 ¿Qué alternativa expresa correctamente el tema del texto?

- a. La soberbia de Aracné
- b. Aracné y la diosa Atenea
- c. La historia de las arañas
- d. El castigo de Aracné

- 3** Elige la alternativa que complete correctamente el siguiente esquema. Recuerda la secuencialidad de la historia.

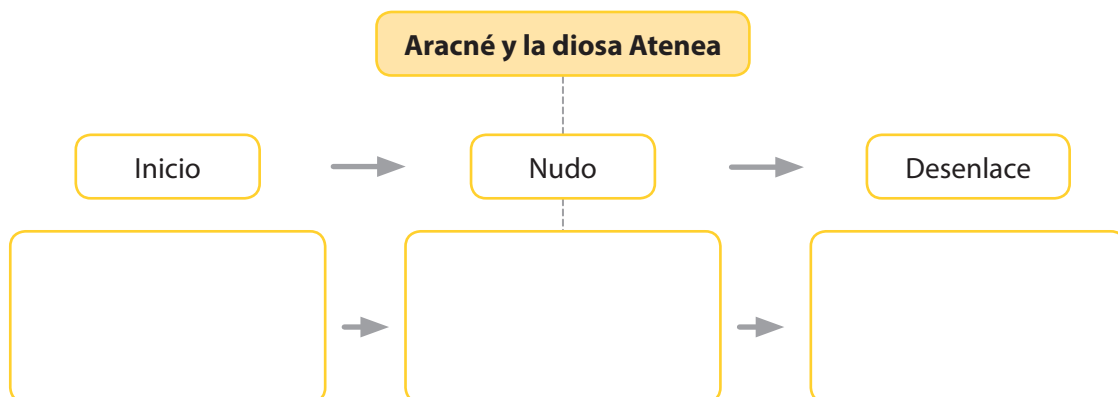

- En una ciudad muy lejana vivía una mujer que gustaba del tejido. / Aracné reta a la diosa Atenea a tejer un tapiz para mostrar quién lo hace mejor. / Una anciana busca a la diosa Atenea para pedirle que sea más modesta.
- Aracné es una gran tejedora y todos admiraban su trabajo. / Júpiter le solicita tejer un tapiz con su imagen. / Aracné es castigada por los dioses convirtiéndola en araña.
- Los dioses del Olimpo fueron dibujos en el tapiz de Atenea. / Aracné desafió a la diosa Atenea a tejer un tapiz para Júpiter. / Finalmente, fue condenada a tejer eternamente por su mal comportamiento.
- Hace muchos años vivía en una ciudad muy lejana una muchacha llamada Aracné. / Aracné teje un tapiz con la imagen de Júpiter convertido en una vulgar serpiente. / La diosa Atenea, enfurecida por su comportamiento, la castiga convirtiéndola en araña.

- 4** ¿Para qué se ha escrito el texto?

- Para exponer el enojo de Atenea.
- Para relatar una historia fantástica.
- Para explicar el castigo de Aracné.
- Para narrar una lección de vida.

- 5** Lee la siguiente parte del texto:

—Aracné, ¿por qué ofendes a mi diosa? —le dijo en tono cariñoso—.

- ¿Para qué el autor ha escrito entre rayas la expresión: “le dijo en tono cariñoso”?

- Para indicar una respuesta.
- Para resaltar una idea importante.
- Para reforzar una expresión.
- Para indicar qué personaje habla.



# Leemos y reconocemos la estructura de textos expositivos

### 1 APRENDEMOS

> Lee el siguiente texto considerando las orientaciones que te brinda el docente.



## VIH/SIDA<sup>4</sup>

El virus de inmunodeficiencia humana (VIH) ataca el sistema inmunitario y debilita los sistemas de vigilancia y defensa contra las infecciones y algunos tipos de cáncer. A medida que el virus destruye las células inmunitarias y altera su función, la persona infectada se va volviendo gradualmente **inmunodeficiente**.



La fase más avanzada de la infección por el VIH se conoce como síndrome de inmunodeficiencia adquirida (sida), que puede tardar entre 2 y 15 años en manifestarse, dependiendo del sujeto. El sida se define por la aparición de ciertos tipos de cáncer, infecciones u otras manifestaciones clínicas graves. Es una enfermedad viral caracterizada por la ausencia de respuesta inmunitaria.

### Signos y síntomas

Los síntomas de la infección por el VIH varían en función del estadio en que se encuentre. Aunque en la mayoría de los casos el pico de infectividad se alcanza en los primeros meses, muchas veces el sujeto ignora que es portador hasta que alcanza fases más avanzadas. En las primeras semanas que siguen al contagio, las personas a veces no manifiestan ningún síntoma, y otras presentan una afección de tipo gripal, con fiebre, cefalea, erupción o dolor de garganta.

<sup>4</sup> Recuperado el 2 de febrero de 2016 de <<http://www.who.int/mediacentre/factsheets/fs360/es>>

A medida que la infección va debilitando su sistema inmunitario, el sujeto puede presentar otros signos y síntomas, como inflamación de los ganglios linfáticos, pérdida de peso, fiebre, diarrea y tos. En ausencia de tratamiento podrían aparecer también enfermedades graves como tuberculosis, meningitis o diversos tipos de cáncer.

### Transmisión

El VIH se puede transmitir por el contacto con diversos líquidos corporales de personas infectadas, como la sangre, la leche materna, el semen o las secreciones vaginales. No es posible contagiarse por contactos de tipo corriente y cotidiano, como pueden ser los besos, abrazos o apretones de manos, o por el hecho de compartir objetos personales, alimentos o bebidas.

### Factores de riesgo

Hay ciertos comportamientos y afecciones que incrementan el riesgo de que una persona contraiga el VIH, entre ellos:

- Practicar relaciones sexuales sin protección.
- Padecer alguna infección de transmisión sexual, como sífilis, herpes, gonorrea, etc.
- Compartir agujas o jeringuillas contaminadas.
- Recibir inyecciones o transfusiones sanguíneas sin garantías de seguridad, o ser objeto de procedimientos médicos que entrañen corte o perforación con instrumental no esterilizado.
- Hincarse accidentalmente con una aguja infectada, lesión que afecta en particular al personal sanitario.

### Prevención

Las personas pueden reducir el riesgo de infección por el VIH limitando su exposición a los factores de riesgo. Los principales métodos para prevenir el contagio, a menudo utilizados de manera combinada, incluyen los que siguen:

#### 1. **Uso de preservativos**

El uso correcto y sistemático de preservativos durante la relación sexual puede proteger contra la propagación de enfermedades de transmisión sexual, entre ellas la infección por el VIH.

#### 2. **Pruebas de detección y asesoramiento en relación con el VIH y las infecciones de transmisión sexual (ITS)**

Las pruebas de detección del VIH y otras ITS están altamente recomendadas para todas las personas expuestas a cualquiera de los factores de riesgo, de modo que puedan conocer su estado y, llegado el caso, acceder sin demora a los oportunos servicios de prevención y tratamiento. La Organización Mundial de la Salud (OMS) también recomienda ofrecer pruebas de detección para las parejas.

La tuberculosis es la enfermedad de presentación más frecuente en personas con VIH. Si no se detecta o no se trata es mortal, y constituye la principal causa de muerte en personas con VIH (aproximadamente, una cuarta parte de las muertes asociadas al VIH). La detección precoz de la tuberculosis y la instauración rápida de tratamientos antituberculosos y antirretrovíricos pueden evitar esas muertes.

### **3. Circuncisión masculina voluntaria practicada por personal médico**

Se trata de una intervención quirúrgica que reduce en un 60 % el riesgo de que un hombre resulte infectado por el VIH.

### **4. Prevención basada en el uso de antirretrovíricos**

Cuando una persona VIH-positiva sigue un régimen terapéutico eficaz con antirretrovíricos, el riesgo de que transmita el virus a una pareja sexual no infectada se puede reducir en un 96 %.

## **Tratamiento**

El VIH se puede combatir mediante una politerapia que comprenda tres o más antirretrovíricos. Aunque no cura la infección por VIH, este tipo de tratamiento controla la replicación del virus dentro del organismo del sujeto y contribuye a fortalecer su sistema inmunitario, restableciendo así su capacidad para combatir infecciones.

A mediados de 2015, en el mundo había 15,8 millones de personas con VIH que estaban recibiendo tratamiento antirretrovírico. A finales de 2014, el 40 % [37–45 %] de la totalidad de las personas con VIH estaba en tratamiento antirretrovírico.

Las nuevas recomendaciones de la OMS —tratar a todas las personas con VIH y ofrecer antirretrovíricos como alternativa preventiva adicional a las personas con un riesgo considerable— incrementarán de 28 a 37 millones el número de candidatos al tratamiento antirretrovírico. La ampliación del acceso al tratamiento está en el centro de una nueva serie de metas para 2020, que tienen por objetivo acabar con la epidemia de sida en 2030.

En conclusión, no hay cura para la infección por el VIH, pero los fármacos antirretrovíricos eficaces pueden controlar el virus y ayudar a prevenir su transmisión, de modo que las personas con VIH o alto riesgo de contraerlo pueden disfrutar de una vida saludable y productiva.

## **1 ¿Cuál de las siguientes secuencias corresponden a la estructura del texto leído?**

- a. Inicio – Nudo – Desenlace
- b. Problema – Solución – Conclusión
- c. Introducción – Desarrollo – Conclusión
- d. Tesis – Razones – Conclusiones

**2** Según la estructura del texto, ¿en qué parte se hace referencia a la expresión “inmunodeficiente”? Luego explica el significado de dicha palabra.

---

---

---

---

**3** ¿Cuál es el propósito del texto?

- a. Dar a conocer el tratamiento antirretrovírico como método de prevención del sida.
- b. Argumentar sobre las ventajas del tratamiento como prevención ante el VIH.
- c. Sintetizar los aportes de la OMS acerca de los síntomas y transmisión del sida.
- d. Explicar sobre la enfermedad del síndrome de inmunodeficiencia adquirida.

**4** ¿Cuál de las siguientes ideas se deduce de la conclusión del texto?

- a. El VIH no tiene cura, pero los antirretrovíricos controlan y previenen su transmisión.
- b. La instauración del VIH es una enfermedad mortal que afecta la vida reproductiva.
- c. El VIH y sus consecuencias pueden ser controladas por un tratamiento antiviral.
- d. Una enfermedad mortal como el sida debe ser tratada con fármacos preventivos.

**5** ¿Cuál es la intención del autor al usar, como recursos, subtítulos en la presentación del texto (ejemplo: *Signos y síntomas, Transmisión, etc.*)

---

---

---

---

## 2 PRACTICAMOS



# El dengue, la enfermedad “rompe huesos”<sup>5</sup>

El dengue es una enfermedad infecciosa muy extendida que se presenta en todas las regiones de clima tropical del planeta. En los últimos años, la transmisión ha aumentado de manera predominante en zonas urbanas y se ha convertido en un importante problema de salud pública. En la actualidad, más de la mitad de la población mundial está en riesgo de contraer la enfermedad.



*El mosquito Aedes Aegypti produce el dengue o enfermedad “rompe huesos”.*

### 1. ¿Qué es el dengue?

El dengue es una enfermedad viral transmitida por mosquitos, que se caracteriza por producir un importante dolor en las articulaciones y músculos, inflamación de los ganglios y erupción en la piel. No todos los mosquitos contagian el dengue, solo aquellos que previamente han picado a un individuo enfermo.

Existen cuatro tipos del virus del dengue. La primera vez que una persona es contagiada por cualquiera de estos cuatro virus, adquiere el dengue. Nunca volverá a padecer dengue por el mismo virus; pero si la persona vuelve a ser picada por un mosquito portador de uno de los tres restantes virus, puede sufrir otra vez dengue. Por lo tanto, una persona puede tener hasta cuatro enfermedades por dengue durante su vida.

### 2. ¿Cómo se contagia?

El dengue es transmitido por la picadura del mosquito *Aedes Aegypti*. Cuando este se alimenta con sangre de una persona enferma de dengue y luego pica a otras personas, les transmite esta enfermedad. El contagio solo se produce por la picadura de los mosquitos infectados. No se transmite directamente de una persona a otra, ni a través de objetos ni de la leche materna.

El mosquito que transmite el dengue se desarrolla en envases caseros que puedan retener agua, tales como latas, barriles o tanques, floreros, y cualquier otro recipiente que contenga agua estancada.

### 3. ¿Qué puedo hacer para prevenir el dengue?

No hay vacuna disponible contra el dengue, por lo que si vivimos o vamos a viajar a una zona de riesgo, la mejor prevención es evitar ser picados por mosquitos. Para eso:

<sup>5</sup> Texto adaptado. Recuperado de <[http://www.unicef.org/argentina/spanish/media\\_14426.htm](http://www.unicef.org/argentina/spanish/media_14426.htm)>

## Cuidado personal

- Aplique repelente contra insectos en la piel expuesta.
- Rocíe su ropa con repelente, ya que los mosquitos pueden picar a través de la ropa de tela fina.
- Use camisas de manga larga y pantalones largos.
- Use mosquiteros en las camas si su habitación no tiene acondicionador de aire. Para protección adicional, rocíe el mosquitero con insecticida.
- Rocíe insecticidas en su habitación antes de la hora de acostarse.

## Cuidados ambientales

- Revise su casa y las zonas de los alrededores, como jardines y quintas, en búsqueda de recipientes que puedan acumular agua estancada que no tenga ninguna utilidad.
- Elimine el agua de los huecos de árboles, rocas, paredes, pozos, letrinas abandonadas. Por ejemplo, rellene huecos de tapias y paredes donde pueda juntarse agua de lluvia.
- Entierre todo tipo de basura, como latas, cáscaras, llantas y demás recipientes u objetos que puedan almacenar agua.
- Ordene los recipientes que puedan acumular agua, póngalos boca abajo o colóqueles una tapa.
- Mantenga tapados los tanques y recipientes que colectan agua o que pueden recolectarla si llueve.
- Cambie el agua de los floreros cada tres días y límpielos frotándolos por dentro. De ser posible, utilice productos alternativos en lugar de agua (geles, arena).
- Cambie el agua de los bebederos de animales cada tres días y lávelos con esponja.
- Mantenga limpias, cloradas o vacías las piletas de natación fuera de la temporada.
- Mantenga desmalezados los patios y destapados los desagües de lluvia de los techos.
- Hable con sus amigos y vecinos para informarles acerca de las medidas para prevenir el dengue.

## 4. ¿Cómo puedo saber si tengo dengue?

En la mayoría de los casos, el dengue puede producir síntomas parecidos a una gripe; pero, en algunos casos, puede causar una enfermedad grave con hemorragias. Si ha viajado o vive en una zona donde se conocen casos de dengue y tiene fiebre alta, con intenso malestar general, dolor de cabeza, dolor detrás de los ojos y dolores de los músculos y articulaciones, consulte al Centro de Salud; allí le dirán si es posible que se trate de dengue y qué debe hacer.

## 5. ¿Hay algún tratamiento para el dengue?

No hay un tratamiento específico para la enfermedad, solo se realiza el tratamiento de los síntomas. Por eso, ante la sospecha, es importante acudir al Centro de Salud, donde le indicarán al paciente las medidas adecuadas para cada caso.

Consulte siempre a su médico. Evite tomar aspirina e ibuprofeno, porque pueden favorecer las hemorragias. El único medicamento indicado en caso de dolor intenso o fiebre es paracetamol.

Es necesario utilizar mosquiteros donde se encuentra el paciente mientras tenga fiebre, para evitar que sea picado por mosquitos que, de esa manera, se infecten y puedan contagiar después a otra persona.

En conclusión, es importante recalcar que, ante la sospecha de contagio del dengue o presentación de dos o más síntomas, se debe acudir al Centro de Salud para el diagnóstico de la enfermedad y seguir las recomendaciones del médico.

**1 Lee los enunciados y relaciona adecuadamente las ideas con las respectivas partes del texto. Luego marca la alternativa correcta.**

Introducción - A	Desarrollo - B	Conclusión - C
<p>I. Utilizar mosquiteros donde se encuentra el paciente.</p> <p>II. El dengue es una enfermedad infecciosa muy extendida y de clima tropical.</p> <p>III. Existen cuatro tipos de virus del dengue.</p>	<p>I. Enterrar todo tipo de basura.</p> <p>II. El dengue se caracteriza por producir dolor en las articulaciones y músculos.</p> <p>III. El dengue es un problema de salud pública.</p>	<p>I. El dengue es una enfermedad infecciosa.</p> <p>II. Ante sospecha o síntomas del dengue, acudir al Centro de Salud.</p> <p>III. No hay un tratamiento para la enfermedad del dengue.</p>

- a. AI / BI / CI      b. AII / BII / CII      c. AII / BIII / CI      d. AIII / BII / CIII

**2 Subraya la respuesta a cada pregunta y luego marca la relación correcta.**

**A. ¿Por qué al dengue se le llama la enfermedad “rompe huesos”?**

- I. Por el intenso dolor que produce en los músculos y las articulaciones.
- II. Por ser una enfermedad viral transmitida por el mosquito *Aedes Aegypti*.
- III. Por la inflamación de los ganglios y erupción en la piel del enfermo.
- IV. Por el profundo dolor que origina la picadura del mosquito *Aedes Aegypti*.

**B. ¿De qué parte del texto podemos inferir el significado del dengue como la enfermedad “rompe huesos”?**

- I. Introducción      II. Desarrollo      III. Conclusión      IV. Problema

- a. AI – BII      b. AII – BI      c. AIII – BIII      d. AIV – BIV



**3 ¿Con qué finalidad crees que fue escrito el texto?**

---

---

---

---

---

**4 Escribe V (verdadero) o F (falso) según corresponda:**

- I. En el desarrollo se infiere la idea principal del texto: El dengue es una enfermedad viral transmitida por el mosquito *Aedes Aegypti*. ( )
  - II. En la introducción se deduce la idea principal del texto: El contagio del dengue se produce en todas las regiones de clima tropical del planeta. ( )
  - III. En el desarrollo se dice la idea principal del texto: Es una enfermedad asintomática que no tiene tratamiento ni vacuna específica. ( )
  - IV. En la conclusión se interpreta la idea principal del texto: Prevenimos el dengue al acudir al Centro de Salud, ante la sospecha de haber contraído el virus. ( )
- a. VFFF      b. FVVF      c. VFVV      d. FFVF

**5 El autor usa la enumeración de preguntas en el texto...**

- a. Para mejorar la forma como están expuestas las ideas del texto.
- b. Para resaltar una información importante con relación al tema del texto.
- c. Para presentar en forma ordenada los diversos aspectos del texto.
- d. Para graficar las ideas principales y secundarias del tema tratado.

### 3 EXTENSIÓN



## El niño por nacer<sup>6</sup>



En el Perú, cada 25 de marzo se celebra el Día del Niño por Nacer, en cumplimiento de la disposición dada por el Congreso de la República, el cual aprobó, en el año 2002, la Ley N.º 27654, con base en el artículo 1.º de la Constitución Política del Perú que señala lo siguiente: “La defensa de la persona humana y el respeto de su dignidad son el fin supremo de la sociedad y del Estado”.

### ¿Quién es el niño por nacer y cuáles son sus derechos?

El niño por nacer es todo ser humano desde el momento de la concepción. Goza de todos los derechos establecidos en la Convención sobre los Derechos del Niño y tiene derecho a una protección especial, más que cualquier otra persona, por parte de la familia, el Estado y la sociedad.

El niño por nacer tiene derecho a la vida, a estar sano, a encontrar una familia, a educarse y a desarrollarse en un ambiente favorable.

Aunque no haya nacido, es un ser vivo que tiene sus derechos y, aunque no los pueda reclamar o manifestar, los ejerce plenamente, también, a través de sus padres o apoderados.

En todas las decisiones y medidas que se tomen o en las que intervengan instituciones públicas o privadas, así como órganos legislativos, judiciales o administrativos, es de consideración primordial el interés superior del niño por nacer.

El niño por nacer se afecta en su salud si su madre fuma o toma alcohol, por lo que es primordial que ambos se cuiden y se cumpla con su control prenatal. Hoy sabemos que mediante la estimulación se potencializan sus habilidades aun antes de nacer.

El niño está íntimamente conectado a la madre tanto física como emocionalmente. La gestante no solo transmite lo que ingiere a su feto, sino también emociones y sentimientos. Como ambos comparten endorfinas (sustancias químicas que producen la

<sup>6</sup> Recuperado de <<http://www.minsa.gob.pe/portalminsa/efemerides/ninopornacer/>>

sensación de bienestar), el bebé también experimenta las emociones de su progenitora. Por eso, es muy importante que la madre se sienta tranquila y relajada. Los sentimientos positivos pueden inducir en su hijo o hija sensaciones igualmente placenteras.

### ¿Cuáles son los cuidados de la madre gestante para el niño por nacer?

La mujer embarazada afronta una serie de cambios físicos y psicológicos que repercuten en sí misma y en el niño por nacer. Considerando este aspecto de la salud del binomio madre-niño, el Ministerio de Salud ha implementado el control prenatal en sus distintos establecimientos, el cual debe ser precoz, periódico y completo.

El control prenatal es el cuidado de la salud de la madre y del niño por nacer, cuya finalidad es procurar un niño sano, nacido en término (9 meses), de peso normal, y que la madre se encuentre sana y en condiciones de criar a su hijo o hija.

El inicio de este control debe ser precoz. La primera atención médica debe hacerse durante el primer trimestre de embarazo para evaluar con mayor precisión el tiempo, los meses de gestación, y calcular la fecha en que probablemente se producirá el parto.

Es importante fortalecer el control prenatal, signos de alarma, aspectos nutricionales durante el embarazo para detectar y corregir problemas de salud.

Las consultas serán mensuales hasta el séptimo mes, para hacerse más frecuentes en los dos últimos meses de la gestación.

La mujer, como futura mamá, debe tener cuidado durante el embarazo, seguir los consejos de su médico y realizar todos los análisis que sean necesarios.

Es aconsejable que las embarazadas utilicen prendas de vestir holgadas y zapatos cómodos, sin tacón alto.

La madre gestante debe pasear diariamente y beber mucho líquido. No deberá hacer viajes largos, y se recomienda un descanso de 10 minutos por cada 90 de viaje.

La madre debe realizar actividades con las que realmente disfrute, ha de dedicar tiempo para cuidarse e iniciar un estilo de vida saludable lo antes posible.

En síntesis, la conmemoración del Día del Niño por Nacer constituye parte importante de la promoción de la salud y prevención de la enfermedad, cuyo objetivo prioritario es lograr la reducción de los índices de morbilidad infantil y materna.

---

#### **1** Una característica que corresponde al texto, según su tipo de formato y propósito, es:

- a. Presenta la información organizada en párrafos de manera clara y ordenada.
- b. Se mezclan oraciones con subtítulos que establecen relaciones de significados.
- c. La información se expresa a través de frases sueltas conectadas de manera distinta.
- d. Hay información de forma continua, cuyo propósito es señalar características.

**2** Completa: El enunciado que explica mejor la expresión “morbimortalidad infantil y materna” es: \_\_\_\_\_, y se encuentra en: \_\_\_\_\_

- a. Señala el número de defunciones de niños en una población. – La introducción.
- b. Cantidad de gestantes enfermas en una población registrada. – La conclusión.
- c. Se refiere a la cantidad de muertes en un tiempo determinado. – El desarrollo.
- d. La muerte infantil y materna causada por enfermedades. – La conclusión.

**3** ¿Cuál es el propósito del texto? Fundamenta tu respuesta.

---

---

---

**4** ¿Cuál es la relación correcta entre las ideas que se infieren del siguiente párrafo y su ubicación dentro de la estructura del texto?



- A. La madre embarazada tiene derechos sobre su hijo por nacer.
- B. La madre gestante debe conocer los derechos del niño por nacer.
- C. El niño por nacer tiene derechos importantes para su crecimiento y desarrollo.
- D. Los niños tienen derecho a la vida, a la salud y a la educación.

I. Introducción    II. Desarrollo    III. Conclusión

- a. AI      b. BII      c. CII      d. DIII

**5** Explica la intención del autor en el uso del siguiente recurso:



(...) la Constitución Política del Perú que señala lo siguiente: “La defensa de la persona humana y el respeto de su dignidad son el fin supremo de la sociedad y del Estado”.

- a. Usa las comillas para aclarar una expresión.
- b. Usa las comillas para introducir un comentario.
- c. Usa las comillas para reproducir una cita textual.
- d. Usa las comillas para citar la Constitución Política del Perú.

## ► Ficha 3

# Describir es pintar con palabras

### 1 APRENDEMOS<sup>7</sup>

- Observa el siguiente texto considerando las orientaciones que te brinda el docente.



## Laguna de Umayo



<sup>7</sup> <https://www.facebook.com/photo.php?fbid=726550527431862&set=a.336717606415158.80021.100002307630491&type=3&theater>

➤ En las siguientes imágenes se resaltan el primer, segundo y tercer plano, respectivamente:



**1** ¿Qué elementos observas en el plano general de la imagen?

- a. Personas, meseta, nubes, arbustos, árboles, rocas.
- b. Montañas, arbustos, rocas, personas, meseta, nubes, neblina.
- c. Meseta, nubes, montañas, arbustos, laguna, rocas, personas.
- d. Nubes, neblina, arbustos, montañas, rocas, meseta, personas.

**2** ¿Qué se observa en el segundo plano de la imagen?

- a. La señora que posa frente a la cámara
- b. La laguna, la meseta y un par de turistas
- c. El cielo, las nubes, los cerros
- d. La laguna de Umayo

**3 La fotografía que acabas de observar tiene como tema:**

- a. Paisaje puneño
- b. La laguna de Umayo
- c. La belleza del paisaje
- d. La meseta de la laguna

**4 Teniendo en cuenta las características geográficas y de paisaje de la laguna, ¿qué tipo de actividades crees que podrían realizarse para incentivar el turismo?**

- I. *Trekking*<sup>8</sup>
  - II. Pastoreo de animales
  - III. Paseos en bote por la laguna
  - IV. Canotaje
- a. I y IV
  - b. Solo I
  - c. I y III
  - d. Solo II

**5 A la Municipalidad de Umayo se le ha ocurrido construir un mirador en la pequeña meseta que se encuentra en la laguna, ¿crees que es adecuada la idea? Justifica tu respuesta.**

---

---

---

---

---

---

<sup>8</sup> El *trekking* o senderismo consiste en caminar por senderos sobre escenarios naturales como sierras, montañas valles y quebradas, bosques, playas, orillas de arroyos, ríos, lagos y lagunas.



## 2 PRACTICAMOS

- Observa el siguiente texto considerando las orientaciones que te brinda el docente.



### Parque turístico de Quistococha<sup>9</sup>



#### 1 En el plano general se observa:

- Palmeras, animales, arbusto, texto, nubes, choza, hojas, laguna.
- Palmeras, césped, laguna, arbusto, chozas, vegetación, nubes.
- Laguna, árboles, nubes, palmeras, arbusto, vegetación, animales.
- Arbusto, palmeras, césped, laguna, vegetación, texto, choza, nubes.

<sup>9</sup> Fuente: <<https://www.facebook.com/photo.php?fbid=560902533996663&set=a.336717606415158.80021.100002307630491&-type=3&theater>>

**2** ¿Qué elementos observamos en el tercer plano de esta imagen?

- a. El texto publicitario, las palmeras
- b. La laguna, la choza, el cielo
- c. La laguna, la choza, la vegetación y el cielo
- d. El arbusto y las palmeras

**3** El tema del cartel es:

- a. Paisaje exuberante
- b. La selva exuberante
- c. La selva y sus encantos
- d. La laguna de Quistococha

**4** ¿Cuál es la característica principal presente en los paisajes de la selva a diferencia de los paisajes andinos y costeños?

- I. Vegetación frondosa
  - II. Las estrechas quebradas de los valles
  - III. Paisajes cubiertos de arena
  - IV. El clima desértico
- a. II, III, IV
  - b. Solo I
  - c. III y IV
  - d. Solo II

**5** ¿Qué impacto crees que tendría la construcción *desmedida* de hoteles en plena selva? Fundamenta tu respuesta.

---

---

---

---

### 3 EXTENSIÓN

- Observa el siguiente texto considerando las orientaciones que te brinda el docente.



## Islas Ballestas



**1** Una medida de seguridad para las personas que realizan estos viajes es:

- a. El sombrero
- b. Las lanchas y chalecos salvavidas
- c. El chaleco salvavidas y el sombrero
- d. El chaleco salvavidas

**2** Indica si es verdadero (V) o falso (F) el primer plano de cada imagen del *collage*.

Imágenes	Alternativas	V o F
1	A. el mar	
2	B. las rocas	
3	C. los lobos marinos	
4	D. los turistas	

- a. VFFV
- b. FVFF
- c. VFVF
- d. VVFF

**3** En el *collage* de fotografías que has observado, el tema es:

- a. El clima en las Islas Ballestas
- b. Las medidas de seguridad para un paseo turístico en bote
- c. Los lobos marinos y las aves guaneras
- d. Las asombrosas Islas Ballestas

**4** ¿Qué crees que hacen de las Islas Ballestas un patrimonio natural y cultural del Perú?

- a. Que sean diariamente visitadas por cientos de turistas.
- b. Que se pueda hacer turismo de bajo impacto ambiental.
- c. Que sea una reserva de diversidad biológica mundial.
- d. Que sea un conjunto de Islas inhabitadas.

**5** Considerando que las Islas Ballestas forman parte de la Reserva Nacional de Paracas, ¿qué opinas de postular las Islas Ballestas como patrimonio cultural de la humanidad? Fundamenta tu respuesta.

---

---

---

---

## Tema y subtemas de textos expositivos

### 1 APRENDEMOS

- > Lee los siguientes textos considerando las orientaciones que te brinda el docente.



### Mosquito tigre y virus Zika: transmisión, síntomas y prevención<sup>10</sup>

(Adaptado)

El mosquito tigre puede transmitir el virus Zika, el cual se encuentra presente en varias regiones del mundo. A continuación, un panorama sobre el modo de transmisión del virus, los principales síntomas y las buenas medidas que hay que adoptar para protegerse.



El virus Zika es una enfermedad que se está propagando por América Latina, es un virus parecido al del dengue y de la fiebre amarilla, ya causó varias epidemias desde el 2007, particularmente en Polinesia francesa, en Nueva Caledonia y en Brasil.

El mosquito tigre o *Aedes Albopictus*, se distingue por la presencia de una línea blanca que aparece en el centro del tórax y visible a simple vista. Particularmente agresivo, es responsable de la transmisión de enfermedades como el dengue y el chikunguña.

El virus Zika es transmitido principalmente por el mosquito tigre, por transmisión vectorial. Es inoculado en el insecto después de una picadura. El mosquito lleva el virus sin ser afectado y lo transmite picando de nuevo.

<sup>10</sup> Recuperado de <<http://salud.ccm.net/faq/24133-mosquito-tigre-y-virus-zika-transmision-sintomas-y-prevencion>>

El riesgo de transmisión es elevado cuando los viajeros retornan de un país donde el virus está presente.

Aunque todavía se sepa poco de la enfermedad, los síntomas de una infección por el virus Zika más a menudo observados son fiebre moderada, erupción cutánea, dolores articulares y/o musculares y conjuntivitis.

Conforme al Alto Consejo para la Salud Pública de Francia (HCSP por sus siglas en francés), un caso es considerado como sospechoso cuando presenta los dos primeros síntomas anteriormente citados.

Algunas complicaciones neurológicas pueden aparecer y necesitan la mayor vigilancia en caso de epidemia, pero ninguna defunción ha sido comprobada. El HCSP también precisa que la mayoría de los casos son asintomáticos.

No existen ni tratamiento antiviral ni vacuna contra el virus Zika. El tratamiento se basa exclusivamente en una terapéutica sintomática, prescrita en función de los signos observados. Es recomendable consultar a un médico en caso de fiebre, sobre todo de regreso de un país donde el virus está presente.

Las personas infectadas (casos sospechosos y confirmados) deben ser aisladas bajo un mosquitero o en una habitación con las ventanas cerradas.

Los primeros brotes de enfermedad por el virus de Zika se describieron en el Pacífico en 2007 y 2013 (Yap y Polinesia francesa, respectivamente), y en las Américas (Brasil y Colombia) y África (Cabo Verde) en 2015. A ello hay que añadir que más de 13 países de las Américas han notificado infecciones esporádicas por el virus de Zika, lo cual indica que este está teniendo una rápida expansión geográfica.

Para evitar la proliferación del mosquito tigre y la transmisión de enfermedades, es recomendable eliminar las eventuales larvas vaciando regularmente las aguas estancadas en los recipientes como macetas y floreros, así como proteger las herramientas de jardín de la lluvia.

La utilización de mosquiteros y el uso de ropa holgada permiten evitar las picaduras. El empleo de repelentes cutáneos es también aconsejado, después de haber consultado con un médico.

Las medidas de lucha contra el mosquito tigre deben ser implementadas en los lugares donde es activo con el fin de evitar que siga causando más epidemias.

#### **Glosario:**

- **La transmisión vectorial.** Sucede por el contacto del ser humano susceptible con las excretas contaminadas del vector.
- **Vector.** Es un agente que transfiere información genética, por algún tipo de medio, de un organismo a otro.



# El virus Zika también se transmite por vía sexual<sup>11</sup>

Camino CC M Salud el lunes, 8 de febrero de 2016, 11:56:36

La OMS ha alertado en un informe sobre la posible transmisión sexual del virus Zika.

(CCM Salud) - La Organización Mundial de la Salud (OMS) ha advertido a la población sobre la probable transmisión del virus Zika a través de las relaciones sexuales tras el anuncio por parte de las autoridades del Condado de Dallas, en Estados Unidos, de un paciente que se ha infectado con el virus por contacto sexual.

La institución internacional asegura que se trata del segundo caso de contagio por vía sexual. Por este motivo recuerda que es necesario investigar en profundidad cómo se transmite el virus y con qué frecuencia puede contagiarse a través del sexo. Por su parte, el Servicio de Salud de Dallas, en el estado de Texas, Estados Unidos, ha señalado que el paciente se contagió con el virus Zika al mantener relaciones sexuales con una persona que padecía la enfermedad y que había regresado de Venezuela.

No obstante, las autoridades sanitarias reconocen que el virus también ha podido transmitirse mediante una picadura del mosquito, puesto que existen poblaciones de *Aedes Aegypti* en el norte de Texas.

Hasta este momento, las autoridades sanitarias de los países afectados por el virus Zika, principalmente en América Latina y el Caribe, habían descartado la transmisión del virus entre personas y aseguraban que solo la picadura del mosquito *Aedes Aegypti* podía propagar la enfermedad.

## 1 Los síntomas del virus Zika son:

- a. Fiebre amarilla y picadura de mosquito tigre en diversas partes del cuerpo humano
- b. Múltiples infecciones propagadas por la picadura del mosquito *Aedes Aegypti*
- c. Complicaciones neurológicas por la transmisión del virus Zika a través del sexo
- d. Fiebre moderada, conjuntivitis, erupción cutánea, dolores articulares y musculares

## 2 La transmisión, síntomas y prevención son:

- a. Subtemas del texto
- b. Temas del texto
- c. Ideas complementarias del texto
- d. La idea principal del texto

<sup>11</sup> Recuperado de <<https://salud.ccm.net/news/147787-el-virus-zika-tambien-se-transmite-por-via-sexual>>



**3 El asunto o tema que tratan los textos es:**

- a. El mosquito tigre
- b. El tratamiento del virus Zika
- c. El virus Zika
- d. La transmisión del virus Zika

**4 Explica con tus palabras qué significa la expresión:**



“... la mayoría de los casos son asintomáticos”.

---

---

---

---

---

**5 ¿Consideras que las personas o poblaciones están tomando en cuenta las recomendaciones para evitar la propagación del virus Zika? Fundamenta tu respuesta.**

---

---

---

---

---

## 2 PRACTICAMOS

- Lee los siguientes textos considerando las orientaciones que te brinda el docente.



### Violencia escolar entre adolescentes<sup>12</sup>



La violencia escolar entre adolescentes incluye varios tipos de **conductas transgresoras** que van desde actos delictivos leves (destrucción del mobiliario escolar o pintas) hasta comportamientos más graves como la agresión física y verbal a las personas. Estas conductas impiden el normal desarrollo de la enseñanza y afectan gravemente al clima escolar y a las relaciones interpersonales entre los miembros de la comunidad educativa.

Muchas son las consecuencias negativas para las víctimas; ejemplo: la soledad y tristeza, baja autoestima, depresión, entre otras.

La violencia escolar puede ser directa cuando se dan agresiones físicas o verbales, e indirecta cuando se produce la exclusión social y el rechazo. Esta última, también llamada agresión social o violencia relacional, hace referencia a conductas como el cuchicheo, los rumores maliciosos que atacan a las relaciones sociales percibidas o reales de la víctima, mediante formas que a menudo (aunque no siempre) evitan la confrontación directa.

La violencia indirecta o relacional es especialmente dañina para las chicas, puesto que ellas suelen integrarse en grupos de amigas más íntimos y menos numerosos que los de los chicos. Las chicas se ven más afectadas por un tipo de violencia que incide especialmente en sus relaciones sociales.

Los adolescentes que sufren violencia relacional por parte de sus compañeros, aunque no sufran ningún tipo de violencia física o verbal, muestran niveles de ánimo depresivo similares a las víctimas de la violencia directa. Esta situación remarca la necesidad de prevenir este tipo de violencia que, en algunas ocasiones, ha sido considerada como menos negativa para las víctimas.

<sup>12</sup> Referencias de información recuperada y adaptada el 09 de enero de 2016, <<https://www.uv.es/lisis/sofia/rev-psicodidac.pdf>>

## Las consecuencias del acoso escolar<sup>13</sup>

Las consecuencias del *bullying* son nocivas tanto para la víctima como para el agresor, y es un problema que concierne a la sociedad en su conjunto, no solo a escolares, maestros, directores, autoridades o padres de familia, sino que nos involucra a todos.



El *bullying* o acoso escolar no hace distinciones sociales o de sexo. A pesar de la creencia extendida de que los centros escolares situados en zonas menos favorecidas son, por definición, más conflictivos, lo cierto es que el *bullying* está presente en casi cualquier contexto social.

Respecto al sexo, tampoco se aprecian diferencias, al menos en lo que respecta a las víctimas. En cambio, en el perfil del agresor sí se aprecia predominancia de los varones.

Las víctimas de acoso escolar suelen caracterizarse por presentar un constante aspecto contrariado, triste, deprimido o afligido, por faltar frecuentemente y tener miedo a las clases, o por tener un bajo rendimiento escolar. En el aspecto físico, estas víctimas presentan dificultad para conciliar el sueño, dolores de cabeza, malestar en el estómago, náuseas y vómitos, así como llanto constante. Sin embargo, esto no quiere decir que todos los escolares que presenten este cuadro estén sufriendo acoso escolar. Antes de dar un diagnóstico al problema, es necesario investigar y observar más a la víctima.

En cuanto a los efectos del *bullying* sobre los propios agresores, algunos estudios indican que los ejecutores a futuro pueden desarrollar conductas delictivas. También el resto de espectadores, la masa silenciosa de compañeros que, de un modo u otro, se sienten amedrentados por la violencia de la que son testigos, se sienten afectados, pudiendo provocar cierta sensación de que ningún esfuerzo vale la pena en la construcción de relaciones positivas.

Para el agresor, el *bullying* le dificulta la convivencia con los demás compañeros, le hace actuar de forma autoritaria y violenta, llegando en muchos casos a convertirse en un delincuente o criminal. Normalmente, el agresor se comporta de una forma irritada, impulsiva e intolerante. No saben perder, necesitan imponerse a través del poder, la fuerza y la amenaza, se meten en las discusiones, cogen el material del compañero sin su consentimiento y exteriorizan constantemente una autoridad exagerada.

<sup>13</sup> Recuperado <<http://www.guiainfantil.com/educacion/escuela/acosoescolar/consecuencias.htm>>

**1 De acuerdo a los textos leídos, ¿cuáles son las características de las víctimas de acoso escolar?**

- a. Presentan soledad, baja autoestima, aspecto triste y dolores de cabeza.
- b. Actúan de forma autoritaria y violenta; se comportan de manera irritada.
- c. Manifiestan conductas delictivas como la destrucción del mobiliario escolar.
- d. Faltan frecuentemente por miedo a las clases o por su discriminación social.

**2 Elige la alternativa que mencione subtemas de ambos textos.**

- I. Las clases de violencia escolar
- II. La violencia entre adolescentes
- III. El acoso escolar entre varones
- IV. Características del agresor

- a. I-II-III
- b. I-IV
- c. Solo II
- d. I-III-IV

**3 ¿Cuál es el tema que se aborda en ambos textos?**

- a. Víctimas versus agresores
- b. Clases y consecuencias del *bullying*
- c. La violencia escolar
- d. El acoso entre adolescentes

**4 De acuerdo al texto, ¿qué significa la expresión “conductas transgresoras”?**

- a. Conducta negativa entre adolescentes que se agreden físicamente.
- b. Agresión física y verbal entre adolescentes que afecta la enseñanza.
- c. Conducta delictiva o falta de respeto a las normas de una institución.
- d. Conducta que impide el desarrollo normal de la enseñanza aprendizaje.

**5 ¿Consideras que el acoso escolar es un problema en las escuelas de nuestro país? ¿Por qué?**

---

---

---

---

### 3 EXTENSIÓN

► Lee el siguiente texto considerando las orientaciones que te brinda el docente.



## ¿Qué alimentos ayudan a reducir el riesgo de cáncer?<sup>14</sup>

(Adaptado)

Así como al consumo de cigarrillo se le atribuye el 80 % de riesgo de cáncer de pulmón, las frutas y verduras son consideradas alimentos que ayudan a reducir la aparición de otros cánceres, como los de estómago.



*El cáncer de colon-recto también se puede prevenir con la ingesta de alimentos ricos en fibra. Allí están los productos integrales, además de las frutas y vegetales.*

El cáncer de pulmón es el tipo de cáncer con el mayor índice de mortalidad en el país, según la doctora Patricia Cueva. Ella aconseja incluir frutas y verduras junto a las carnes blancas y los lácteos, en la dieta diaria. Añade que esos productos deben ser frescos, sin químicos, libres de bacterias y de contaminación.

Las carnes, por ejemplo, siempre tendrán que permanecer refrigeradas. También sugiere aminorar el consumo de carne roja, embutidos y alimentos procesados. “Con eso podemos reducir la posibilidad de adquirir, sobre todo, cáncer de estómago”, expresó la doctora Cueva.

Añade que, con la alimentación equilibrada, junto a otras prácticas saludables –como el deporte permanente–, se puede prevenir el 40 % del total de los tumores.

El de colon es otro cáncer que también se puede prevenir con la ingesta de alimentos ricos en fibra. Allí están los productos integrales (cereales como el arroz integral, avena, entre otros) y, otra vez, las frutas y vegetales.

<sup>14</sup> Recuperado de de <<http://www.elcomercio.com/tendencias/alimentos-reduccion-riesgo-cancer-salud.html>>9 de febrero de 2016.

### **¿Qué contienen los alimentos que ayudan a reducir el cáncer?**

Janeth Heredia, nutricionista, dice que hay ciertos alimentos que poseen nutrientes específicos que ayudan a prevenir algunos tipos de cáncer.

A esos, precisamente, los llama alimentos funcionales, es decir, aquellos que proporcionan beneficios en la salud más allá de una nutrición básica.

La vitamina D, presente en muchos de ellos, por ejemplo, funciona como protector del cáncer de hueso, riñón, leucemia y colon, y como potenciador de los efectos de los rayos gama en la radioterapia.

Huevo, sardina, atún, queso, leche, por ejemplo, contienen vitamina D, esencial en la dieta diaria de las personas para la adecuada absorción del calcio y el funcionamiento neuromuscular... La deficiencia de esa vitamina puede provocar debilitamiento del sistema inmunológico y cáncer.

### **¿Qué pasa con los alimentos procesados?**

La alerta la dio la OMS el pasado 26 de octubre de 2015. Tras analizar más de 800 estudios epidemiológicos sobre la relación entre el cáncer y el consumo de carne en los últimos años, la OMS emitió una alerta: incluirá a las carnes procesadas en el Grupo 1 de sustancias cancerígenas, categoría en la que se encuentran 117 sustancias más, entre ellas el tabaco.

El riesgo procedería de las sustancias añadidas como resultado de los procesos de desnaturalización para su conservación.

## Veinte alimentos que ayudan a prevenir el cáncer<sup>15</sup>

Constantemente, el American Institute of Cancer Research (AICR) actualiza una lista de los alimentos que ayudan a disminuir la posibilidad de contraer cáncer. Actualmente, el listado se compone de 20 comidas, pero 14 más están en proceso de investigación.

Aunque no existe algún alimento que por sí solo 'cure' el cáncer, el estilo de vida que se lleva y los alimentos que se ingieren pueden ayudar a disminuir la posibilidad de que se presente la enfermedad.

Así, una dieta basada en frutas, verduras y granos puede ser un gran aliado en la lucha contra el cáncer.

La lista consta de 20 alimentos naturales: manzana, arándano, brócoli, cerezas, café, linaza, pomelo, frejol seco, lentejas, soya, calabacín, té, nueces, cereales integrales, bayas, verduras, vegetales, frutas, ajo y tomates.

### **Soya:**

Las comidas hechas a base de soya contienen "nutrientes y fitoquímicos que están siendo estudiados por sus efectos preventivos contra el cáncer", según AICR. Estudios en la población han demostrado que el consumo de soya, en determinados casos, puede disminuir el riesgo de contraer este trastorno.

### **Café:**

A pesar de ser considerada una 'bebida dañina', el café se ha posicionado como una de las más populares a nivel mundial. Según un estudio del Centers for Disease Control and Prevention (CDC), el café podría prevenir el cáncer de hígado. Esto sucede porque el café es uno de los alimentos que ayuda a prevenir la diabetes, enfermedad directamente relacionada con dicho cáncer.



*Según el American Institute of Cancer Research (AICR), determinados alimentos pueden ayudar a disminuir la posibilidad de contraer ciertos tipos de cáncer. Foto: Wikicommons.*

<sup>15</sup> Recuperado de <<http://www.elcomercio.com/tendencias/americaninstituteofcancerresearch-alimentos-prevencion-cancer-estilo-devida.html>>



### Manzanas:

Una manzana provee el 10 % de la dosis diaria de vitamina C recomendada y, además, tiene altos niveles de fibra, un elemento que puede reducir el riesgo de contraer cáncer al estómago y ayuda a mantener un buen peso.

Los veinte alimentos que constituyen la base de una dieta preventiva del cáncer son parte de las continuas investigaciones de lucha contra una enfermedad que detectada a tiempo y bajo un tratamiento riguroso pueden salvar millones de vidas.

**Nota:** Esta información es una guía y no implica que los alimentos mencionados protejan contra todos los tipos de cáncer.

#### 1 En el texto se afirma que:

- a. Los alimentos ayudan a disminuir la posibilidad de contraer ciertos tipos de cáncer.
- b. El cáncer de colon se puede prevenir con la ingesta de alimentos ricos en fibra.
- c. Una dieta basada en frutas y verduras es un gran aliado contra el cáncer a la piel.
- d. La alimentación equilibrada y el deporte permanente previenen todo tipo de tumores.

#### 2 ¿Cuál es la idea que se infiere del siguiente párrafo?



*A esos, precisamente, los llama alimentos funcionales, es decir, aquellos que proporcionan beneficios en la salud más allá de una nutrición básica.*

- a. Una nutrición básica está compuesta por ciertos alimentos funcionales.
- b. Los alimentos para el tratamiento de cáncer son llamados funcionales.
- c. El consumo de alimentos funcionales forma parte de una nutrición básica.
- d. Los alimentos funcionales son los que proporcionan beneficios en la salud.

**3** Completa el siguiente esquema según la información obtenida de ambos textos.

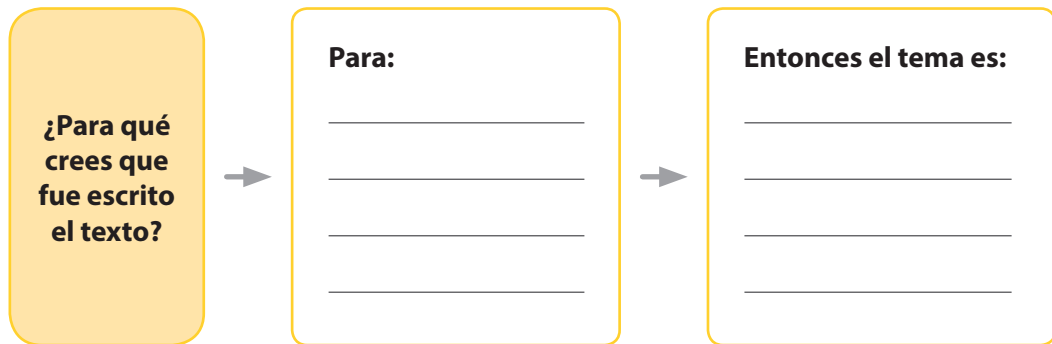

**4** Según el texto, ¿qué significa *alimentos procesados*?

- a. Son alimentos tratados con insecticidas.
- b. Son alimentos no aptos para la salud del ser humano.
- c. Son alimentos que han sufrido un cambio químico.
- d. Son alimentos conservados o enlatados.

**5** ¿Estás de acuerdo con la idea de que los alimentos de la lista podrían salvar millones de vida? Fundamenta tu respuesta.

---

---

---

---

---

---

---

# ► Ficha 5

## Leyendo novelas gráficas

### 1 APRENDEMOS

► Lee el siguiente texto considerando las orientaciones que te brinda el docente.



### Arrugas

(Fragmento<sup>16</sup>)



<sup>16</sup> Fuente: <<http://catalogo.artium.org/book/export/html/8882>>



Argumento de **“Arrugas”**: Aborda la vida en una residencia geriátrica, tras la llegada de **Emilio**, un antiguo ejecutivo bancario que padece alzhéimer. Este entabla amistad con otros ancianos como **Miguel**, que intentará ayudarlo para que no lo trasladen al piso de impedidos.

**1** En la novela gráfica existe una estructura narrativa en su trama, según este fragmento, ¿qué alternativa la expresa correctamente?

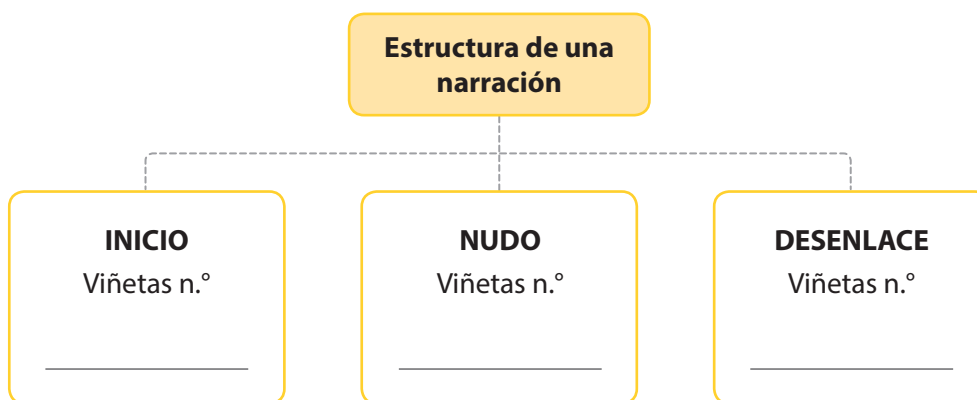

La estructura del fragmento de esta novela gráfica es:

- a. Inicio: 1, 2, 3 y 4; Nudo: 5 y 6; Desenlace: 7
- b. Inicio: 1, 2 y 3; Nudo: 4 y 5; Desenlace: 6 y 7
- c. Inicio: 1, 2; Nudo: 3, 4 y 5; Desenlace: 6 y 7
- d. Inicio: 1, 2 y 3; Nudo: 4, 5 y 6; Desenlace: 7

**2** Responde las interrogantes y luego completa el esquema, según el orden en que se presenta.

1. ¿Cuál es el objetivo de Emilio en el texto?; 2. ¿Cuál es motivo para cumplir este objetivo?; 3. ¿Quién se beneficia con lo que va a hacer?; 4. ¿Qué o quién lo ayuda a cumplir su objetivo?; 5. ¿Qué o quién se opone a que cumpla su objetivo?

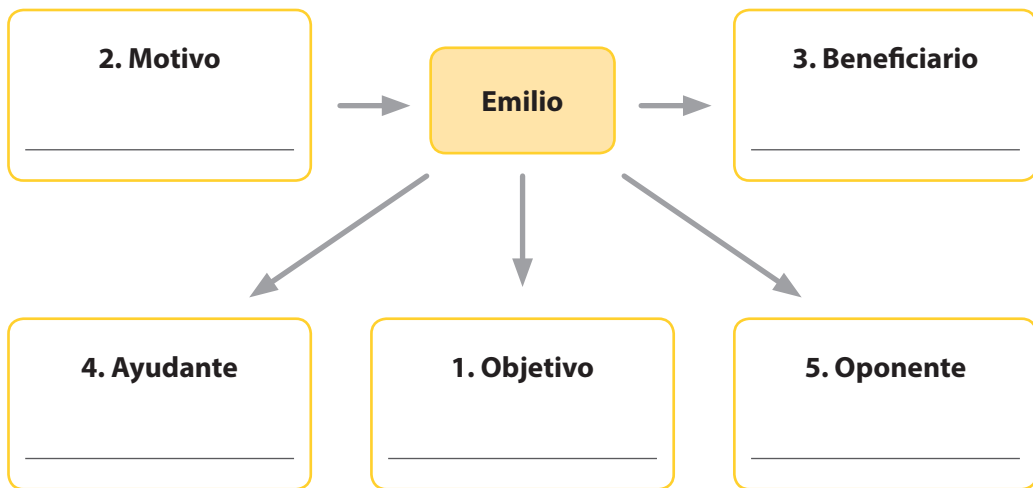

- a. 1. OBJETIVO: leer; 2. MOTIVO: esfuerzo intelectual; 3. BENEFICIARIO: Emilio; 4. AYUDANTE: Miguel; 5. OPONENTE: alzhéimer.
- b. 1. OBJETIVO: comprender; 2. MOTIVO: aprender; 3. BENEFICIARIO: Miguel; 4. AYUDANTE: Miguel; 5. OPONENTE: los amigos.
- c. 1. OBJETIVO: leer; 2. MOTIVO: comprender; 3. BENEFICIARIO: Emilio; 4. AYUDANTE: él mismo; 5. OPONENTE: alzhéimer.
- d. 1. OBJETIVO: comprender; 2. MOTIVO: esfuerzo intelectual; 3. BENEFICIARIO: Miguel; 4. AYUDANTE: Miguel; 5. OPONENTE: los amigos.

**3** Según el texto, ¿qué característica del alzhéimer se observa en el personaje?

---

---

---

---

---

---

**4** En el siguiente esquema, elige la alternativa que contenga los elementos de la narración de la novela gráfica “Arrugas”.

	Narrador persona	Personajes	Acciones	Lugar	Tiempo
a.	3. <sup>a</sup>	Miguel	Animar, leer, comer.	Hospital	Pasado
b.	1. <sup>a</sup>	Los ancianos	Dormir, leer, ayudar.	Asilo	Presente
c.	3. <sup>a</sup>	Emilio, Miguel, otros ancianos	Leer, dormir, ayudar.	Asilo	Presente
d.	1. <sup>a</sup>	Emilio y Miguel	Leer, dormir	Hospital	Pasado

**5** Algunos hijos consideran que es mejor dejar a sus padres ancianos al cuidado y atención de un asilo, ¿qué opinas de esta decisión? Sustenta tu opinión.

---

---

---

---

---

---

---



## 2 PRACTICAMOS

► Lee el siguiente texto considerando las orientaciones que te brinda el docente.



### Alzhéimer<sup>17</sup>

(Arrugas<sup>18</sup>- Fragmento)



**ARRUGAS**, es una novela gráfica para un público adulto del aclamado Paco Roca (Premio Nacional de España de Cómic 2008). "Arrugas" narra la amistad entre **Emilio** y **Miguel**, dos ancianos reclusos en un geriátrico. Emilio, que acaba de llegar a la residencia en un estado inicial de alzhéimer, será ayudado por Miguel y otros compañeros para no

<sup>17</sup> Recuperado de <<https://es.scribd.com/doc/261030614/Arrugas-Paco-Roca>>

<sup>18</sup> Recuperado de <<http://www.arrugaslapelicula.com/es/>>



acabar en la planta superior de la residencia, el temido piso de los asistidos que es como llaman allí a los desahuciados. Su alocado plan tiñe de comedia y ternura el tedioso día a día de la residencia porque, aunque para muchos sus vidas habían acabado, ellos acababan de empezar una nueva.

**1** Completa el siguiente esquema actancial, teniendo en cuenta que Emilio ya no es el joven empleado de banco que era y que actualmente está alojado en un asilo de ancianos y tiene como amigo a Miguel.

1. ¿Cuál es el objetivo de Miguel en el texto?; 2. ¿Cuál es motivo para cumplir este objetivo?; 3. ¿Quién se beneficia con lo que va a hacer?; 4. ¿Qué o quién lo ayuda a cumplir su objetivo?; 5. ¿Qué o quién se opone a que cumpla su objetivo

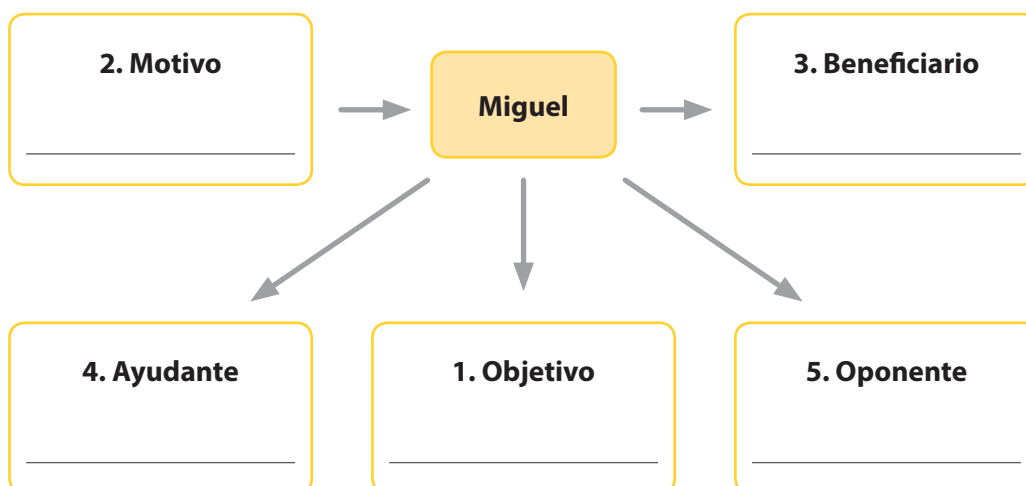

- a. 1. OBJETIVO: incomodar a Emilio; 2. MOTIVO: pena; 3. BENEFICIARIO: Emilio; 4. AYUDANTE: Miguel; 5. OPONENTE: alzhéimer.
- b. 1. OBJETIVO: ayudar a Emilio; 2. MOTIVO: bondad; 3. BENEFICIARIO: Miguel; 4. AYUDANTE: Miguel; 5. OPONENTE: olvido.
- c. 1. OBJETIVO: convencer a Emilio; 2. MOTIVO: comprensión; 3. BENEFICIARIO: Emilio; 4. AYUDANTE: él mismo; 5. OPONENTE: alzhéimer.
- d. 1. OBJETIVO: cuidar a Emilio; 2. MOTIVO: amistad; 3. BENEFICIARIO: Emilio; 4. AYUDANTE: la amistad; 5. OPONENTE: alzhéimer.

**2** Según el texto, ¿qué características del alzhéimer se observa en Emilio?

- a. Desubicación en su situación tiempo-espacio, desmemoriado, incómodo.
- b. Solitario, desconcertado, vive en el pasado.
- c. Vive en el pasado, pérdida de memoria, confusión.
- d. Desubicación en su situación tiempo-espacio, pérdida de memoria, asustado.

**3** Del siguiente grupo de palabras, elige las características de la novela gráfica que **NO** se encuentran en un texto narrativo continuo.

Lugar	Globos de conversación	Dibujos
Viñetas	Onomatopeyas gráficas	Acciones
Personajes	Narrador	Tiempo

- a. viñetas, sonidos onomatopéyicos gráficos, globos de conversación, dibujos.
- b. viñetas, onomatopeyas gráficas, personajes, lugar.
- c. lugar, onomatopeyas gráficas, globos de conversación, tiempo.
- d. viñetas, onomatopéyicos gráficos, globos, lugar, tiempo, dibujos.

- 4** Debido a que varios de los ancianos que se encuentran en el asilo junto con Emilio, van perdiendo la memoria y tienen pocas visitas; una enfermera nueva ha decidido hacer un listado con los rasgos físicos y psicológicos más resaltantes de cada paciente para poder llevarlos con sus parientes en los días de visita. ¿Cuáles serían los rasgos más importantes de Emilio y Miguel?

Personajes	Rasgos físicos	Rasgos psicológicos
Emilio		
Miguel		

**Relaciona ambas columnas para identificar los rasgos físicos y psicológicos de cada personaje:**

**Rasgos físicos**

- I. alto y delgado
- II. bajo y grueso
- III. bajo y delgado
- IV. alto y grueso

**Rasgos psicológicos**

- A. equivocado, amable
- B. pérdida de memoria, sorprendido
- C. pérdida de memoria, servicial
- D. preocupado, amable

**Identifica la alternativa que relaciona rasgos físicos y psicológicos de ambos personajes.**

- a. Emilio: IC - Miguel: IIA
- b. Emilio: IB - Miguel: IID
- c. Emilio: IVA - Miguel: IIID
- d. Emilio: IIIB - Miguel: IVC

- 5** ¿Qué opinas del papel actual de los ancianos en la sociedad? Sustenta tu respuesta.

---



---



---



---

### 3 EXTENSIÓN

► Lee el siguiente texto considerando las orientaciones que te brinda el docente.



## Persépolis<sup>19</sup>

(Fragmento)



<sup>19</sup> Recuperado de <<http://www.ieselgetares.org/contenido/page8/files/d4f13236b0e8425c6dc40b7a2948df16-5.html>>



**Persépolis** es el título de una novela gráfica en blanco y negro escrita e ilustrada en forma autobiográfica por Marjane Satrapi. Consta de cuatro tomos y un volumen integral que contiene los cuatro libros. La autora relata las etapas fundamentales que marcaron su vida, desde su niñez en Irán (antigua Persia) durante la revolución islámica, hasta su difícil entrada a la vida adulta en Europa, al huir de su país a los 14 años. La novela empieza a partir del año 1979, cuando Marjane tiene diez años y desde su perspectiva infantil es testigo de un cambio social y político que pone fin a más de cincuenta años de reinado del sha de Persia en Irán y da paso a una república islámica, que no va a ser lo que esperaban.

- 1** Identifica en la novela gráfica *Persépolis*, la estructura textual de la narración de las doce viñetas del fragmento.

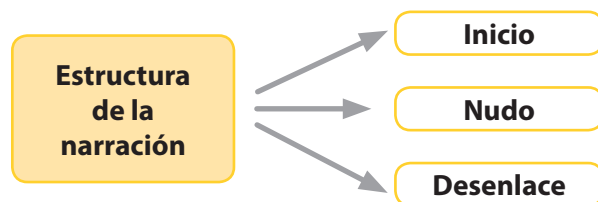

De acuerdo a la historieta, su estructura es:

- a. Inicio: 1, 2, 3; Nudo: 4, 5, 6, 7, 8, 9; Desenlace: 10, 11, 12
- b. Inicio: 1, 2, 3, 4; Nudo: 5, 6, 7, 8, 9, 10; Desenlace: 11, 12
- c. Inicio: 1, 2, 3; Nudo: 4, 5, 6, 7, 8, 9, 10; Desenlace: 11, 12
- d. Inicio: 1, 2, 3, 4, 5; Nudo: 6, 7, 8, 9; Desenlace: 10, 11, 12

- 2** Teniendo en cuenta que los padres de Marjane la envían sola fuera de su patria a la tierna edad de 14 años, a vivir con unos parientes, para escapar de la situación política de su país. Responde y completa el esquema actancial.

1. ¿Cuál es el objetivo de los padres de Marjane?; 2. ¿Cuál es motivo para cumplir su objetivo?; 3. ¿Quién se beneficia con lo que van a hacer?; 4. ¿Qué o quién los ayuda a cumplir su objetivo?; 5. ¿Qué o quién se opone a que cumpla su objetivo?

- a. 1. OBJETIVO: trabajar en Europa; 2. MOTIVO: que trabaje Marjane; 3. BENEFICIARIO: los padres de Marjane; 4. AYUDANTE: Alegría de Marjane; 5. Oponente: soledad de Marjane.
- b. 1. OBJETIVO: sacar del país a Marjane; 2. MOTIVO: que estudie Marjane; 3. BENEFICIARIO: Marjane; 4. AYUDANTE: dinero de los padres; 5. Oponente: dolor de la madre.
- c. 1. OBJETIVO: huir del país; 2. MOTIVO: libertad; 3. BENEFICIARIO: Marjane; 4. AYUDANTE: la decisión; 5. Oponente: miedo de Marjane.
- d. 1. OBJETIVO: estudiar en Europa; 2. MOTIVO: triunfar; 3. BENEFICIARIO: Marjane; 4. AYUDANTE: valentía de Marjane; 5. Oponente: la madre.

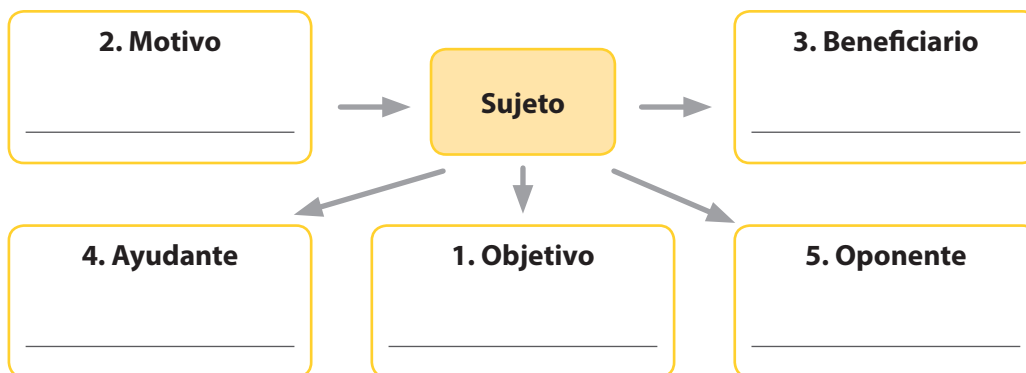

**3** Completa el cuadro con el listado de palabras que se encuentran en el recuadro, de tal manera que identifiques las cualidades que correspondan a cada personaje.

alegría – respeto – autocontrol – dolor – obediencia – humildad – optimismo – valentía

Padres	Marjane

- a. **Padres:** humildad, respeto, autocontrol - **Marjane:** obediencia, humildad, dolor
- b. **Marjane:** obediencia, optimismo, dolor - **Padres:** autocontrol, dolor, respeto
- c. **Padres:** autocontrol, optimismo, dolor - **Marjane:** obediencia, respeto, valentía
- d. **Marjane:** alegría, valentía, obediencia - **Padres:** humildad, autocontrol, dolor

**4** Completa el siguiente esquema, con los datos del texto.

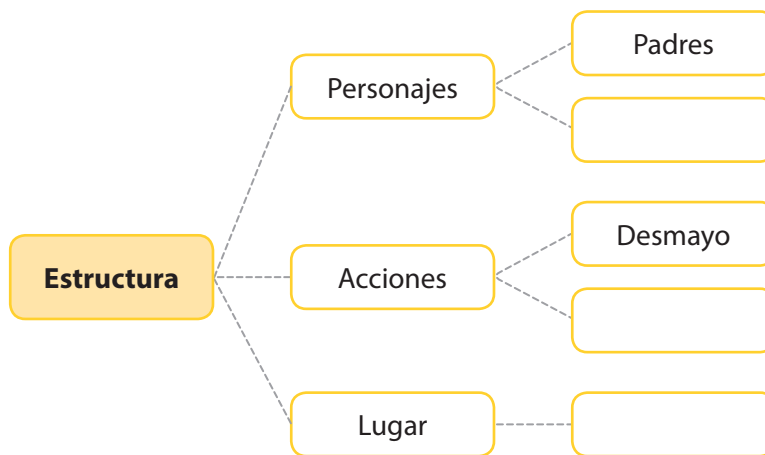

**Elige una de las alternativas:**

- a. Marjane, despedida, aeropuerto
- b. Marjane, miedo, Irán
- c. Marjane, saludos, Persépolis
- d. Marjane, despedida, estación



**5** En nuestra realidad social, muchos padres optan por irse al extranjero para mejorar su situación económica, dejando a los hijos en manos de algún familiar o inclusive con algún vecino. ¿Qué opinión tienes al respecto?

---

---

---

---

---

---

---

---

---

---

---

## Aprendemos siguiendo instrucciones

### 1 APRENDEMOS

► Lee el siguiente texto considerando las orientaciones que te brinda el docente.



### Protéjase contra los rayos dañinos del Sol<sup>20</sup>

*Ya sea en la ciudad o en la playa, cuando se toma el sol la piel queda expuesta a una luz demasiado intensa. Es muy importante protegerse adecuadamente para evitar quemaduras y prevenir el cáncer de piel.*

Sin una protección adecuada, el resultado suele ser una quemadura que provoca desagradables síntomas, como **ardor, sensación de calor y picazón**. La quemadura solar puede afectar a muchas áreas del cuerpo, e incluso puede llegar a producir síntomas generales, como fiebre, náuseas y problemas circulatorios. Sin embargo, las lesiones provocadas por el Sol pueden evitarse de forma sencilla si la exposición es segura y se siguen algunas recomendaciones básicas.



#### 1. Evitar la exposición directa al mediodía

Mientras se practican actividades al aire libre, como montar bicicleta o pasear por la playa, es bueno tomar el sol. Sobre todo, si estas actividades se realizan por la mañana o por la tarde, evitando así la exposición al Sol durante las horas centrales del día (de 12 del mediodía a 3 de la tarde).

Como regla general, se recomienda permanecer en la sombra cuando la luz solar es muy fuerte; pero, incluso así, es necesario tener cuidado. Aunque en la sombra la radiación es más débil, sigue existiendo riesgo de sufrir una quemadura. Por lo tanto, incluso a la sombra, es muy importante protegerse adecuadamente.

<sup>20</sup> Recuperado y adaptado el 7 de enero del 2016 de <[http://www.onmeda.es/piel\\_sana/consejos\\_para\\_protegerse\\_del\\_sol.html](http://www.onmeda.es/piel_sana/consejos_para_protegerse_del_sol.html)>

## 2. Elegir el factor de protección solar adecuado

Usar crema solar es fundamental cuando uno se va a exponer a los rayos solares. Pero, además, es importante elegir un factor de protección que sea adecuado y se adapte al tipo de piel y a la intensidad de los rayos UVA. Deben utilizarse productos con un factor de protección solar alto (25, 30, 35 o 50). Sin embargo, las cremas solo protegen durante un tiempo limitado y deben contener un filtro adicional contra los rayos UVA, que son los que provocan daños a largo plazo, tales como el envejecimiento prematuro de la piel o cáncer de piel.

## 3. Calcular el tiempo de la exposición al Sol

Para averiguar durante cuánto tiempo protegerá la crema solar, se debe **multiplicar el tiempo de protección natural de la piel por el factor del protector solar**. Por ejemplo, un tipo de piel muy clara se puede proteger de forma natural durante unos 10 minutos; por lo tanto, con un protector solar de factor 15, la piel estaría protegida durante 150 minutos. Cada persona tiene una protección natural diferente dependiendo del tipo de piel; pero, por lo general, el tiempo suele ser de entre 10 y 30 minutos.

## 4. Usar suficiente protector solar

Usar siempre grandes cantidades de protector solar. Como norma general, un adulto suele necesitar, aproximadamente, 35 gramos de crema solar para cubrirse totalmente el cuerpo, lo que corresponde, aproximadamente, a cuatro cucharadas grandes. Además, es importante **echarse crema regularmente**, porque el protector solar se elimina con el sudor, con el roce de la tela (la toalla) o al bañarse.

## 5. Protegerse con antelación

Después de aplicar la loción, se debe **esperar entre 20 y 30 minutos** antes de tomar el sol. Esto es debido a que no todos los protectores actúan de inmediato y algunos tardan unos minutos en hacer efecto. Es importante asegurarse de echarse crema, especialmente en las áreas más sensibles a la luz, como el cuero cabelludo, la cara, las orejas, el cuello, la espalda, el pecho y el dorso del pie.

## 6. Evitar el uso de cremas solares poco fiables

Este tipo de productos anuncian un 100 % de protección contra los rayos ultravioleta dañinos para la piel, pero no es así, porque existe un cierto porcentaje de la radiación que siempre llega a la piel a pesar del uso del protector solar. Elige siempre protectores solares de confianza.

## 7. La ropa también protege

Como complemento del protector solar adecuado, **la ropa también puede proteger la piel**: los pantalones largos y las camisas ofrecen una protección eficaz contra los componentes de la luz solar. Además, se debe usar un sombrero o una gorra. El factor de protección contra los rayos UVA varía dependiendo del **color, el tipo de material, la densidad de las fibras y el grosor**. Por ejemplo, un polo de algodón tiene un factor de protección de 5.

## 8. No olvidar los lentes de sol

Los ojos también necesitan una protección adecuada contra la radiación solar. Por lo tanto, es **muy importante usar lentes de sol**. Para reconocer cuáles son buenos, deben especificar la categoría del filtro. Para que las lentes sean de calidad, no tienen por qué ser caras.

**La importancia de proteger los ojos del Sol.** Además de la piel, los rayos solares pueden producir quemaduras y lesiones en los ojos. El resultado puede ser daños en la córnea y en la retina que pueden llegar a ser irreversibles.

## 9. Cuidados tras la exposición al Sol

Si ya se ha producido la quemadura, se debe evitar cualquier tipo de contacto con la luz solar hasta que haya sanado completamente. Además, se pueden tener en cuenta las siguientes recomendaciones:

- Aplicar geles calmantes en las zonas afectadas varias veces al día.
- Beber líquidos en abundancia.
- Aplicar cremas hidratantes especiales que ayuden a la cicatrización de las áreas afectadas de la piel.

Antes y después de la época de exposición al Sol, que suele corresponder con los meses de verano, es recomendable visitar al dermatólogo para someterse a una revisión de la piel. De esta manera, se detectan de forma precoz posibles lesiones precancerosas.

**1** En el texto se indica que se deben tomar en cuenta algunas recomendaciones para el cuidado de la piel con relación a los rayos solares. Completa el esquema con la información correcta.

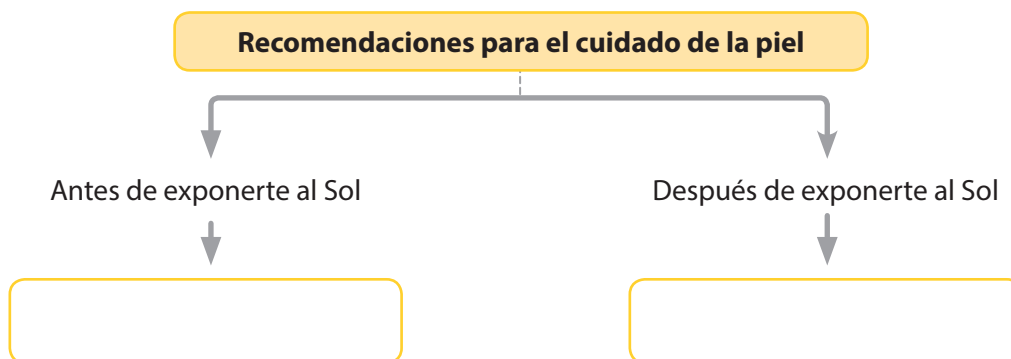

- Hacer un chequeo y revisión de la piel - Visitar al dermatólogo.
- Aplicarse crema hidratante en las zonas afectadas – Evitar contacto con el Sol.
- Aplicarse loción en las áreas más sensibles – Beber agua en abundancia.
- Esperar entre 20 y 30 minutos – Hacer un chequeo y revisión de la piel.

**2 Partiendo de los enunciados del texto, marca la alternativa correcta.**



- El factor de protección de la ropa varía dependiendo del color, material, fibra y grosor.
- Un adulto necesita, aproximadamente, 35 gramos de crema solar para cubrirse totalmente el cuerpo.
- Echarse crema especialmente en las áreas más sensibles a la luz solar, como la cara, el cuello y el dorso de las manos.
- Para reconocer qué lentes son buenos, se debe especificar la categoría del filtro.

- a. VV FV      b. VF VF      c. FF VV      d. FV VF

**3 ¿Con qué finalidad ha sido escrito el texto?**

- a. Para explicar las características de unos buenos lentes de sol.
- b. Para dar instrucciones acerca de cómo realizar un paseo en la playa.
- c. Para dar recomendaciones de cómo protegerse adecuadamente del Sol.
- d. Para explicar los pasos de cómo elegir protectores solares de confianza.

**4 Escribe 1, 2, 3 o 4 en los espacios en blanco y ordena las acciones que se deben realizar para cuidar la piel.**

- Elegir el factor de protección solar adecuado. ( )
- Usar cremas hidratantes que ayuden a la cicatrización de la piel. ( )
- Visitar al dermatólogo para una revisión de la piel. ( )
- Colocarse la crema especialmente en las áreas sensibles. ( )

**5 ¿Por qué el autor escribe algunas expresiones y términos en *negrita*?**

---

---

---

---

---

## 2 PRACTICAMOS

► Lee el siguiente texto considerando las orientaciones que te brinda el docente.



# Terremoto: previene, infórmate y prepárate<sup>21</sup>

### Prepárate



Verifica de qué material está construido tu hogar, colegio o lugar de trabajo. En caso de ser adobe o autoconstrucción, debes evacuar inmediatamente durante un sismo.



Identifica lugares de protección sísmica, alejados de ventanas y elementos que puedan caerte encima. Asegura los muebles al piso, a los muros o al techo, según corresponda, para que no se vuelquen durante un sismo.



Identifica dónde están las llaves del agua, de corte general de gas y el interruptor o fusible general de electricidad y aprende cómo cortarlas.



Elabora un plan familiar que establezca los puntos de encuentro y los roles de cada integrante del hogar. Mantén un kit de emergencia.

### Protégete durante un terremoto



Mantén la calma y ubícate en un lugar de protección sísmica. Protégete y afirmate debajo de un elemento firme. Si no es posible debajo, ubícate junto a él.



Si estás en silla de ruedas, intenta moverte a un lugar de protección sísmica. Si no es posible, frénala y cubre tu cabeza y cuello con tus brazos.



Si estás en la calle, aléjate de los edificios, postes y cables eléctricos. Si estás en un evento de asistencia masiva, mantén la calma y quédate en tu lugar, protege tu cabeza y cuello con los brazos. Sigue las instrucciones de los encargados de seguridad.

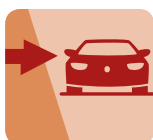

Si vas conduciendo por la ciudad, disminuye la velocidad y con precaución detente en un lugar seguro. Si vas por una autopista, disminuye la velocidad y no te detengas, mantente atento a las condiciones del tránsito, señaliza dirigiéndote a la salida más cercana.

<sup>21</sup> Recuperado el 2 de enero del 2016 de <<http://www.onemi.cl/terremoto/>>

Si estás en la costa, evacúa inmediatamente hacia las zonas de seguridad para tsunami establecidas en lugares altos.

### Actúa después de un terremoto

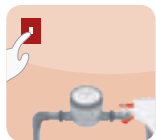

Corta los suministros de gas y electricidad. Antes de restablecerlos, asegúrate de que no existan fugas de gas.



Para iluminar usa solo linternas; no utilices velas, fósforos o encendedores; evita provocar chispas que pueden generar una explosión en caso de fuga de gas.



Utiliza mensajes de texto para comunicarte con tu familia y mantente informado con una radio o televisor a pilas. Solo sigue los reportes oficiales.



Si quedas encerrado, mantén la calma, pide auxilio y espera la llegada de los rescatistas.



Si estás atrapado, cúbrete boca y nariz. Evita gritar y da señales dando golpes con algún elemento en la estructura.

#### 1 ¿Cuál es el propósito del texto?

- a. Promocionar las acciones de prevención en un caso de emergencia.
- b. Dar recomendaciones de cómo conducirse en un caso de terremoto.
- c. Guiar la actuación de la gente en caso de tsunami y terremoto.
- d. Instruir a la población en casos de emergencias y desabastecimiento.

#### 2 Marca la alternativa que indica correctamente las recomendaciones que se deben tomar en cuenta después de un sismo.

- I. Asegura los muebles al piso, a los muros o al techo, según corresponda.
  - II. Utiliza mensajes de texto para comunicarte.
  - III. Corta los suministros de gas y electricidad.
  - IV. Aléjate de los edificios, postes y cables eléctricos.
- a. I y II    b. Solo IV    c. II, III y IV    d. II y III



**3** Ante un eventual sismo, hay acciones que se deben tomar en cuenta para salvaguardar nuestra vida y la de las personas que nos rodean. Indica la secuencia correcta de dichas acciones.

- a. Identifica los lugares de protección alejados de ventanas y elementos que puedan lastimarte. / Protégete y afírmate debajo de un elemento firme. / Evacúa inmediatamente hacia zonas establecidas en lugares altos.
- b. Establece un plan que indique los roles de cada integrante de la institución. / Aléjate de los edificios, postes y cables eléctricos. / Si quedas encerrado, mantén la calma, pide auxilio y espera la llegada de los rescatistas.
- c. Prepara un kit de emergencia. / Mantén la calma, pide auxilio y espera la llegada de los rescatistas. / Usa solo linternas; no utilices velas, fósforos o encendedor.
- d. Cúbrete la cabeza y cuello con tus manos manteniendo la calma. / Si estás en la calle, mantente atento a las condiciones del tránsito. / En un evento masivo, mantén la calma y sigue las instrucciones de los encargados de seguridad.

**4** ¿Para qué se pide asegurar los muebles al piso, a los muros o al techo?

- a. Para que no se vuelquen durante un sismo.
- b. Para poder evacuar con rapidez y comodidad.
- c. Para que la familia no sufra accidentes caseros.
- d. Para que no dificulten la salida de escape.

**5** En un texto instructivo, se usan imágenes como esta, con el fin de:

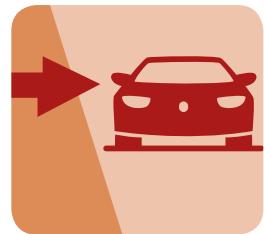

---

---

---

---

---

---

---

---

---

---

### 3 EXTENSIÓN

► Lee el siguiente texto considerando las orientaciones que te brinda el docente.



## 7 pasos para preparar yogur casero<sup>22</sup>

Por Carla Martínez - ago. 6, 2012

En términos nutritivos, se puede decir que el yogur es uno de los alimentos más completos que existen dado su aporte equilibrado de proteínas, grasa, hidratos de carbono, calcio y fósforo. Es por ello que está especialmente recomendado en etapas de crecimiento y es muy consumido en regímenes de adelgazamiento y en la dieta de diabéticos o enfermos del aparato digestivo. Te traemos estos 7 pasos para que prepares tu propio yogur.



En términos nutritivos, se puede decir que el yogur es uno de los alimentos más completos que existen dado su aporte equilibrado de proteínas, grasa, hidratos de carbono, calcio y fósforo. Es por ello que está especialmente recomendado en etapas de crecimiento y es muy consumido en regímenes de adelgazamiento y en la dieta de diabéticos o enfermos del aparato digestivo. Te traemos estos 7 pasos para que prepares tu propio yogur.

1. **Coloca la leche en una olla a fuego moderado hasta que esté casi a punto de hervir**, es decir, que eche bastante vapor. Cuenta con un termómetro, la temperatura ideal es de 85 °C. Es importante que no hierva para que el proceso se realice correctamente.
2. **Retira del fuego y deja que se enfríe a temperatura ambiente** hasta que al meter el dedo meñique sientas que, aunque esté caliente, lo puedas sostener 5 segundos. Esto es a una temperatura de 45 °C (alrededor de ½ hora desde que se apaga la hornilla). En caso de que se haya enfriado más de lo debido, puedes volver a calentar la leche.
3. **Coloca la leche en un recipiente** (preferentemente de vidrio, plástico o cerámica) que no esté muy frío y mezcla con dos cucharadas de yogur. También se puede colocar en un termo, previamente entibiado con agua caliente, cerrarlo y sacudir con fuerza para que se mezcle bien.
4. **Si optaste por otro tipo de recipiente, debes tapanlo muy bien con un paño limpio** o, si hace frío, una frazada para que mantenga esa temperatura la mayor cantidad de tiempo posible. Lo ideal es dejarlo dentro del horno apagado, pero esto no es necesario cuando hace calor. Tiene que ser un lugar cálido y seco.
5. **Deja reposar un mínimo de 7 horas o de una noche hasta el otro día.**

<sup>22</sup> Recuperado el 23 de noviembre del 2015 de <<http://www.0800flor.net/blog-2/7-pasos-para-prepara-un-yogourt-casero/>>

6. **El yogur ya está listo, ahora puedes endulzarlo a gusto** o agregarle lo que desees, desde esencia de vainilla, leche en polvo (para darle otra consistencia), pulpa de frutas, cereales y hasta mermelada. Luego, a la nevera. Si lo conservas en un recipiente hermético, puede llegar a durar una semana dentro de la nevera. Una vez abierto, solo de cuatro a cinco días.
7. **Antes de agregarle los complementos, reserva un poco de yogur al natural para hacer más.** Esto se puede repetir hasta siete veces. Luego habrá que comprar un envase nuevo.

**1 Sobre la preparación del yogur casero, es correcto afirmar:**

- a. Se puede agregar solo esencia de vainilla, leche en polvo y pulpa de frutas.
- b. Deja reposar un mínimo de 5 horas o de una noche hasta el otro día.
- c. Es importante que la leche no hierva para que el proceso se realice correctamente.
- d. La leche debe hervir a una temperatura de 45 °C a 85 °C (alrededor de ½ hora).

**2 Ordena las acciones colocando las letras a, b, c, d según corresponda.**

Endulza el yogur a tu gusto.

Deja que la leche se enfríe a temperatura ambiente.

Mezcla la leche con dos cucharadas de yogur.

Vacía la leche en un recipiente y ponla a fuego moderado.

**3 ¿Cuál es el propósito del texto?**

- a. Demostrar las bondades del yogur casero.
- b. Explicar cómo se prepara el yogur casero.
- c. Describir los ingredientes de un yogur casero.
- d. Exponer la importancia de consumir yogur.

**4** Sobre el yogur, ¿qué esquema brinda información correcta?

<p><b>A</b></p> <pre>graph TD; A[El yogur] -.- B[aporta]; B --&gt; C[Proteínas]; B --&gt; D[Fósforo];</pre>	<p><b>B</b></p> <p>1. Se recomienda consumir en:</p> <ul style="list-style-type: none"><li>- Dietas de enfermos de diabetes.</li><li>- Casos de hipertensión crónica.</li></ul>
<p><b>C</b></p> <p>El yogur</p> <ul style="list-style-type: none"><li>- Es uno de los alimentos más completos que brinda calcio y energía a los bebés y ancianos.</li></ul>	<p><b>D</b></p> <pre>graph TD; A[El yogur] --&gt; B[Tiene lactosa]; A --&gt; C[Es rico en minerales];</pre>

- a. El esquema C    b. El esquema D    c. El esquema A    d. El esquema B

**5** En el texto se destaca el uso de verbos en segunda persona (*coloca, retira, puedes, etc.*), ¿por qué crees que sucede esto? Explica tu respuesta.

---

---

---

---

---

---

---

## Lo esencial es visible a los ojos

### 1 APRENDEMOS

► Lee el siguiente texto considerando las orientaciones que te brinda el docente.



### Las momias enseñan medicina<sup>23</sup>

Además de su valor arqueológico, las momias poseen un interés científico menos conocido pero igual de importante. Una prueba de ello es el servicio póstumo que las momias están prestando a la medicina: esclarecer la evolución en los últimos 5000 años de una enfermedad que afecta a 300 millones de personas actualmente, la **esquistosomiasis**. Mediante el análisis de sus tejidos y ADN, los expertos quieren conocer el origen de esta y otras dolencias y encontrar nuevas estrategias de cura.



Parece el argumento de un relato fantástico. Especialistas en saberes que parecieran mágicos **preguntan** a momias de cientos y miles de años de antigüedad, y consiguen hacerles hablar y confesar de qué murieron, qué patologías les afectaron en vida y qué enfermedades les complicaron la existencia a sus contemporáneos. El asunto no tiene nada de ultratumba, en absoluto; en cambio, consiste más bien en una iniciativa científica dentro del marco de la paleopatología, la disciplina que estudia las enfermedades de las poblaciones del pasado. Esta se ha desarrollado con base en el estudio de huesos y dientes; sin embargo, hay cierto tipo de enfermedades cuyo rastro solo es observable en tejidos blandos, de ahí la importancia que ha cobrado el análisis de las momias. Por eso, si aquí las momias **hablan**, lo hacen en un sentido figurado, pues obtener información de sus cuerpos implica la aplicación de técnicas ultramodernas.

<sup>23</sup> Fuente: <<http://www.elcultural.com/revista/ciencia/Las-momias-ensenan-medicina/13858>>

Ya no resulta necesario quitarles sus vendas ni realizarles una autopsia. Basta con tomar una minúscula muestra de sus tejidos mediante una cirugía **laparoscópica**<sup>24</sup> o introducirlas en un escáner para obtener los datos requeridos. Ello se ha vuelto posible por el desarrollo de la técnica PCR, que consiste en la amplificación *in vitro* de un fragmento pequeño de ADN específico.

Con el auxilio de métodos semejantes, los científicos ya pueden determinar, en el 95 % de los casos, la causa de la muerte, entre otros datos médicos tales como la evolución de ciertas enfermedades. Por esta vía un equipo de científicos británicos, egipcios y estadounidenses está intentado conocer mejor la trayectoria seguida en los últimos 5000 años por la esquistosomiasis, una enfermedad debilitante (neurológica infecciosa) causada por un parásito, un gusano originario del río Nilo, que afecta actualmente a unos 300 millones de personas en el mundo.

En el marco del Schistosomiasis Research Project, los investigadores participantes intentarán obtener información de la evolución de la enfermedad desde el año 2686 a. C. hasta el año 641 de nuestra era. A los científicos les interesa determinar las diferencias entre el parásito que afectó a los egipcios de antaño y el gusano actual, y así contar con mayores conocimientos a la hora de diseñar nuevas estrategias terapéuticas.

Indagar en esos tejidos milenarios ha aportado, además, información adicional sobre la historia clínica de los antiguos pobladores del valle del Nilo, de los que ahora sabemos que sufrían problemas cardiovasculares, varicela, artritis y obesidad, aparte de otra infección parasitaria denominada *bilartzia*.

La rama de la paleopatología especializada en los cuerpos momificados no ha hecho más que dar sus primeros pasos. La materia prima para sus investigaciones no va a escasear, a juzgar por las estimaciones de los arqueólogos, según las cuales quedarían cientos de miles de momias por descubrir. Poco a poco, de su estudio van surgiendo los datos que delinean la **cartografía epidemiológica del pasado**. Un mapa del cual ya sabemos al menos algo importante, y es que *"la gran mayoría de las enfermedades actuales ya existían en tiempos remotos"*.

---

<sup>24</sup> **Laparoscópica.** Técnica que permite la visión de la cavidad pélvica-abdominal con la ayuda de una lente óptica. A través de una fibra óptica, por un lado se transmite la luz para iluminar la cavidad, mientras se observan las imágenes del interior con una cámara conectada a la misma lente.

# Los secretos que guardan las momias<sup>25</sup>

**PALEOPATOLOGÍA**

## CÓMO SE ESTUDIAN LAS MOMIAS

Todos los exámenes que se realizan a una momia deben ser poco invasivos para evitar su deterioro. Se tratan de desvelar sus secretos sin poner en peligro su conservación.

**En el sitio**  
Cuando se descubre un cuerpo momificado, se aplican técnicas de explotación y excavación desarrolladas por la ciencia antropológica.

El objetivo es lograr un registro minucioso del sitio y contexto.

Se toman datos geográficos y topográficos.

Se mide la profundidad a la que se halló el cuerpo. Se registra su posición y orientación.

**En el laboratorio**

1. Un examen macroscópico permite observar y registrar las características del cuerpo.
2. Se fotografía.
3. Se miden los huesos.
4. Con lentes se buscan cicatrices, deterioro y pintura.
5. Se manipula lo menos posible el cadáver, para evitar que se estropee.
6. Una radiografía convencional permite tener imágenes en alta resolución del interior.

Una videoendoscopia permite estudiar partes internas del cuerpo.

Se obtienen muestras de tejido para realizar biopsias.

Las muestras de tejidos generalmente se toman del muslo.

Una tomografía axial computarizada otorga imágenes de mayor resolución.

Con un solo pelo  
pesar a su tamaño, un pelo puede aportar mucha información. Desde la dieta, hasta la procedencia geográfica de un individuo.

La resonancia magnética Suele usarse para estudiar segmentos corporales. Es una técnica que deteriora a la momia.

Gráficos Luis Miguel Cruz

## 1 Para evitar que se estropee la momia se...

- a. manipula lo menos posible el cadáver.
- b. mide la profundidad a la que fue hallada el cuerpo.
- c. suele usar la resonancia magnética.
- d. toman tejidos del muslo.

<sup>25</sup> Fuente: <<http://quo.mx/revista-quo/2015/05/22/los-secretos-que-guardan-las-momias>>



**2** ¿Cuál de las alternativas completa adecuadamente la idea temática del párrafo II y la idea principal del texto “Las momias enseñan medicina”?

Tema	Párrafo	Idea temática del párrafo	Idea principal del texto
Las momias	II	<p>a. La paleopatología se ha desarrollado con base en el estudio de huesos y dientes.</p> <p>b. La paleopatología analiza a las momias para conocer sus enfermedades, a partir de las evidencias de huesos, dientes y tejido blando.</p> <p>c. La paleopatología se sustenta en evidencias sobre las enfermedades que en la actualidad afectan al pueblo egipcio.</p> <p>d. La paleopatología parte de indicios de carácter mágico que son comprobados por la ciencia.</p>	<p>1. Las momias poseen un interés científico menos conocido, pero igual de importante.</p> <p>2. Las momias ofrecen conocimientos del pasado que ayudan a la medicina actual.</p> <p>3. Las momias poseen interés científico para la medicina, mediante el análisis de sus tejidos y ADN, para conocer el origen de dolencias y encontrar estrategias de cura.</p> <p>4. Las momias tienen un interés especial para los científicos.</p>

- a. a – 1
- b. b – 3
- c. c – 2
- d. d – 4

**3** Indicar si cada uno de los siguientes enunciados es verdadero (V) o falso (F):

- I. Se manipula el cadáver lo menos posible. ( )
  - II. La paleopatología se ha desarrollado solo con base en huesos y dientes. ( )
  - III. La resonancia magnética deteriora a la momia. ( )
  - IV. Las momias se estudian en el sitio y en el laboratorio. ( )
  - V. La esquistosomiasis es un virus que afectó a los antiguos egipcios. ( )
- a. F – V – F – F – V
  - b. V – F – V – F – V
  - c. V – F – V – V – V
  - d. V – F – V – V – F

**4** Relaciona los subtemas con los párrafos correspondientes del texto “Las momias enseñan medicina”:

- |                                      |              |
|--------------------------------------|--------------|
| 1. La paleopatología                 | A. Párrafo 7 |
| 2. Mapa de enfermedades              | B. Párrafo 2 |
| 3. Análisis de momias con tecnología | C. Párrafo 3 |
- 
- a. 1 – B; 2 – C; 3 – A  
b. 1 – A; 2 – C; 3 – B  
c. 1 – C; 2 – B; 3 – A  
d. 1 – B; 2 – A; 3 – C

**5** ¿Cuál es la intención del autor al colocar esta imagen en la infografía? Explica.



---

---

---

---

---

---

---

---

---

---

## 2 PRACTICAMOS

► Lee el siguiente texto considerando las orientaciones que te brinda el docente.



### El embalsamamiento en el antiguo Egipto<sup>26</sup>



La práctica<sup>27</sup> se originó debido a la creencia en la inmortalidad del espíritu humano, según la mitología egipcia, dando lugar al desarrollo del **embalsamamiento** y la **momificación**, para poder preservar la identidad del individuo en el más allá, de acuerdo con sus costumbres. También creían que el cuerpo debía conservarse intacto para pasar con éxito el **Juicio de Osiris**.

Para el proceso de embalsamamiento, se empezaba perfumando el cuerpo, para después realizar una incisión en el lado izquierdo para **extraer las vísceras**. Esto era indispensable para evitar la corrupción del cuerpo, es por ello que también se les extraía el cerebro mediante unas varillas especiales que introducían por la nariz, no sin antes haber introducido unos líquidos especiales con los cuales se hacía más sencilla esta compleja extracción.

Los encargados de extraer las vísceras eran los **parachistas**, indispensables en los procesos de embalsamamiento. Mientras se realizaba esta peliaguda tarea, se recitaban una serie de invocaciones a cada órgano; así, por ejemplo, la dedicada al corazón decía lo siguiente: "¡Oh corazón mío, corazón que tengo de mi madre, corazón que necesito para mis transformaciones, no te levantes contra mí!"

Las cavidades abdominales y torácicas una vez vaciadas se llenaban de **aceites y resinas de mimosa y aloes**, de jugos especiales, de mirra, cinamomo, ceras fundidas y especias variadas. Todo un conglomerado de exquisiteces naturales con las que eliminar cualquier impureza del cuerpo del fallecido, un proceso delicado donde el embalsamamiento se basaba esencialmente en eliminar cualquier resto que pudiera provocar la descomposición. Tras esto, se culminaba el proceso con la introducción del natrón, una especie de carbonato, o sulfato que desecaba completamente el cadáver. A ello había que sumarle las características del propio clima egipcio, donde ese viento seco favorecía perfectamente **la desecación de los cuerpos**; de hecho, a veces bastaba con dejarlos un tiempo en el desierto para que este proceso se sucediera por sí solo.

El tiempo en que el cuerpo se dejaba en reposo tras el embalsamamiento era de 70 días (el mismo en que **la estrella Sirio** estaba oculta en el horizonte egipcio), un periodo en el que el cuerpo permanecía envuelto en una delicada fibra de lino donde se incrustaban pequeños protectores como los **escarabajos**, símbolos de la nueva vida.

<sup>26</sup> Fuente: <<http://supercurioso.com/el-embalsamamiento-en-el-antiguo-egipto/>>

<sup>27</sup> Fuente: <<https://es.wikipedia.org/wiki/Embalsamamiento>>

Dos papiros describen el ritual del embalsamamiento, aunque de forma incompleta: el conocido como “Papiro 3 de Bulaq”, el más extenso, que se halla en el Museo Egipcio de El Cairo, y el papiro número 5158, que se encuentra en el Museo del Louvre.

Para concluir, el embalsamamiento no era exclusivo únicamente de los seres humanos, de las grandes y distinguidas personalidades. También era habitual hacer este proceso con animales (**toros, cocodrilos, gatos, ibis...**), criaturas que también se consideraban protectoras dentro de la cultura egipcia.

## Juicio de Osiris



En la imagen se presenta el episodio del juicio de Osiris, momento clave del viaje del difunto. Las viñetas del papiro permiten seguir la historia del juicio.

En la parte superior **(1)** vemos al difunto Hunéfer celebrando ofrendas ante los dioses del tribunal; después Hunéfer es llevado por Anubis **(2)** al recinto del juicio, donde el mismo Anubis **(3)** se encarga de pesar en una balanza el corazón del muerto contra la pluma de Maat (diosa de la verdad y la justicia).

Si el corazón del difunto era más pesado que la pluma de la justicia, entonces era devorado por el bicho infernal Ammit **(4)** —engendro de cocodrilo, león e hipopótamo—, y el alma del difunto desaparecía para siempre.

Si el dios Tot **(5)** comprobaba que el corazón aprobaba el test de la balanza, dejaba pasar al difunto, quien era conducido por Horus **(6)** ante Osiris **(7)** —acompañado en la imagen por sus hermanas Isis y Neftis—, y finalmente lograba alcanzar la vida eterna.

Para concluir, los jeroglíficos que acompañan señalan los conjuros que debe recitar el fallecido ante cada dios para superar las fases del juicio.

### **1** Los jeroglíficos señalan los conjuros que debe recitar el fallecido...

- a. ante cada dios para rendir cuentas a Horus.
- b. ante cada dios para superar las fases del juicio.
- c. ante toda la corte de dioses de Egipto.
- d. ante el tribunal de Hunéfer.

**2** Según el primer texto, relaciona los números de los párrafos con las letras mayúsculas, que son los subtemas.

<b>El embalsamamiento en el antiguo Egipto</b>	}	1	A. Eliminar descomposición
		2	B. Parachistas
		3	C. Proceso de embalsamamiento
		4	D. Ritual en papiros
		5	E. Origen del embalsamamiento
		6	F. Reposo tras el embalsamamiento
		7	G. Embalsamamiento de animales también.

- |                               |                               |
|-------------------------------|-------------------------------|
| a. 2E, 1C, 3B, 4A, 5F, 6D, 7G | c. 1E, 2C, 3B, 4A, 5F, 6D, 7G |
| b. 1A, 2C, 3B, 4E, 5F, 6D, 7G | d. 1E, 2C, 3B, 4D, 5F, 6A, 7G |

**3** En la balanza del “Juicio de Osiris” se encuentra:

- a. El corazón de Hunéfer y la pluma de Maat
- b. Los conjuros de Osiris y Horus
- c. El corazón de Anubis y la pluma de Maat
- d. El conjuro de Hunéfer y la pluma de Ammit

**4** El tema del texto “Juicio de Osiris” es:

- |                                    |   |
|------------------------------------|---|
| a. El juicio de Osiris a Hunéfer   | c. El juicio de Hunéfer ante los dioses |
| b. Los conjuros que recita Hunéfer | d. Hunéfer y los conjuros de los dioses |

**5** La intención del autor al colocar números en la imagen del texto “Juicio de Osiris” es:

---

---

---

---

### 3 EXTENSIÓN

► Lee el siguiente texto considerando las orientaciones que te brinda el docente.



## La religión en la antigua Grecia<sup>28</sup>



La mitología griega son creencias y observancias rituales de los antiguos griegos, cuya civilización se fue configurando hacia el año 2000 a. C. Principalmente, consiste, en un grupo de diversas historias y leyendas sobre una gran variedad de dioses, que se desarrolló plenamente alrededor del año 700 a. C. Por esa fecha, aparecieron tres colecciones clásicas de mitos: la

**Teogonía**, del poeta Hesíodo, la **Ilíada** y la **Odisea**, del poeta Homero.

Los griegos atribuían a la intervención de un dios todo aquello que no eran capaces de explicar. La religión griega no pretendía fomentar ninguna moralidad ni se centraba en la vida después de la muerte. Sus dioses eran inmortales con poderes sobrehumanos pero con apariencia totalmente humana, y fueron los protagonistas de los mitos griegos que autores como Homero immortalizaron en sus obras. No existía una clase sacerdotal como tal, todos los ciudadanos podían realizar los sacrificios cuando les correspondía. Las competiciones atléticas como las de Olimpia, precursoras de los actuales Juegos Olímpicos, se consideraban como ofrendas a los dioses.

Los griegos<sup>29</sup> creían que los dioses habían elegido el monte Olimpo, en una región de Grecia llamada Tesalia, como su residencia. En el Olimpo, los dioses formaban una sociedad organizada en términos de autoridad y poderes, se movían con total libertad y formaban tres grupos que controlaban sendos poderes: el cielo, el mar y la tierra.

En la mitología griega los principales dioses del Olimpo fueron:

- **Dionisio** en Grecia o **Baco** en Roma era conocido como el dios del vino, hijo del dios Zeus y la humana Semele.
- **Artemisa** en Grecia o **Diana** en Roma era la diosa cazadora, armada con un arco. Permaneció siempre joven y virgen.

<sup>28</sup> Fuente: <[http://es.marenostrum.info/index.php?title=Principales\\_dioses\\_griegos](http://es.marenostrum.info/index.php?title=Principales_dioses_griegos)>

<sup>29</sup> Fuente: <[http://historiaybiografias.com/mitologia\\_griega1/](http://historiaybiografias.com/mitologia_griega1/)>

- **Apolo** en Grecia o **Febo** en Roma era hijo de Zeus y hermano de Diana. Fue uno de los dioses más venerados, le hacían corresponderse con el Sol.
- **Hera** en Grecia o **Juno** en Roma fue esposa de Júpiter y madre de Marte, Vulcano y Lucina. Fue la diosa de la maternidad.
- **Zeus** en Grecia o **Júpiter** en Roma era el dios principal, siendo el máximo protector y de quien emanaba el poder. Era el dominador del cielo.
- **Ares** en Grecia o **Marte** en Roma era el dios de la guerra, que protegía de los enemigos y conducía al ejército hacia la victoria.
- **Hermes** en Grecia o **Mercurio** en Roma era el dios mensajero y protector de los comerciantes y viajeros, pastores y rebaños.
- **Atenea** en Grecia o **Minerva** en Roma era la diosa de las artes y artesanos. También de la sabiduría, la ciencia y las artes de la guerra.
- **Poseidón** en Grecia o **Neptuno** en Roma era el dios de los mares y aguas, siempre caracterizado con sus caballos y su tridente.
- **Hades** en Grecia o **Plutón** en Roma era el dios del inframundo, de los infiernos y los muertos.
- **Afrodita** en Grecia o **Venus** en Roma era la diosa de la fertilidad, el amor y la belleza.
- **Hefesto** en Grecia o **Vulcano** en Roma era el dios del fuego y el creador de las armas de los dioses.

En conclusión, la mitología griega tiene varios rasgos distintivos. Los dioses griegos se parecen exteriormente a las personas y revelan también sentimientos humanos. A diferencia de otras religiones antiguas, como el hinduismo o el judaísmo, la mitología griega no incluye revelaciones especiales o enseñanzas espirituales. Sus prácticas y creencias también varían ampliamente, sin una estructura formal ni un código escrito o libro sagrado.



## La religión en el antiguo Egipto<sup>30</sup>

En Egipto se adoraron decenas de dioses. La lista que aquí presentamos abarca los principales dioses egipcios, pero existieron muchos cientos más. Se estima que se veneraron más de 700 dioses en el antiguo Egipto. Cada población adoraba a un dios, y la importancia de cada uno residía en la importancia de la ciudad de donde provenía su culto. Se representaban mediante figuras animales, humanas o mezcla de ambas, y recibían culto en los templos donde se les daban ofrendas.



Los dioses egipcios sobrepasaron las fronteras del país del Nilo y su culto aparece en ocasiones por el Mediterráneo, en parte gracias a la difusión de las divinidades producidas tras la conquista de Egipto por Alejandro Magno y durante el Imperio romano.

Hacia mediados del IV milenio, aparecieron las primeras representaciones de divinidades. Perdiendo su carácter abstracto, estas se encarnan en animales (zoomorfismo), en seres humanos (antropomorfismo) y una mezcla de los dos: cuerpo de hombre y cabeza de animal o lo inverso, silueta de humano a la que le salen cuernos, etc.

En la mitología egipcia los principales dioses fueron:

- **Ra**, el dios egipcio del Sol, que se representaba frecuentemente como un halcón coronado con un disco solar y sobre este una serpiente. Se trata del principal dios del panteón egipcio, símbolo solar, que daba la vida, y garante del concepto egipcio de muerte y resurrección.
- **Amón**, se le adoró en Tebas como creador supremo y terminó siendo asimilado al dios Ra, conociéndose como Amón-Ra.
- **Osiris**, quien preside el tribunal que juzga a las personas tras su muerte. Es el dios de la resurrección, del Nilo y la fertilidad. Fue asesinado, según cuenta la leyenda, por su hermano Seth.
- **Isis**, la esposa y hermana de Osiris, diosa de la magia. Se la representaba con figura humana coronada por un trono. Su principal templo se encontraba en la isla de File.

<sup>30</sup> Fuente: <[https://es.marenostrum.info/index.php?title=Principales\\_dioses\\_egipcios](https://es.marenostrum.info/index.php?title=Principales_dioses_egipcios)>

- **Horus**, hijo de Isis y de Osiris. Se le representaba como un halcón. El faraón es la manifestación de Horus en la Tierra.
- **Seth**, el dios de los pastores nómadas. Se le representaba con la cabeza de galgo. Era el dios del mal y el desierto.
- **Hathor**, la diosa de la crianza, la educación, la fiesta, la música, el amor y la fertilidad. Era representada como una vaca.
- **Anubis**, responsable de conducir a los muertos hasta el tribunal divino. Era el dios del embalsamamiento y se le representaba con cabeza de chacal o de un perro.
- **Tot**, el dios de la escritura, la música y el conocimiento. Se le representaba con cabeza de ibis o como babuino.
- **Ptah**, el dios de los artesanos y arquitectos. En los primeros tiempos fue adorado en Menfis como creador del universo.
- **Sobek**, el dios cocodrilo; el dios de la fertilidad, del Nilo y de las aguas.
- **Maat**, la diosa de la justicia. Se la representaba coronada por una pluma de avestruz.

En conclusión, la religión ocupaba un papel importante en la vida de los egipcios. La religión egipcia no se limitaba al culto de la muerte, sino que poseía varios ritos diarios: la magia medicinal, la observación del calendario, el culto de los animales, las peregrinaciones, la interrogación de los oráculos, etc. Los dioses ocupaban cada instante de la vida y la muerte de los egipcios.

### 1 ¿Qué dioses egipcios coinciden con los griegos en sus atributos o advocaciones?

- a. Amón – Zeus; Atenea – Sobek; Afrodita – Hathor
- b. Sobek – Hermes; Ra – Zeus; Seth – Baco
- c. Isis – Hera; Horus – Apolo; Hades – Anubis
- d. Atenea – Tot; Hades – Anubis; Afrodita – Hathor

**2 ¿Cuáles son ideas principales de cada uno de los textos?**

- I. En Egipto se adoraron decenas de dioses.
  - II. Los griegos atribuían a la intervención de un dios todo aquello que no eran capaces de explicar.
  - III. La religión griega no pretendía fomentar ninguna moralidad ni se centraba en la vida después de la muerte.
  - IV. Los dioses ocupaban cada instante de la vida y la muerte de los egipcios.
- a. Solo III y I.
  - b. Solo II y IV.
  - c. Solo III y IV.
  - d. Solo II y III.

**3 ¿En la mitología egipcia, qué dioses son representados con cabeza de halcón?**

- a. Horus y Ra.
- b. Horus y Sobek.
- c. Seth y Anubis.
- d. Ra y Anubis.

**4 El subtema del segundo párrafo de “La religión en la antigua Grecia” es:**

- a. Origen de la religión griega
- b. Características de la religión griega
- c. Definición de la religión griega
- d. Clases de la religión griega

**5 La intención del autor al colocar en negrita el nombre de los dioses es:**

---

---

---

---

## Identificando la tesis

### 1 APRENDEMOS

► Lee el siguiente texto considerando las orientaciones que te brinda el docente.



### Carta del Jefe Seattle<sup>31</sup>

*(Lago Washington, junio de 1854)*

El Gran Jefe Blanco de Washington nos envía el mensaje de que quiere comprar nuestras tierras. Pero ¿cómo es posible comprar o vender el cielo o el calor de la tierra? Nosotros no comprendemos esta idea. Si no somos dueños de la frescura del aire ni del reflejo del agua, ¿cómo podréis comprarlos? Cada pedazo de esta tierra es sagrado para mi pueblo. Cada rama brillante de un pino, cada puñado de arena de las playas, la penumbra de la densa selva, cada rayo de luz... son sagrados en la memoria y vida de mi pueblo.

El Gran Jefe Blanco de Washington nos envía también palabras de amistad y de buena voluntad. Esto es muy amable por su parte, pues sabemos que él no necesita de nuestra amistad. Sin embargo, nosotros meditaremos su oferta, pues sabemos que, si no vendemos, vendrán seguramente hombres blancos armados y nos quitarán nuestras tierras. Somos parte de la tierra y ella es parte de nosotros. Las flores perfumadas, el venado, el caballo, la gran águila son nuestros hermanos (...). Por todo ello, cuando el Gran Jefe Blanco de Washington nos comunica que piensa comprar nuestras tierras, exige mucho de nosotros. Dice que nos reservará un lugar donde podamos vivir agradablemente y que él será nuestro padre y nosotros nos convertiremos en sus hijos. Pero ¿es eso posible? El Gran Espíritu ama a vuestro pueblo y ha abandonado a sus hijos rojos. Él envía máquinas para ayudar al hombre blanco en su trabajo y construye para él



Fuente: <http://goo.gl/B5wUHH>

<sup>31</sup> Carta del Jefe Seattle al presidente de los Estados Unidos. Ciudad Seva. Recuperado de <[http://www.ciudadseva.com/textos/otros/carta\\_del\\_jefe\\_seattle\\_al\\_presidente\\_de\\_los\\_estados\\_unidos.htm](http://www.ciudadseva.com/textos/otros/carta_del_jefe_seattle_al_presidente_de_los_estados_unidos.htm)>

grandes poblados. Hace más fuertes a vuestro pueblo de día en día. Pronto inundaréis el país como ríos que se despeñan por precipicios tras una tormenta inesperada. El Gran Espíritu os es propicio y en cambio, ***nosotros estamos huérfanos***.

Sabemos que el hombre blanco no nos comprende. Él no sabe distinguir una parte del país de otra, ya que es un extraño que llega en la noche y despoja a la tierra de lo que desea. La tierra no es su hermana sino su enemiga, y cuando la ha dominado sigue avanzando. Trata a su madre, la tierra, y a su hermano, el aire, como cosas para comprar y devastar, para venderlas como si fueran ovejas o cuentas de colores. Su voracidad acabará por devorar la tierra, no dejando atrás más que un desierto.

Meditaremos la idea de vender nuestras tierras, y si decidimos aceptar será solo con una condición: el hombre blanco deberá tratar a los animales del país como a sus hermanos. Yo soy un salvaje y no lo entiendo de otra forma. Yo he visto miles de bisontes pudriéndose, abandonados por el hombre blanco tras matarlos a tiros desde un tren que pasaba. Yo soy un salvaje y no puedo comprender que una máquina humeante sea más importante que los bisontes, a los que nosotros cazamos tan solo para seguir viviendo. ¿Qué sería del hombre sin los animales? Si los animales desaparecieran, el hombre también moriría de gran soledad espiritual. Porque lo que suceda a los animales también pronto ocurrirá al hombre. Todas las cosas están relacionadas entre sí. Lo que afecte a la Madre Tierra afectará también a todos sus hijos.

Cuando todos los últimos bisontes hayan sido sacrificados, los caballos salvajes domados, los misteriosos rincones del bosque profanados por el aliento agobiante de muchos hombres blancos y se atiborren de cables parlantes la espléndida visión de las colinas... ¿dónde estará el bosque? Habrá sido destruido. ¿Dónde estará el águila? Habrá desaparecido. Y esto significará el fin de la vida y el comienzo de la lucha por la supervivencia.

Si os cedemos nuestra tierra, amadla tanto como nosotros la amábamos, preocupaos por ella tanto como nosotros nos preocupábamos, mantened su recuerdo tal como es cuando vosotros los toméis. Y con todas vuestras fuerzas, vuestro espíritu y vuestro corazón, conservarla para vuestros hijos y amadla como El Gran espíritu nos ama a todos nosotros. Pues aunque somos salvajes, sabemos una cosa: nuestro Dios es vuestro Dios. Esta tierra le es sagrada. Incluso el hombre blanco no puede eludir este destino común. Quizá incluso seamos hermanos. ¡Quién sabe!

Gran Jefe Seattle

## **1 El Gran Jefe Seattle no puede comprender que...**

- a. El hombre blanco y el piel roja sean hermanos con un destino común.
- b. Una máquina humeante sea más importante que los bisontes.
- c. Se atiborren de cables parlantes la espléndida visión de las colinas.
- d. El hombre blanco trate a los animales del país como a sus hermanos.

**2 ¿Cuál es el significado de la expresión del Gran Jefe Seattle: “Nosotros estamos huérfanos”?**

- a. Que el Gran Espíritu abandonó al piel roja en favor del hombre blanco.
- b. Que el Gran Jefe de Washington asumirá el rol de padre del piel roja.
- c. Que el Gran Espíritu es el mismo Dios del piel roja y del hombre blanco.
- d. Que la dominación del hombre blanco ha destruido la vida del piel roja.

**3 ¿Cuál es la tesis que plantea el autor del texto?**

- a. La sola idea de comprar o vender la tierra resulta sorprendente, ya que no se puede pagar un precio suficiente por algo tan significativo.
- b. La tierra es sagrada porque ella es la memoria de nuestros antepasados. Los hombres pasan, pero los lugares permanecen.
- c. La tierra es nuestro hogar; el hombre blanco, que no entiende la naturaleza del piel roja, es el verdadero salvaje: hay que cuidar la naturaleza.
- d. La tierra es sagrada, somos parte de ella que sustenta nuestras vidas: no puede venderse lo que no le pertenece a nadie, sino a todos.

**4 Marca la opción correcta. ¿Qué argumentos o inferencias apoyan la postura del Gran Jefe Seattle sobre cada hecho o afirmación?**

Hechos	Argumentos
<b>A. Propuesta del Jefe Blanco de Washington: La venta de la tierra</b>	<ul style="list-style-type: none"><li>I. El aire y la naturaleza, en general, no se pueden vender ni comprar porque no nos pertenecen; son nuestros hermanos.</li><li>II. El precio que ofrece el hombre blanco es muy bajo para poder venderle la tierra y lo que esta significa para el piel roja.</li><li>III. La tierra es nuestra hermana y la familia no se comercializa, el hombre blanco no lo entiende porque es un salvaje.</li><li>IV. La comercialización de la tierra es imposible, porque no se dan las evidencias de que será tratada con amor.</li></ul>

Afirmación	Argumentos
<p><b>B. El Gran Espíritu apoya al hombre blanco</b></p>	<p><b>I.</b> Le ha dado al hombre blanco riquezas que el piel roja desconoce, por ello es más civilizado y poderoso.</p> <p><b>II.</b> Él les otorga sabiduría para gobernar la tierra, les ha dado poder para comprar y vender lo que quieran, sin importarles nada.</p> <p><b>III.</b> El hombre blanco recibe ventajas sobre el piel roja: las maquinarias, y la ayuda que les otorga lo hacen más fuertes cada día.</p> <p><b>IV.</b> El dios del hombre blanco es el mismo que el del piel roja; tal vez al final nos demos cuenta de que todos somos hermanos.</p>

- a. All y BI      b. AI y BIII      c. AIII y BII      d. AI y BIV

**5 El Gran Jefe Seattle dio un consejo al Gran Jefe Blanco de Washington sobre el cuidado del medio ambiente.**

 *“Todas las cosas están relacionadas entre sí. Lo que afecte a la Madre Tierra afectará también a todos sus hijos.*

*(...) Y esto significará el fin de la vida y el comienzo de la lucha por la supervivencia”.*

**¿Consideras que sus argumentos fueron tomados en cuenta? Fundamenta tu respuesta teniendo en cuenta el contexto actual.**

---



---



---



---



## 2 PRACTICAMOS



### Carta a una hija<sup>32</sup>



***“¡Priscila Chan y yo estamos muy contentos de dar la bienvenida a nuestra hija Max a este mundo! Por su nacimiento, hemos escrito una carta a ella sobre el mundo en el que esperamos que crezca”.***

*Con estas palabras, escritas en un post en su perfil de Facebook, Mark Zuckerberg, el creador de Facebook, agradeció a todos por el amor y apoyo que ellos recibieron durante el embarazo.*

***“Ustedes nos han dado esperanza y nos demostraron que juntos podemos construir un mundo mejor para Max y todos los niños”.***

#### Querida Max:

Tu madre y yo todavía no tenemos las palabras para describir la esperanza que nos das para el futuro. Tu nueva vida está llena de promesas, y esperamos que seas feliz y saludable para que puedas explorarla plenamente. Tú nos has dado una razón para reflexionar sobre el mundo que esperamos que vivas. Como todos los padres, queremos que crezcas en un mundo mejor que en el que hemos vivido hasta ahora.

Mientras los titulares se centran a menudo en lo que está mal, en muchos sentidos, el mundo es cada vez mejor. La salud está mejorando. La pobreza se está reduciendo. El conocimiento está creciendo. Las personas se están conectando. El progreso tecnológico en todos los campos representa que su vida será mejor de la que vivimos.

<sup>32</sup> La emocionante carta de Mark Zuckerberg y Priscilla Chan a su hija Max. Guía Infantil. Recuperado de <<http://www.guiainfantil.com/blog/bebes/recien-nacido/la-emocionante-carta-de-mark-zuckerberg-y-priscilla-chan-a-su-hija-max/>>

Vamos a hacer nuestra parte para que esto suceda, no solo porque te amamos, sino también porque tenemos una responsabilidad moral con todos los niños de la próxima generación. Creemos que todas las vidas tienen el mismo valor, y eso también incluye a todos los que vivirán en las futuras generaciones. Nuestra sociedad tiene la obligación de invertir ahora para mejorar las vidas de todos los que vienen a este mundo, no solo de las que ya están aquí.

Hablemos de las enfermedades. Hoy gastamos, aproximadamente, 50 veces más en tratar personas que están enfermas, en vez de invertir en investigación para prevenir y evitar enfermedades. Hoy en día, la mayoría de personas mueren de cinco cosas —las enfermedades del corazón, cáncer, derrame cerebral, enfermedades neurodegenerativas e infecciosas— y podemos avanzar más rápido en estos y otros problemas. Queremos que tu generación y la de tus hijos no tengan que sufrir de enfermedades; nosotros tenemos la responsabilidad de llevar nuestras inversiones para que eso sea una realidad. Tu madre y yo queremos hacer nuestra parte.

Nuestras esperanzas para tu generación se enfocan en dos ideas: avanzar en el potencial humano y promover la igualdad. Avanzar el potencial humano significa alcanzar límites sobre lo grande que puede llegar a ser una vida humana. Promover la igualdad es asegurar que cada uno tenga oportunidades, independientemente de la nación, la familia o las circunstancias en que nació. Nuestra sociedad tiene que hacer esto no solo por la justicia o la caridad, sino por la grandeza del desarrollo humano. Hoy no disfrutamos de lo que muchos tienen para ofrecernos. La única manera de alcanzar nuestro potencial es **canalizar los talentos, ideas y contribuciones** de cada persona en el mundo.

¿Puede nuestra generación curar enfermedades para que tengas una vida más larga y saludable? ¿Podemos conectar el mundo para que tengas acceso a todas las ideas, personas y oportunidades? ¿Podemos producir energía más limpia para que puedas inventar cosas que hoy no podemos, y a la vez proteger el medio ambiente? ¿Podemos promover el espíritu empresarial para que puedas construir cualquier negocio y superar el desafío de crecer en paz y prosperidad? ¿Puede nuestra generación eliminar la pobreza y el hambre? ¿Podemos fomentar las relaciones pacíficas y el entendimiento entre personas de todas las naciones? ¿Podemos realmente dar voz a todos, mujeres, niños, minorías no representadas, los inmigrantes y los desconectados? (...) Si nuestra generación hace las inversiones adecuadas, la respuesta a cada una de estas preguntas puede ser que sí, y espero que sea durante tu vida.

(...) Debemos asumir riesgos hoy para aprender lecciones para el futuro. Estamos empezando nuestro aprendizaje, y muchas cosas que probamos no van a funcionar, pero vamos a escuchar y aprender, y seguir mejorando. Nuestra generación creció en aulas donde todos hemos aprendido las mismas cosas al mismo ritmo, independientemente de nuestros intereses o necesidades. Tu generación establecerá metas para lo que quieras llegar a ser, como un ingeniero, trabajador de la salud, escritor o líder de la comunidad. Vas a tener tecnología que entiende cómo se aprende mejor y dónde es necesario centrarse. Vas a avanzar rápidamente en temas que más te interesen, y obtener toda la ayuda que necesitas en los más difíciles. Tú explorarás temas que ni siquiera se ofrecen en las escuelas de hoy en día. Tus profesores también tendrán mejores herramientas y recursos para ayudarte a alcanzar tus metas.

Hoy, tu madre y yo estamos comprometidos en dedicar nuestras vidas para hacer nuestra pequeña parte para ayudar a resolver estos retos. Voy a seguir para servir como Consejero Delegado de Facebook durante muchos y muchos años, pero no podemos esperar que seamos mayores para comenzar este trabajo. Si empezamos jóvenes, tenemos esperanza de ver los beneficios de estos objetivos a lo largo de nuestras vidas.

Al comenzar la próxima generación de la familia Chan-Zuckerberg, también comenzamos la Zuckerberg Chan Initiative, para unirse a la gente en todo el mundo para promover el potencial humano y promover la igualdad para todos los niños en la próxima generación. Empezaremos nuestra inversión enfocados en el aprendizaje personalizado, en la cura de enfermedades, en la conexión de las personas y en la construcción de comunidades fuertes. Nosotros donaremos 99 % de las acciones de Facebook —actualmente, cerca de \$ 45 mil millones— durante nuestras vidas para avanzar en esta misión. Sabemos que esto es una pequeña contribución en comparación con todos los recursos y talentos de los que ya están trabajando en estos temas. Pero queremos hacer lo que podamos, trabajando junto con muchos otros. Compartiremos más detalles en los próximos meses una vez que nos instalemos a nuestro nuevo ritmo familiar y regresemos de nuestras licencias de maternidad y paternidad. Entendemos que tendrás muchas preguntas acerca de cómo y por qué estamos haciendo esto.

(...) solo podemos centrar nuestros esfuerzos en esta misión porque estamos rodeados de familiares, amigos y colegas que amamos. Esperamos que tengas relaciones profundas e inspiradoras en tu vida, como nosotros las tenemos.

Max, te amamos y sentimos una gran responsabilidad de dejar un mundo mejor para ti y para todos los niños. Nuestro deseo es que tengas una vida llena con el mismo amor, esperanza y alegría que tú nos das. Esperamos ansiosamente para ver lo que tú aportarás a este mundo.

Con amor,

Mamá y papá

---

**1** Pese a los titulares que presentan a diario lo que está mal en el mundo, según los esposos Zuckerberg, el mundo está cada vez mejor. Esta afirmación se basa en que:

- I. Se gasta 50 veces más en investigación.
  - II. El conocimiento está creciendo.
  - III. La pobreza y el hambre han disminuido.
  - IV. Las personas se están conectando.
- a. Solo I      b. II y III      c. II y IV      d. I y IV

**2 ¿Qué significado adquiere en el texto la expresión “canalizar los talentos, ideas y contribuciones”?**

- a. Abrir un canal de diálogo a través de las redes sociales para que todas las personas del mundo compartan sus habilidades con otras.
- b. Dirigir los aportes que cada persona del mundo pueda dar para que sean compartidos por todos, en beneficio de la humanidad.
- c. Guiar el avance del potencial humano, en forma equitativa para todos los seres humanos, porque debemos ser compasivos y justos.
- d. Construir canales de desarrollo del talento humano, que podrá lograrse en la generación de Max, si las decisiones de hoy son adecuadas.

**3 ¿Cuál es la tesis que expone Mark Zuckerberg?**

- a. El mundo en el que ha de vivir Max debe tener mejor tecnología para garantizar su progreso económico.
- b. Las mejoras en el mundo solo se darán con mayor acceso a la tecnología; en realidad, esto es lo más importante.
- c. El mundo de las próximas generaciones puede ser mejor que el que ellos han vivido, si se trabaja desde ahora para lograrlo.
- d. En los países más pobres, desarrollar el potencial humano y promover la igualdad es casi imposible, por ello hay que recurrir a la caridad.

**4 ¿En qué argumentos se apoya Zuckerberg para sostener su tesis?**

**Argumento A**

- I. Los progresos tecnológicos logrados en todos los campos representan que la vida será mejor para las generaciones futuras.
- II. Las cinco enfermedades más difundidas en el mundo son combatidas gracias a la mayor inversión en los tratamientos.
- III. El cáncer, derrame cerebral y enfermedades neurodegenerativas se erradican en la actualidad por el aumento de profesionales competentes.
- IV. La educación de la generación actual establecerá metas basadas en la igualdad de que todos aprendan las mismas cosas al mismo ritmo.

Argumento B

- I. Jóvenes del mundo, como los Zuckerberg, lograrán canalizar sus talentos, ideas y contribuciones para cada persona en nuestro mundo.
- II. Se ha promovido en la educación de la generación actual el espíritu empresarial para lograr superar los desafíos de crecer en prosperidad.
- III. En la actualidad las autoridades y gobiernos del mundo han promovido la conexión de las personas y el establecimiento de comunidades fuertes.
- IV. La Zuckerberg Chan Initiative invertirá notablemente en la promoción del potencial humano y la igualdad para los niños de la próxima generación.

- a. AI - BIV
- b. AIV - BI
- c. AII - BIII
- d. AIII - BII

**5** ¿Las medidas ofrecidas por los esposos Zuckerberg son suficientes y beneficiarán también a los niños del Perú? Justifica tu respuesta.

---

---

---

---

---

---

---

### 3 EXTENSIÓN



## Carta del explorador Scott al pueblo de Inglaterra<sup>33</sup>: “A la conquista del Polo Sur”



*El capitán Robert Scott había perdido la carrera por la conquista del Polo Sur al llegar más de un mes después que Roald Amundsen, en diciembre de 1911. Él y sus hombres no encontraron más que penurias en el regreso, y la posibilidad de morir por cansancio estuvo siempre presente en sus mentes, hasta que las circunstancias hicieron de esta una realidad inevitable. Consciente de su suerte y la de su gente, Scott escribió una nota al pueblo de Inglaterra explicando el porqué de su fracaso.*

Las causas del desastre no son debidas a una organización defectuosa de la expedición, sino a la mala suerte en todos los riesgos que teníamos que correr.

1. La pérdida de los ponis, ocurrida en marzo de 1911, me obligó a partir más tarde de lo que había decidido en un principio y a llevar una cantidad de víveres menor a la prevista.
2. El mal tiempo en la ida, sobre todo la larga tormenta que sufrimos en los 83° de latitud, retardó nuestra marcha.
3. La nieve blanda en las regiones inferiores del glaciar hizo aún más lento nuestro avance.

Con energía hemos luchado contras estas circunstancias imprevistas y las hemos vencido, pero a costa de nuestros víveres de reserva. Las provisiones, la ropa y la organización de la línea de depósitos establecidos sobre la meseta, así como en toda la ruta del Polo, de 1300 kilómetros, han sido totalmente satisfactorias.

Nuestro grupo habría regresado al glaciar Beardmore en buen estado y con un buen suplemento de víveres si no se hubiera producido el desfallecimiento sorprendente de Evans, a quien creíamos, entre nosotros, el más resistente. A buen tiempo el glaciar Beardmore no es difícil de atravesar; pero en nuestro regreso no tuvimos una sola jornada realmente buena y la enfermedad de nuestro compañero agravó aún más la situación.

<sup>33</sup> Carta del Explorador Scott a Inglaterra - Conquista del Polo Sur. Historia y Biografías. Recuperado de: <[http://historiaybiografias.com/cartas\\_historicas9/](http://historiaybiografias.com/cartas_historicas9/)>

Como ya he dicho, nos aventuramos en una región glacial extremadamente accidentada; y en una caída, Edgar Evans sufrió una conmoción cerebral. Murió de muerte natural. Su desaparición dejó a nuestro equipo debilitado, en el momento en que un invierno precoz caía sobre nosotros.

Pero todo esto no es nada en comparación con lo que nos esperaba en la barrera. De nuevo afirmo que las disposiciones tomadas para asegurar nuestra retirada eran óptimas, y que nadie habría podido prever, en esta época del año, las temperaturas y el estado de la nieve que encontramos. En la meseta, entre los 85° y 86° de latitud, tuvimos entre -28° y -34° centígrados; y en la barrera a 82° de latitud y una altitud de 3000 metros, la más baja, experimentamos generalmente -34° durante el día y -44° durante la noche, con un incesante viento en contra durante las marchas.

Estas circunstancias se han producido de improviso y nuestro fracaso es debido a la llegada súbita del mal tiempo, al parecer es imposible descubrir su causa. Ningún ser humano ha sufrido tanto como nosotros en este último mes. A pesar del frío y del viento habríamos pasado si no hubiera sobrevenido la enfermedad de un segundo compañero, el capitán Oates; si no se hubiese disminuido inexplicablemente el combustible contenido en los depósitos; y, en fin, sin este último huracán. Nos han detenido a 11 millas del depósito donde esperábamos hallar los víveres necesarios para la última parte del viaje. ¿Nunca alguien tuvo antes peor suerte?

Hemos sido detenidos a 11 millas del campo One Ton, con víveres para solo dos días y combustible para una sola comida. Desde hace cuatro días nos ha sido imposible salir de la tienda: el huracán sopla a nuestro alrededor. Estamos débiles, apenas puedo escribir. Sin embargo, no lamento haber emprendido esta expedición: en ella se demuestra la resistencia de los ingleses, su espíritu solidario, y prueba cómo saben mirar a la muerte con tanto valor, hoy como ayer. Hemos afrontado riesgos, sabiendo de antemano que íbamos a correrlos. Si las cosas se han vuelto contra nosotros, no debemos quejarnos, sino inclinarnos ante la voluntad de la Providencia, resueltos a hacer todo lo que podamos hasta el final...

Me gustaría tener una historia que contar sobre la fortaleza, resistencia y valor de mis compañeros que removiera el corazón de todos los ingleses. Estas torpes notas y **nuestros cuerpos muertos la contarán...**

Robert Falcon Scott



**1 ¿Por qué, pese a todas las adversidades y situaciones trágicas, Robert Falcon Scott no lamenta haber emprendido la expedición a la conquista del Polo Sur?**

- a. Porque demuestra la resistencia de los ingleses, su espíritu solidario, y prueba cómo saben mirar a la muerte con tanto valor.
- b. Porque le gustaría tener una historia que contar sobre la fortaleza, resistencia y valor de sus compañeros, que removiera el corazón de los ingleses.
- c. Porque ganaron la carrera por la conquista del Polo Sur al llegar más de un mes antes que Roald Amundsen, en diciembre de 1911.
- d. Porque no debemos quejarnos si las cosas se han vuelto contra nosotros, sino buscar cuáles han sido los errores cometidos para no repetirlos.

**2 ¿Cuál es la connotación de esta expresión de Scott?**



*“nuestros cuerpos muertos la contarán...”*

- a. El sacrificio y la mala fortuna del equipo de Scott conmovió a los ingleses.
- b. La carta de Scott cuenta lo insólito de su destino, pero los cuerpos lo dibujan.
- c. Más allá de las palabras, los cuerpos evidencian el valor del equipo de Scott.
- d. El espíritu de Scott y sus compañeros contarán por siempre su tragedia en el Polo.

**3 ¿Qué opción presenta la tesis del texto?**

- a. La vida de Robert Scott y sus compañeros estaba marcada por la tragedia.
- b. Nada hubiera podido impedir el fracaso de la expedición de Robert Scott.
- c. El éxito de Scott no fue posible por su actitud negligente: no hay casualidades.
- d. La expedición de Scott fracasó por causas más fortuitas que humanas.

**4** ¿Cuáles fueron las razones y sustentos que prueban la tesis expuesta en el texto?

I. Clima en contra	II. Argumentos
<ul style="list-style-type: none"> <li>A. Nieve gruesa al interior del glaciar</li> <li>B. Montañas nevadas y resbalosas</li> <li>C. Temperaturas a -45 °C a 3000 m</li> <li>D. Huracán a solo 11 millas de One Ton</li> </ul>	<ul style="list-style-type: none"> <li>A. Falta de combustible</li> <li>B. Fragilidad de los ponis</li> <li>C. Excesiva cantidad de víveres</li> <li>D. Desmesurado peso</li> </ul>

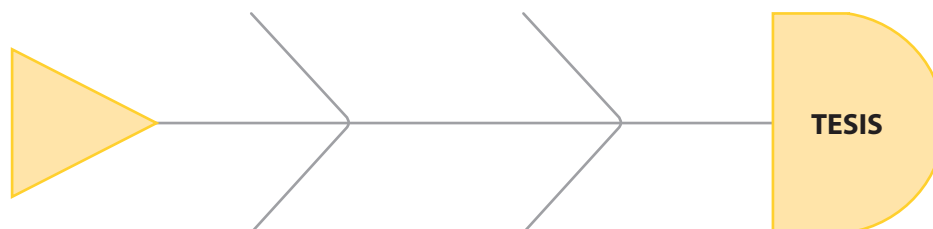

III. Mala suerte	IV. Accidentes e imprevistos
<ul style="list-style-type: none"> <li>A. El mal tiempo dentro de One Ton</li> <li>B. La pérdida de los ponis</li> <li>C. La caída del capitán Oates</li> <li>D. La falta de víveres</li> </ul>	<ul style="list-style-type: none"> <li>A. Caída del capitán Oates</li> <li>B. Congelamiento del capitán Scott</li> <li>C. Muerte de Edgar Evans</li> <li>D. Extravío de Roald Amundsen</li> </ul>

- a. ID, IIA, IIIB, IVC      b. IA, IIC, IIIA, IVB      c. IB, IID, IIID, IVA      d. IC, IIB, IIIC, IVD

**5** ¿A quién consideras responsable por la tragedia de la expedición: la mala suerte o la mala organización? ¿Qué mensaje te deja al respecto? Sustenta tu respuesta.

---



---



---



---

## Infiero para comprender

### 1 APRENDEMOS

► Lee el siguiente texto considerando las orientaciones que te brinda el docente.



### La noche en la que se hundió el mundo<sup>34</sup>

(Adaptación)

Dicen que los niños que consiguieron llegar a cubierta aquella noche creían que estaban en una feria o en una especie de parque de atracciones. Y la verdad no era para menos. Había música en cubierta: *ragtime*, música realmente alegre. Toda la iluminación del buque había sido encendida, incluyendo los proyectores que alumbraban las cuatro enormes chimeneas del barco, y para colmo había fuegos artificiales. De cuando en cuando, un cohete con una poderosa luz blanca iluminaba la noche en el Atlántico Norte.



Primera página del New York American da noticia del hundimiento del Titanic. Esta tragedia hace recordar a la misma Gran Guerra. Así como se hundió el Titanic, desaparecieron los ideales, el modo de vida y el sentido de un mundo que descubrió el progreso como el camino rápido para llegar a la prosperidad.

<sup>34</sup> Fernando José García Echegoyen. Adaptación de *La noche en la que se hundió el mundo*. *Naufragios*. Recuperado de <<http://naufragios.es/documentos/Titanic.pdf>>

Hace ya más de veinte años que me gano la vida investigando siniestros marítimos de toda índole y creo poder afirmar, sin temor a equivocarme, que las dos horas posteriores a la colisión del Titanic contra el témpano de hielo que desgarró su casco se parecen a cualquier cosa menos a un naufragio. Los naufragios son siniestros, accidentes que suelen desarrollarse a mucha velocidad, en medio del caos y de la confusión, y que luego son bastante complejos de reconstruir. El pánico, el miedo que se apodera de los pasajeros y la tripulación hace que la percepción de la realidad se desfigure hasta tal punto que luego es casi imposible unir los testimonios de los supervivientes para delimitar lo que realmente sucedió.

Eso no ocurrió aquella noche de abril de 1912. Los pasajeros y tripulantes del Titanic tuvieron dos horas y cuarenta minutos perfectamente iluminados para darse cuenta de lo que ocurría. Por eso, tenemos tanta información sobre el Titanic y creo que esa es la razón por la que tanto nos atrae su historia. La perfecta descripción de las últimas horas de vida de centenares de personas en una situación extrema nos lleva a plantearnos la misma pregunta a todos aquellos que nos aproximamos a la historia del Titanic: ¿qué hubiéramos hecho nosotros en esa situación?

Porque, amigo lector, el trasfondo de la historia del Titanic, lamentablemente, es ese: la muerte por hipotermia de 1517 personas. De esos muertos, 58 eran niños de corta edad, quienes creían que estaban en una feria o en un parque de atracciones aquella noche. Y los mismos que se dieron cuenta, cuando el agua helada del Atlántico mojó sus pequeños pies infantiles, de que lo que realmente ocurría era que aquella iba a ser la noche en la que se hundiría el mundo.

Muchos años después, un jovencísimo tripulante del Mackay Bennett—buque contratado para que fuese a la búsqueda de los que habían perecido en la tragedia— escribió la historia del viaje fúnebre. Se llamaba Arminias Wiseman, tenía 23 años, y era uno de los fogoneros del buque. Su relato constituye uno de los testimonios más sencillos, a la vez que emotivos, que nunca hemos leído acerca del Titanic. Dice lo siguiente:

*Esta historia es auténtica y constituye el relato de un viaje que hice cuando era un joven veinteañero. Siendo un hombre de mar formaba parte de la tripulación (fogonero en el departamento de máquinas) del buque cableero Mackay Bennett, cuyo puerto base era Halifax, Nueva Escocia. Los directivos de la White Star Line fletaron nuestro buque por estar dotado con equipo de salvamento. Por aquel entonces, el Mackay Bennett no tenía ninguna reparación asignada. Fue enviado a efectuar una búsqueda en el océano de posibles supervivientes (una muy remota probabilidad) o recoger los cadáveres de las víctimas que aún pudieran estar flotando cerca del lugar en el que el Titanic se hundió.*

*Recuerdo que vimos dos grandes icebergs. ¿Sería uno de ellos el que hundió al Titanic? Nadie lo sabrá nunca. Eran enormes torres de hielo de entre 30 y 45 metros de altura sobre la superficie del mar y ofrecían una espléndida estampa brillando bajo la luz del sol. Pude contemplar cómo un gran trozo de hielo se desprendía y caía sobre el mar. Entonces el*

témpano comenzó a dar la vuelta hasta que se equilibró de nuevo y quedó inmóvil. Después de una semana de búsqueda de cadáveres, el Mackay Bennett regresó a Halifax y su cargamento de muerte fue descargado. Algunos cuerpos fueron reclamados por familiares, otros que presumiblemente quedaron sin identificar fueron enterrados en Halifax. Hicimos un viaje durante el cual navegamos entre los muertos y tuvimos que tratar con ellos mientras los manipulábamos.

*Esto causó una gran impresión en mi joven mente. Lo cierto es que aun estando en lo mejor de nuestras vidas siempre estamos muy cerca de la muerte. Imaginen la escena: gente dejando sus hogares y lugares de residencia en Europa. Otros regresando a sus vidas en América después de haber pasado una temporada de vacaciones en Europa y otros emigrando hacia la tierra de la libertad y las oportunidades para rehacer sus vidas en una nueva tierra. No nos debemos permitir perder de vista el hecho de que los hombres podemos hacer planes que, por razones desconocidas para nosotros, el Altísimo puede cambiar a su conveniencia, por lo cual siempre deberemos reverenciarlo.*

¿Hubo un responsable directo de la colisión del Titanic contra el iceberg y de su posterior hundimiento? Naturalmente que sí. Su capitán, Edward John Smith. Era el capitán más prestigioso de la White Star Line. 35 años en la compañía y ni una mácula en el currículum. A Smith le llamaban el "capitán de los millonarios", incluso se erige un monumento en su honor: *"En memoria y ejemplo de un gran corazón, una vida brava y una muerte heroica"*. No obstante, aquel aciago día cometió diversas negligencias en su forma de gobernar la nave, existiendo, además, la fundada duda de que Smith estuviera capacitado para el mando de buques tan grandes. Lo más curioso del tema es que ninguna de las investigaciones realizadas lo consideró responsable de una forma clara.

Desde un punto de vista náutico, las medidas a tomar para evitar un accidente eran dos:

- Disminuir la velocidad del Titanic, de una forma decidida y clara.
- Cambiar el rumbo, de forma que el buque siguiera una derrota más al sur que la establecida, alejándose así de la zona de avistamiento de icebergs y banquisa.

Aquella noche no se dio ninguna de esas dos órdenes. De hecho, los oficiales que sobrevivieron a la tragedia declararon que, más allá de cualquier duda razonable, la orden que durante toda la jornada se mantuvo por parte del capitán Smith fue la de *"mantener rumbo y velocidad"*. El intentar disculpar la actitud de Smith alegando que había recibido órdenes del armador en el sentido de que debían llegar a puerto en una fecha determinada no es procedente; él era el capitán del barco y, por tanto, de él únicamente dependía la seguridad de sus pasajeros y de su nave.

El Titanic se hundió por chocar contra un témpano de hielo a toda máquina. Una de las frases más absurdas y sin sentido que he oído en mi vida profesional es esa que dice que *"el iceberg acuchilló el casco del Titanic imperceptiblemente"* y de la que se hace uso, entre otros sitios, en la célebre película de James Cameron. El iceberg causó gravísimos daños en el casco del barco más grande del mundo e hizo que se hundiera en algo más de dos horas. La extensión del daño, tal y como hemos comentado y tal y como viene reflejado

en la propia investigación inglesa, afectaba a los primeros 107 metros de la eslora y a los 7 primeros compartimentos estancos del barco. Es decir; el casco del Titanic quedó averiado en más de 1/3 de su eslora.

La causa de la colisión fue el negligente gobierno del barco por parte del capitán Edward J. Smith, que a pesar de conocer la existencia de hielo en la zona mantuvo el Titanic a toda máquina en una noche sin luna. Una vez avistado el iceberg a una distancia probablemente no superior a los 500 metros y debido a la excesiva velocidad del buque, fue imposible evitar la colisión. Tampoco una colisión frontal pura hubiera evitado el hundimiento. Muy al contrario, probablemente el hundimiento se hubiera producido de forma mucho más rápida y con un número muy superior de víctimas.

Y aun así y a pesar de este intento mío de desmitificar al gran barco, he de admitir que su historia todavía me fascina. Hace ya más de treinta años que el Titanic y su historia se cruzaron en la derrota de mi vida, y sospecho que seguirán formando parte de ella mientras me siga manteniendo a flote. Su viejo casco podrido me llama susurrándome al oído desde el fondo del Atlántico Norte de forma continua.

- **Banquisa:** capa de hielo que aparece por congelación del agua del mar en los océanos Ártico y Antártico.
- **Eslora:** largo, longitud.
- **Derrota:** itinerario, ruta, derrotero.

### 1 Sobre los daños que produjeron el siniestro del Titanic, es correcto afirmar:

- a. Que el iceberg dañó gravemente 107 metros de la eslora.
- b. Que bloques de hielo de 40 y 45 cm acuchillaron el casco.
- c. Que la colisión afectó 1/3 de compartimentos estancos del barco.
- d. Que el daño de 7 compartimentos aceleró el hundimiento.

**2 Inferir: ¿qué significado adquiere en el párrafo la expresión subrayada?**



Hace ya más de treinta años que el Titanic y su historia se cruzaron en la derrota de mi vida, y sospecho que seguirán formando parte de ella mientras me siga manteniendo a flote.

- a. Significa que su vida, como en el Titanic, está condenada a un fin trágico.
- b. Significa que su vida tiene aspectos comunes con la triste historia del Titanic.
- c. Significa que investigó esta historia durante toda su vida y lo seguirá haciendo.
- d. Significa que la tragedia del Titanic lo seguirá atormentando mientras viva.

**3 ¿En qué se diferencia el proceder de Edward J. Smith con el que hubiera tenido otro capitán en su intento por salvar la nave?**

- a. Otro especialista a cargo se habría informado mejor sobre el manejo de un buque tan grande.
- b. Habría virado la nave a fin de tener un choque frontal, que hubiera evitado el hundimiento.
- c. Habría disminuido la velocidad del Titanic; más aún, teniendo conocimiento de la zona de icebergs.
- d. Cambiaría la ruta del buque hacia el norte para bordear las banquisas y los icebergs gigantes.



**4** Frente a situaciones trágicas como esta, ¿estás de acuerdo con lo expresado por el autor? Justifica tu respuesta.



*Lo cierto es que aun estando en lo mejor de nuestras vidas siempre estamos muy cerca de la muerte. (...) no nos debemos permitir perder de vista el hecho de que los hombres podemos hacer planes que, por razones desconocidas para nosotros, el Altísimo puede cambiar a su conveniencia, por lo cual siempre deberemos reverenciarlo.*

---

---

---

---

---

**5** Desde cada punto de vista, ¿cuáles son los rasgos o particularidades que se le pueden atribuir al capitán Edward John Smith?

**Para la White Star Line**

- a. Un profesional tan exitoso como carismático.
- b. Un marino aristócrata y experimentado.
- c. Un capitán tan experto como ilustre.
- d. Un capitán bondadoso y memorable.



**Para el autor del texto**

- a. Un ejemplo de osadía y heroicidad.
- b. Un insensato e irreflexivo capitán.
- c. Un marino desequilibrado y necio.
- d. Un capitán aristócrata, audaz y exitoso.

a. c / b

b. c / d

c. a / c

d. b / b

## 2 PRACTICAMOS



### El doctor de los corazones<sup>35,36</sup>

(Adaptación)

Hoy hablar de un trasplante de corazón no supone mayor asombro, pero en 1967 el mundo entero quedó con la boca abierta cuando en Sudáfrica se realizó la primera cirugía exitosa de trasplante cardíaco. El cirujano detrás de una de las hazañas médicas más importantes de los últimos 50 años fue Christiaan Barnard.

El joven Christiaan decidió hacerse cardiólogo tras sufrir la pérdida de uno de sus cuatro hermanos de solo cinco años, víctima de un problema cardíaco. Fue licenciado en Medicina en el hospital Groote Schuur de Ciudad del Cabo y siendo ya cirujano se especializó en cardiología gracias a una beca de dos años en la Universidad de Minneapolis (EE. UU.), en la clínica del doctor Owen. Sería allí donde se introduciría en los secretos de la ciencia cardiovascular, iniciando con la técnica de trasplantes de corazón en animales.

Tras quince años de experimentación trasplantando órganos entre animales, Barnard decide aplicar su técnica quirúrgica en humanos. Los cirujanos se muestran escépticos ante el arriesgado propósito de su colega y la prensa lo tacha de temerario, pero Barnard se sabe preparado para cometer el que será su gran desafío. Cuenta ya con 45 años, y es consciente de que sus conocimientos pueden salvar muchas vidas.

La llamada telefónica que dejaría huella en la historia de la medicina sonó cuando el doctor Christiaan Barnard tomaba una siesta en su casa de El Cabo, Sudáfrica. La persona que llamaba —una monja del hospital Groote Schuur de la ciudad— le informó que habían llevado a una joven atropellada que presentaba daños cerebrales irreparables. Si moría, su corazón se podría usar en el primer trasplante de ese órgano en el mundo; además, era del grupo sanguíneo adecuado y el padre de la joven estaba dispuesto a



*“Piensa en grande y tus hechos crecerán; piensa en pequeño y quedarás atrás; piensa que puedes y podrás, todo está en el estado mental”.*

**Christiaan Barnard**

<sup>35</sup> Amiguet, Teresa. (2012, 3 de diciembre). El doctor de los corazones. *La vanguardia*. Recuperado de <<http://www.lavanguardia.com/hemeroteca/20121203/54355981002/christian-barnard-cirugia-transplantes-de-organos-corazon-sudafrica.html>>

<sup>36</sup> Historia y biografía. *Christiaan Barnard realizó el primer trasplante de corazón*. Recuperado de <<http://historiaybiografias.com/barnard/>>

dar su consentimiento. La joven donadora era Denise Darvall, de 25 años, y el receptor Louis Washkansky, comerciante de la ciudad, a quien le restaban pocas semanas de vida por su avanzada enfermedad cardíaca. Washkansky ya había sobrevivido a varios infartos y presentaba dificultad para respirar, insuficiencia renal, hepática y tenía las piernas hinchadas.

Hacia las 21.00 h de esa noche, el doctor Barnard examinó el cuerpo de la señorita Darvall. Desde el punto de vista clínico había muerto, pero su corazón seguía estando sano y firme. Barnard no perdió tiempo. Un ordenanza empezó a afeitar el pecho de Washkansky, mientras una enfermera preparaba la máquina cardiopulmonar del hospital, que el propio Barnard había importado de Estados Unidos al concluir su especialización en trasplantes en la Universidad de Minnesota.

“Siempre rezo antes de cualquier operación”, escribiría posteriormente el doctor Barnard. “Suelo hacerlo al dirigirme hacia el hospital porque voy solo en el auto en esos momentos. En esa ocasión sentí más que nunca la necesidad de hacerlo, pero no pude... mis pensamientos se interponían”.

Se bañó, se frotó las manos y los brazos con jabón antiséptico, se puso ungüento germicida en las fosas nasales y se enfundó una bata desinfectada, con un gorro y mascarilla, además de las botas de hule esterilizadas. Al entrar al quirófano vio a Washkansky. Aunque apenas tenía aliento para hablar, Washkansky bromeó: “Con que el viejo va para afuera y el nuevo adentro, ¿no?”.

Poco después el paciente ya estaba anestesiado y a la medianoche se inició la histórica operación. Bajo la versada dirección de Barnard, su jefe de ayudantes, Rodney Hewitson, abrió el tórax de Washkansky.

“El corazón del enfermo quedó a plena vista, agitándose como un mar embravecido, amarillo por medio siglo de tormentas, pero aún veteado por las azules corrientes de sus profundidades”, manifestaría luego el doctor Barnard.

Así en el hospital Groote Schuur se efectuó la intervención que haría historia con un éxito sin precedentes: trasplantar el corazón de un ser humano a otro. Hasta entonces solo se habían realizado trasplantes de esa índole con perros de laboratorio, pero ese sábado 2 de diciembre de 1967, el doctor Barnard dio esperanza de vida a personas desahuciadas.

Luego de la exitosa intervención, dio principio la lucha contra las infecciones posoperatorias y contra el rechazo del órgano trasplantado, que el organismo del paciente tendía a destruir. Se le administraron medicamentos y una vez que pasó el periodo de peligro, Washkansky disfrutó cinco días maravillosos y de optimismo.

Pero el 15 de diciembre, doce días después de la cirugía, una radiografía reveló que Washkansky tenía una mancha oscura en un pulmón. Su esposa ya había notado que parecía tener catarro leve, pero, en realidad, era una pulmonía. Los fármacos que había estado tomando debilitaron demasiado el sistema inmunológico y lo dejaron indefenso contra gérmenes, que invadieron e inflamaron sus pulmones. A pesar de los esfuerzos heroicos de Barnard y sus colegas, murió al amanecer del 21 de diciembre. Su nuevo corazón, implantado dieciocho días antes, funcionó perfectamente hasta el momento final.

Un año más tarde Barnard insiste sin dudar y realiza otro trasplante, esta vez a Philip Blaiberg, quien consigue sobrevivir 563 días tras la operación. Barnard era un referente de vida para enfermos hasta entonces condenados inexorablemente a una muerte segura. En 1979, se niega a asistir a una operación de trasplante de cabeza humana, tachándola de “inmoral, impracticable y probablemente ilegal”.

El doctor Barnard se ve obligado a abandonar el quirófano en 1980, aquejado de una artritis que afecta a sus manos y tobillos. Vuelve a Estados Unidos, donde trabaja en un hospital hasta 1983 cuando anuncia su retiro. A partir de 1987, se dedicó a la investigación, centrándose en los estudios orientados a descubrir las causas del envejecimiento. Falleció en Chipre, el 2 de setiembre de 2001.

Christiaan Barnard logró convertirse en un cirujano célebre, pero no debemos pasar por alto que fue un referente positivo de su país de origen, Sudáfrica, denostada por una doctrina segregacionista, el apartheid, que él abominaba.

#### **Glosario:**

- **Apartheid:** Discriminación racial aplicada en la República Sudafricana por la raza blanca sobre la negra.
- **Denostar:** Insultar, ofender verbalmente.
- **Ordenanza:** Persona que realiza tareas subalternas en ciertas oficinas o áreas.

### **1 Con respecto al primer trasplante de corazón, es cierto:**

- a. Los cirujanos se muestran escépticos ante el arriesgado propósito de su colega, mientras que la prensa lo considera un héroe.
- b. Desde el punto de vista clínico, el corazón de la donadora Denise Darvall, dejó de latir a las 21.00 h en el hospital Groote.
- c. Washkansky, a pesar de los esfuerzos heroicos de Barnard y su equipo, muere de pulmonía el 21 de diciembre de 1967.
- d. El doctor Barnard se ve obligado a abandonar el quirófano en 1980, aquejado de una artritis que afectará a sus manos.

**2** Completa el cuadro con las cuatro alternativas correctas del listado que se presenta a continuación.

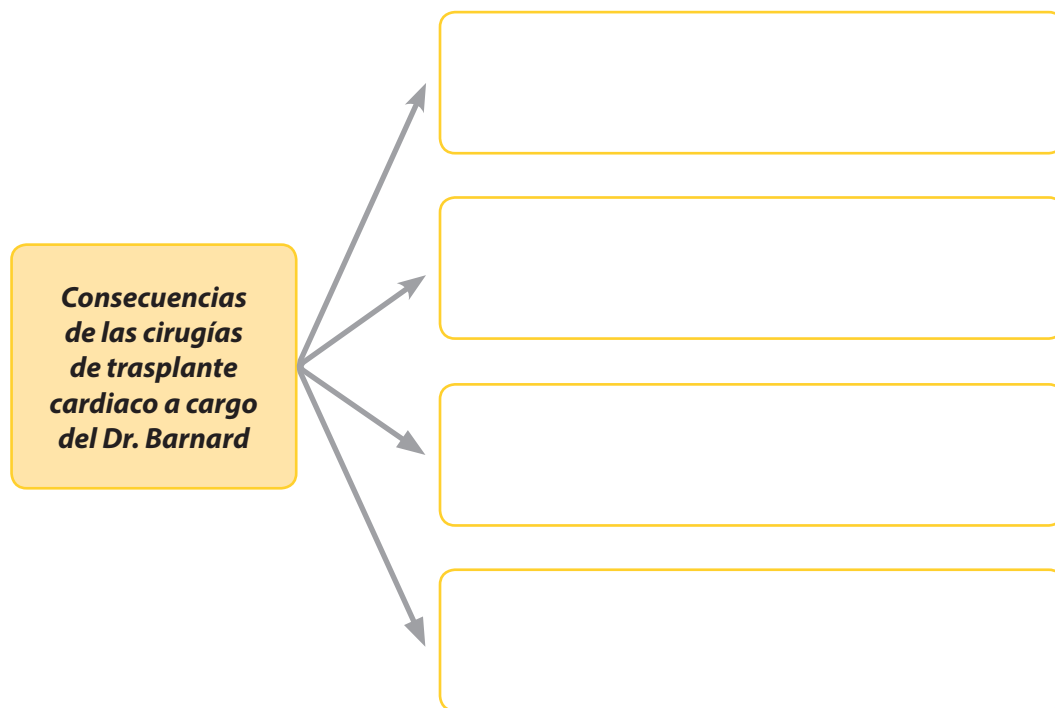

- I.** Tanto Washkansky como Blaiberg mejoraron su calidad de vida.
- II.** El trasplante de Washkansky fracasó porque Barnard no hizo un buen trabajo.
- III.** Philip Blaiberg se convierte en la primera víctima de los errores de Barnard.
- IV.** Pese a todo, el caso de Washkansky y Blaiberg fortalecerá a muchos enfermos.
- V.** Barnard avanzará su investigación, encontrando la cura contra el envejecimiento.
- VI.** Hoy en día, los trasplantes de corazón que salvan vidas son una realidad.
- VII.** El trasplante de cabeza, iniciado por Barnard, mejoró la vida de muchos pacientes.
- VIII.** Dejan el legado de que querer es poder, pese a las adversidades y fracasos.

- a.** I – IV – VI – VIII.
- b.** II – IV – V – VI.
- c.** III – IV – VI – VIII.
- d.** I – VI – VII – VIII.

- 3** Rodea la figura del Dr. Christiaan Barnard con las características, cualidades y funciones que se le otorgan en cada dimensión.

**Profesional:**



**Personal:**

**Aportes al mundo:**

- I. Cirujano eficiente y experto del Groote Schuur Hospital.
  - II. Especializado en genética.
  - III. Decidido y perseverante
  - IV. Ser un referente del apartheid para el mundo.
  - V. Cardiólogo memorable e investigador destacado.
  - VI. Experimentar primero en animales.
  - VII. Hacer historia en la medicina con el impacto del primer trasplante de corazón.
  - VIII. Haber descubierto la forma de cómo engañar a la muerte y lograr vida eterna.
  - IX. Ético y responsable.
  - X. Haber salvado la vida de Philip Blaiberg con el primer trasplante de cabeza.
- 
- a. II - VI / III - IX / VIII.
  - b. I - V / IV - IX / X.
  - c. I - V / III - IX / VII.
  - d. I - II / IV - III / VIII.

**4** Qué significa para el Dr. Barnard la expresión:



*(...) agitándose como un mar embravecido, amarillo por medio siglo de tormentas, pero aún veteado por las azules corrientes de sus profundidades.*

- a. Un retrato de la escena vivida por Washkansky y lo que la operación representaba.
- b. Una forma de representar el tipo de vida que había llevado Washkansky, lo que había afectado su corazón.
- c. Una metáfora del corazón vivo de Washkansky, con sus latidos y las huellas de sus males.
- d. Un retrato del momento en que tuvo que sacrificar la vida de Denise Darvall por la de Louis Washkansky.

**5** Reflexiona sobre las palabras del Dr. Barnard. ¿Consideras que él las puso en práctica en su propia vida?

*"Piensa en grande y tus hechos crecerán; piensa en pequeño y quedarás atrás; piensa que puedes y podrás, todo está en el estado mental".*

**Christaan Barnard**

---

---

---

---

---

---

---

---

---



### 3 EXTENSIÓN



## La muerte y Lobo<sup>37</sup>

(Adaptación)

Todos en el Perú saben dos cosas: que quien mira a la muerte de frente ocupa su lugar y vaga en busca de los accidentados y enfermos hasta que otro se adueñe de su lugar y así pueda descansar de estar entre dos mundos. También, que los perros, ya sea por sus sentidos más desarrollados que los nuestros, pueden ver lo sobrenatural. Mi abuela me decía que era por la legaña (excreción del ojo) que tienen.



Yo vivía en Pampa de Camarones, un distrito tradicional de Arequipa. Elegimos ese lugar por lo tranquilo que es y para escapar de la creciente urbe. Mi vida era de lo más sencilla, trabajaba todo el día en la financiera local y al regresar a casa, por la tarde, lo hacía caminando unos tres kilómetros. Me encantaba respirar el campo y ver los atardeceres naranjas. Samuel, de 4 años, me esperaba en la puerta de la casa y corría a mis brazos con su pelota, era obvio que me esperaba para jugar con él en los hombros. Yo le daba un sentido beso a Maryluz, mi amada, y nos divertíamos en la puerta esperando que desapareciera el color bello del cielo arequipeño y se tornara en frío y gris, dando paso a la noche serrana, estrellada y con una luna imponente. Nos abrigábamos y veíamos pasar a los vecinos con sus animales de regreso a casa.

La cortesía es característica de los del lugar, pero un viernes en particular el frío vino rápido y un sentimiento tan raro como triste invadió mi corazón: Sharif, Yafar, Yago y Lobo, mis fieles canes empezaron a ladrar desesperados al acercarse un hombre oscuro. De una manera inconsciente me levanté y los metí a gritos a la casa, pero sucedió lo inesperado o quizás aquel ente lo hizo...

Samuel salió corriendo tras su pelota que cayó a los pies de este personaje, él solo atinó a recogerlo, levantó la mirada y se quedó perplejo. Vio entonces, por primera vez, el rostro de un condenado.

Salté, cogí a Samuel y lo metí a la casa. Los perros salieron a morder al extraño ser, tras un ladrido sordo entraron espantados. En fin, abracé a mi pequeño que siguió jugando, pero lo vi asustado; dejó la pelota y se puso a llorar desconsoladamente, se le descompuso el estómago, es decir, empezó a tener deposiciones constantemente y no quería comer. Mi suegra dijo que se había asustado, entonces les conté lo que había

<sup>37</sup> Etan Gonzales Ravines. (2015). *La Muerte y Lobo*. Perú: Los mejores cuentos. Recuperado de <<http://www.losmejorescuentos.com/cuentos/CF1752.php>>

sucedido y deduje que aquel hombre oscuro era la muerte. Ellos en vez de prestarme atención se burlaron de mí, craso error. En Jauja, mi tierra, cuando alguien se asusta le pasan el cuy o el huevo para aliviar los dolores, pero acá en Arequipa lo “llaman”; es decir, ponen sus ropitas en la cama, como si fuera el niño y con unos caramelos lo llaman por su nombre, tentándolo con los dulces para que su almita entre a su cuerpito nuevamente.

Ya de noche Samuel estaba pálido. Yo sentía que el niño se nos iba, así que llamamos a una curandera del lugar y al verlo dijo que era serio, cogió una manta y lo cernió (con una frazada lo movió para acomodar su estómago y puntos energéticos), y nos pidió orar por su salud, cosa que hicimos cada uno en su creencia. Yo sabía que la muerte iba a venir a llevarse a mi chiquito y no lo iba a permitir, tenía un plan.

Iba a ponerme en los ojos la legaña de los perros para ver a ese personaje oscuro con claridad y lo esperaba a la medianoche donde pasaría con su hoz a recoger a mi niño. Allí negociaría: le pediría que me lleve a mí y le dé a ese niño la oportunidad de vivir; estaba decidido. Hice guardia, pero la preocupación y el estrés de la situación me traicionaron, me invadió un profundo sueño que no me permitió estar alerta. Fue cuando entre sueños escuché a uno de mis perros, era Lobo que ladraba diferente, como si estuviera hablando y los vi...: el can estaba con la muerte. Al salir Lobo me detuvo, mordiéndome en la pierna, entonces parado en el dintel de la puerta pude ver como Lobito se iba con este espectro tenebroso.

Ya de madrugada me despertaron, estaba en la cama, extrañado, y pensé que todo había sido un sueño. Mi suegra me dijo que el perrito estaba muerto en el dintel de la puerta, lo vi y por instinto corrí hacia el dormitorio de Samuel, que estaba todavía dormido en los brazos de mi esposa. Una paz invadió mi corazón y salí a enterrar a mi fiel perro. Hoy, al ponerme a recordar este episodio de mi vida, reafirmo el célebre pensamiento de que “el perro es el mejor amigo del hombre”. En mi caso sé que la historia es cierta, ya que todavía tengo la marca de la mordida, y la tarde en que vendimos la casa para irnos a otra parte, el cielo se oscureció rápido nuevamente y pasó un señor extraño por la casa con su perro por detrás y lo raro es que mis otros tres perros solo atinaban a moverle la cola.

## **1** ¿Qué le ocurriría a quien mirase a la muerte de frente?

- a. Se quedaría asustado y perplejo para siempre hasta que la muerte lo lleve.
- b. Desarrollaría los sentidos del condenado y así podría ver lo sobrenatural.
- c. Estaría condenado a descansar y vagar para siempre entre los dos mundos.
- d. Ocuparía su lugar, vagando en busca de los accidentados y enfermos.

**2** Según el texto, ¿qué significado tiene la palabra “llaman” en la superstición de las personas del lugar?

- a. Alzar la voz para que el espíritu de la muerte se aleje de su víctima.
- b. Tentar a que el alma de un niño entre a su cuerpo nuevamente.
- c. Colocar caramelos sobre la cama de los difuntos para alejar a la muerte.
- d. Utilizar el cuy para quitar el susto a los niños que ven a los condenados.

**3** ¿Qué atributos destacan en Lobo y sus compañeros?

- I. Fidelidad con sus amos.
  - II. Ver lo sobrenatural.
  - III. La cortesía.
  - IV. Ser intuitivos.
- a. Solo I.
  - b. III y IV.
  - c. Solo II.
  - d. I y II.

**4** Infiere: ¿qué se puede deducir a partir del comentario que nos brinda el autor en las líneas finales del último párrafo?

- a. Que el perro es el mejor amigo del hombre.
- b. Que no fue un sueño; sino que Lobo lo mordió.
- c. Que Lobo se ofreció en lugar de sus amos.
- d. Que el señor oscuro volverá por Samuel.

**5** ¿En tu región o comunidad se conocen historias como esta? ¿Consideras que tienen fundamentos reales? Sustenta tu respuesta.

---

---

---

---

## Aplicamos el sumillado en textos expositivos

### 1 APRENDEMOS

> Lee el siguiente texto considerando las orientaciones que te brinda el docente.



### Los tipos de alumnos<sup>38</sup>

(Adaptado)



Los estudiantes constituyen el principal núcleo de la comunidad educativa y a lo largo de los tiempos han sido reconocidos por sus habilidades y destrezas; sin embargo, es importante observarlos con relación a sus conductas porque estas nos brindan información importante a fin de conocerlos y brindarles ayuda oportuna para su aprendizaje dentro y fuera de las aulas. Así tenemos:

**El alumno teflón** es aquel que después de una clase se queda en blanco con muy poco o casi nada asimilado. En todo caso, sus aprendizajes son tan superficiales que las ideas se le van acumulando desordenadamente sin ser capaces de relacionar y articular con lógica lo que aprenden. A este tipo de alumnos les recomendaríamos que deben determinar, libre y decididamente, un mayor tiempo y esfuerzo para elevar el nivel de sus metas de acuerdo a su rendimiento potencial. Fomentar un sincero deseo de progreso cultural y académico plasmado en acciones concretas. Lograr utilizar, con orden y constancia, sus materiales de estudio y de trabajo. Mantener una disposición receptiva y firme voluntad para leer y escuchar activamente, sabiendo identificar las relaciones lógicas entre las ideas. Emplear con la mayor precisión y corrección el lenguaje oral y escrito para expresar el resultado del aprendizaje.

<sup>38</sup> Recuperado de <<https://es.scribd.com/doc/177459954/Ejercicios-de-Subrayado-y-Sumillado-Resolucion>>

**El alumno esponja** es el que tiene buena capacidad para el aprendizaje y quizás por esto mismo queda preso de la autosuficiencia y todo lo deja para después, “más adelante lo hago”, “todavía hay tiempo”. A este alumno esponja se le pasan los días, las semanas, los meses y los semestres en un descuido fatal y pretende en uno o dos días, encerrándose en su cuarto, estudiar horas enteras: lee, resume, esquematiza, memoriza, repite una o cien veces con rostro de preocupación y sintiéndose víctima y creyendo que con un poco de suerte todo saldrá bien. Los días de exámenes se le ve descuidado en su aseo y arreglo personal, con cara de no haber dormido y trayendo consigo un aprendizaje memorístico, de último momento, que lo ayudará acaso a aprobar, pero de modo tan superficial que siente que no está aprendiendo nada. Este alumno esponja “absorbe conocimientos”, pero los exámenes son como apretones que lo vuelven a dejar seco, vacío o árido como antes.

**El alumno embudo** se esfuerza por aprender, pero al final no logra expresar sus conocimientos. El alumno embudo dedica tiempo y esfuerzo al estudio para lograr aprender, pero después manifiesta dificultades para expresar con fluidez sus expresiones orales o escritas. Cuando habla se vuelve lento, y hasta incoherente, titubea y usa muletillas para expresarse (esteeee, eehhhh, o sea, okay, si, no, entonces, etc.). Cuando escribe, no logra desarrollar sus ideas y las vuelca sin atinar a relacionarlas o priorizarlas, simplemente consigue una suerte de *collage* con frases sueltas que carecen de sentido. El alumno embudo debería saber observar, es decir, estar atento a todos los elementos. Saber escuchar es un requisito importante para la buena comunicación. Saber preguntar es un indicador de la reflexión y análisis de la persona. Saber leer, ejercitarse en la lectura es un recurso incomparable para el aprendizaje. Mejorar la ortografía, la redacción o la expresión de ideas no solo requiere de ejercicios prácticos, sino de una constante lectura personal.

**El alumno reloj de arena** es cuando la memoria por sí sola no ayuda para aprender. El alumno reloj de arena pretende aprender a través de la memoria, de modo que repite y repite cuantas veces sea necesario para fijar milimétricamente los contenidos del tema a estudiar. Por eso, del mismo modo al reloj de arena, posee gran cantidad de polvo (conocimiento) en su cabeza y pasa muy fluidamente hasta que se produce una obstrucción y el contenido queda atorado o simplemente queda vaciado de sus contenidos sin saber por qué alguna vez los tuvo.

**El alumno araña académica** es el vanidosamente erudito. A este tipo de estudiante siempre se le ve con un libro bajo el brazo, con un vanidoso porte académico y un hablar sumamente rebuscado. La jactancia, la locuacidad y la altanería son tres defectos que presenta este alumno; considera tener la respuesta correcta y se cree con la autoridad para corregir a los demás; nadie sabe más que él, pocos se le pueden igualar. Usualmente se opone a otras ideas por querer dar a entender que las suyas son mejores. Se cuida de quien sabe igual o más que él. Este alumno debería dar espacio para la sencillez y la humildad, de modo que pueda compartir el conocimiento sin agredir o violentar a los demás.

**El alumno diamante** descubre su valor puliéndose a sí mismo. El diamante llega a su máxima valoración después de un paciente y cuidadoso trabajo de tallado y pulido; este trabajo exige dedicación, esfuerzo y experiencia que se gana poco a poco. El

alumno diamante trabaja con el claro propósito de desarrollar estas características. El resultado es que descubre un estilo propio, para asumir y realizar sus estudios, va de las apariencias a un conocimiento más certero y profundo, sus intentos de estudiar se plasman en una real comprensión de los temas. Se trata de un permanente buscador de experiencias de aprendizaje y de conocimiento; "su mayor virtud es haber aprendido a aprender". Con dificultad, pero con realismo, se plantea metas y razones para su acción; no piensa solo en los resultados (notas, promedios, premios), más bien se centra en su proceso como persona que se enriquece con cada nuevo aprendizaje. Organiza su tiempo y actividades y no deja las cosas para último momento; cuando necesita ayuda, la solicita a profesores y amigos, y es noble cuando tiene que ayudar a otros en lo que sabe y domina.

Según lo expuesto, los alumnos por sus características o formas de proceder pueden ser identificados como: alumno teflón, alumno esponja, alumno embudo, alumno reloj de arena, alumno araña académica y alumno diamante.

### **1 El alumno embudo es...**

- a. Aquel que se esfuerza por aprender, pero al final no logra expresar sus conocimientos.
- b. Aquel que es un permanente buscador de experiencias de aprendizaje y de conocimiento.
- c. Aquel que se le ve con un libro bajo el brazo, con un vanidoso porte académico y un hablar rebuscado.
- d. Aquel que después de una clase se queda en blanco con muy poco o casi nada asimilado.

### **2 A partir del texto, ¿qué significado tiene la expresión "su mayor virtud es haber aprendido a aprender"?**

- a. Es el alumno que aprende los conocimientos basados en su experiencia.
- b. Es el alumno que sabe observar, escuchar, preguntar y leer cuando estudia.
- c. Es el alumno que sabe qué aprende, cómo aprende y para qué le sirve.
- d. Es el alumno que logra sus conocimientos sin mayor dificultad académica.

**3 ¿Qué es lo más importante que el autor dice en los siguientes párrafos?**

I. Párrafo 2	II. Párrafo 6
<p><b>A.</b> El alumno teflón es aquel que aprende superficialmente.</p> <p><b>B.</b> El alumno teflón es aquel que fomenta un deseo de superación.</p> <p><b>C.</b> El alumno teflón es aquel que no logra asimilar los conocimientos.</p> <p><b>D.</b> El alumno teflón es aquel que no tiene voluntad para estudiar.</p>	<p><b>A.</b> El alumno araña académica es aquel que destaca académicamente y socializa con sus compañeros.</p> <p><b>B.</b> El alumno araña académica es aquel que trabaja con el fin de compartir lo que sabe.</p> <p><b>C.</b> El alumno araña académica es aquel que se jacta de sus saberes y menosprecia el de los demás.</p> <p><b>D.</b> El alumno araña académica es aquel que estudia en forma permanente y no considera su locuacidad como defecto.</p>

**Marca la alternativa correcta:**

- a. I B y II C
- b. I A y II B
- c. I A y II C
- d. I D y II A

**4 De acuerdo a la clasificación anterior, ¿qué tipo de estudiante te consideras? Fundamenta tu respuesta.**

---

---

---

---

---

---

---

---



**5 Deduce el subtema, subraya la idea más importante y marca la alternativa correcta según se aplique el sumillado en el siguiente párrafo:**



El alumno reloj de arena es cuando la memoria por sí sola no ayuda para aprender. El alumno reloj de arena pretende aprender a través de la memoria, de modo que repite y repite cuantas veces sea necesario para fijar milimétricamente los contenidos del tema a estudiar. Por eso, del mismo modo al reloj de arena, posee gran cantidad de polvo (conocimiento) en su cabeza y pasa muy fluidamente hasta que se produce una obstrucción y el contenido queda atorado o simplemente queda vaciado de sus contenidos sin saber por qué alguna vez los tuvo.



- a. Subtema: El alumno reloj de arena / Sumillado: El alumno reloj de arena aprende los conocimientos memorizando y ante una duda no sabe qué hacer.
- b. Subtema: Concepto de alumno / Sumillado: Es un alumno memorístico que aprende por repetición.
- c. Subtema: Características del alumno reloj de arena / Un tipo de alumno tradicional porque concibe el estudio como algo repetitivo.
- d. Subtema: Clase de alumno / Sumillado: Es un alumno que adquiere conocimiento repitiendo los contenidos del tema a estudiar.

## 2 PRACTICAMOS

► Lee el siguiente texto considerando las orientaciones que te brinda el docente.



### La anorexia y la bulimia<sup>39</sup>

Un problema de la sociedad actual, con el que deben contender especialmente los jóvenes, está constituido por la anorexia y la bulimia nerviosas. Se trata de dos trastornos del comer de consecuencias devastadoras para quienes los padecen. La anorexia nerviosa se define como una enfermedad mental que consiste en la pérdida voluntaria y obsesiva de peso. Por su parte, la bulimia nerviosa se produce cuando la afectada pasa por un ciclo de atascamiento de comida y la consecuente purgación patológica de esta. En este texto, se analizan las causas y consecuencias del problema.



En principio, la anorexia y la bulimia nerviosas comparten características comunes (depresión, ocultamiento, obsesión por la pérdida de peso) y las causas que las producen son básicamente dos: el paradigma de belleza difundido por la publicidad y los medios de comunicación, y una baja autoestima individual. En efecto, la cultura mediática de hoy tiende a identificar éxito, belleza y aceptación social con cuerpos delgados e induce a muchos adolescentes inseguros a obsesionarse por conseguir ese cuerpo escuálido que se vende como modelo de perfección. De esta forma, se propaga la idea de que la delgadez es moda y que, con un cuerpo esbelto, se obtiene éxito.

Ahora, bien las consecuencias negativas de estos dos trastornos del comer son múltiples. Entre las afecciones cardiovasculares, se encuentran arritmias, hipotensión, insuficiencia cardíaca. Por otro lado, los pacientes sufren la caída del cabello, acné tardío y la piel se les vuelve pálido-amarillenta y seca. Además, están más propensos a infecciones, pues presentan alteraciones inmunológicas similares a las del sida, así como trastornos en la coagulación sanguínea. Como si no fuera suficiente, entre las secuelas nerviosas y psiquiátricas se hallan la atrofia de áreas cerebrales, depresión endógena, neurosis o psicosis maníaco-depresiva. En algunos casos, se produce la muerte; por ejemplo, la mortalidad por anorexia nerviosa es de 10 % entre las pacientes que la padecen.

<sup>39</sup> Recuperado de <<https://es.scribd.com/doc/177459954/Ejercicios-de-Subrayado-y-Sumillado-Resolucion>>

Anorexia	Bulimia
<p>Las personas anoréxicas usan frecuentemente ropas grandes para ocultar su extrema delgadez. Los síntomas son:</p> <ul style="list-style-type: none"> <li>- Depresión. Se las ve retraídas y su máxima preocupación gira en torno a la comida.</li> <li>- Extrema dependencia a pautas impuestas por otros.</li> <li>- Exceso de amor a su propio cuerpo, lo que las hace olvidar el amor a la vida de relación llevándolas al aislamiento.</li> <li>- La autoestima pasa por la balanza.</li> <li>- Insomnio e hiperactividad.</li> <li>- Cese de la menstruación o postergación de su inicio.</li> <li>- Piel seca y fría, con vello en brazos, cara y espalda.</li> <li>- Distorsión de la imagen corporal: se ven gordas frente al espejo y se sienten gordas.</li> <li>- Extremada rigidez en su rutina de ejercicios.</li> <li>- Estrictas reglas de alimentación, como no tomar líquidos o no comer sin haber hecho ejercicios antes.</li> <li>- Lento desarrollo físico y social.</li> </ul>	<p>Las personas bulímicas se atracan y vomitan desde una vez por semana a cinco veces por día. Hay otros síntomas observables:</p> <ul style="list-style-type: none"> <li>- Constante preocupación por la comida.</li> <li>- Miedo extremo a aumentar de peso.</li> <li>- Distorsión de la imagen corporal; se ven gordas frente al espejo y se sienten gordas.</li> <li>- Piel seca y pelo quebradizo.</li> <li>- Glándulas inflamadas debajo de la mandíbula como consecuencia de los vómitos, que hace aparecer la cara como más gorda.</li> <li>- Depresión y cambios de ánimo.</li> <li>- Fatiga y sudoración fría debido al rápido cambio de nivel de azúcar en la sangre.</li> <li>- Acuden al baño enseguida después de ingerir alimentos.</li> <li>- Vómitos autoprovocados, uso de laxantes y diuréticos.</li> <li>- Rupturas vasculares en la cara o bajo los ojos, pérdida de piezas dentales, irritación general del aparato digestivo.</li> </ul>

Fuente: <<http://www.aula21.net/nutricion/anorexia.htm#Síntomas>>

En suma, los trastornos del comer, como la anorexia y la bulimia nerviosas, son enfermedades que, en casos extremos, conducen a la muerte. Son causadas por una compleja interacción de factores, entre los cuales destacan una cultura mediática cuya obsesión por la delgadez propicia la baja autoestima personal. Sus consecuencias son diversas y afectan, de forma devastadora, al organismo humano.

**1 Lee el siguiente párrafo:**



En principio, la anorexia y la bulimia nerviosas comparten características comunes (depresión, ocultamiento, obsesión por la pérdida de peso) y las causas que las producen son básicamente dos: **el paradigma de belleza** difundido por la publicidad y los medios de comunicación, y una baja autoestima individual. En efecto, la cultura mediática de hoy tiende a identificar éxito, belleza y aceptación social con cuerpos delgados e induce a muchos adolescentes inseguros a obsesionarse por conseguir ese cuerpo escuálido que se vende como modelo de perfección. De esta forma, se propaga la idea de que la delgadez es moda y que, con un cuerpo esbelto, se obtiene éxito.

**¿Qué quiere decir la frase que está subrayada?**

- a. Concepto de éxito
- b. Modelo de belleza
- c. Causa de la anorexia y bulimia
- d. Cultura de belleza

**2 ¿Cuál es el subtema del tercer párrafo?**

- a. Las consecuencias de la anorexia y la bulimia
- b. Los múltiples trastornos negativos del comer
- c. Los trastornos en la coagulación sanguínea
- d. La mortalidad por la anorexia y la bulimia

**3 Subraya la afirmación correcta.**

- a. Los trastornos del comer son enfermedades que conducen siempre a la muerte
- b. La bulimia nerviosa es una enfermedad mental por la obsesión de perder peso.
- c. Una de las causas de la anorexia y la bulimia es la baja autoestima individual.
- d. La anorexia es consumir comida en exceso seguida de una purgación patológica.

**4** ¿Cuál es la idea principal del texto?

- a. La anorexia y la bulimia constituyen un problema de la sociedad actual.
- b. Los trastornos del comer pueden llevar a la muerte de una persona.
- c. La anorexia y la bulimia nerviosas tienen características comunes.
- d. Los trastornos del comer tienen causas y consecuencias negativas.

**5** En el texto se señala que la anorexia y la bulimia afectan, de forma devastadora, al organismo humano. ¿Consideras que desde tu institución educativa se podría hacer algo para tomar conciencia del problema? Explica las razones de tu opinión.

---

---

---

---

---

---

---

### 3 EXTENSIÓN

► Lee el siguiente texto considerando las orientaciones que te brinda el docente.



## El comercio ambulatorio<sup>40</sup>

El comercio ambulatorio es un problema latente en nuestra sociedad y se da no solo en la capital sino en las principales ciudades de nuestro país.

Se llama comercio ambulatorio a la actividad comercial informal que se desarrolla en las calles, ya sea de forma cambiante o en un lugar fijo ocupado durante determinadas horas del día. En el Perú, este tipo de comercio existe debido a una demanda de la población que promueve esta forma de abastecimiento por bajos ingresos económicos o, simplemente, por hábito cultural, así como a la demanda por trabajo de personas desempleadas, lo cual genera la búsqueda de ingresos de esta manera. Se reconoce que el ejercicio de esta actividad en la vía pública impone serios límites para su crecimiento.



Es preciso tener en cuenta la heterogeneidad de formas en que el comercio ambulatorio se desarrolla. Generalizando, podemos establecer que se producen dos formas de concentraciones de ambulantes: los conglomerados y las paraditas.

Los conglomerados son las concentraciones de más de 2000 comerciantes ambulantes, que captan una clientela interdistrital, tal como fueron Gamarra en La Victoria, Las Malvinas en Breña, Angélica Gamarra en Los Olivos, etc.

Por su parte, las paraditas son concentraciones más pequeñas que varían desde 10 hasta menos de 2000 ambulantes, y que captan, preferentemente, a clientes de la misma zona o barrio, tal como las concentraciones en Villa María del Triunfo, Villa El Salvador, Comas, etc.

El perfil del comerciante ambulante demuestra que, más que estrategias individuales, el comercio ambulatorio se inserta dentro de una dinámica familiar y comunal de supervivencia.

<sup>40</sup> Recuperado de <<https://es.scribd.com/doc/232047179/El-Subrayado-Parafraseo-Sumillado-y-Resumen-1>>

La gran presencia de mujeres y hombres casados o convivientes es un indicador importante de esta afirmación. Además, se trata de una economía que no solo se limita a los comerciantes, sino que incorpora a un sector de las familias de la comunidad.

El carácter vecinal del comerciante ambulante es un punto muy importante que se debe considerar, pues su negocio surge a partir de una demanda local. Por lo tanto, las relaciones comerciales con sus clientes están, en principio, marcadas por la cotidianidad e, incluso, la cercanía afectiva, que son lazos convenientes para atenuar la precaria situación de esta forma de supervivencia.

Actualmente, existen cerca de 15 000 ambulantes en el Cercado de Lima. De este total, se ubican unos 2500 en el Mercado Central, 2000 en Mesa Redonda y unos 2800 en el **Damero de Pizarro**, informó a *El Comercio* Christian Rosenthal, nuevo gerente de Fiscalización y Control del municipio limeño.

El Damero de Pizarro corresponde al trazado fundacional de la ciudad de Lima, capital del Perú.

En resumen, el comercio ambulatorio es una actividad comercial informal que se da en forma de conglomerados y paraditas en la capital y las principales ciudades de nuestro país debido al hábito cultural, el desempleo, etc.

**1 Relaciona los párrafos con su correspondiente subtema marcando la alternativa correcta.**

- |                  |  |
|------------------|--|
| I. 1.º párrafo   | A. Tipos de comercio ambulatorio             |
| II. 2.º párrafo  | B. Definición de comercio ambulatorio        |
| III. 3.º párrafo | C. Caracterización del comerciante ambulante |
- a. II A - III B - I C    b. III C - II B - I A    c. II A - I C - III B    d. I B - II A - III C

**2 ¿Qué quiere decir “El Damero de Pizarro”?**

- a. Se refiere a una zona o lugar que ocupan los ambulantes.
- b. Se refiere a una zona comercial del centro histórico de Lima.
- c. Se refiere al plano de la ciudad de Lima, capital del Perú.
- d. Se refiere a las características de la ciudad de Lima.

**3 ¿Cuáles son las dos formas de comercio ambulatorio?**

- a. Los conglomerados y las paraditas
- b. El comunal y el familiar
- c. El vecinal y el local
- d. Concentraciones y paraditas



**4 Si fueras una autoridad, ¿qué harías con el comercio ambulatorio?**

**Explica tu respuesta.**

---

---

---

---

---

---

---

**5 ¿Cuál de las siguientes opciones expresa la idea temática del párrafo 1?**

- a. El comercio ambulatorio existe debido a factores económicos, culturales y sociales.
- b. El comercio ambulatorio es una actividad informal que se da en la vía pública.
- c. El ejercicio ambulatorio se da por una alta demanda de trabajadores desempleados.
- d. La actividad ambulatoria fija o cambiante busca generar recursos para sobrevivir.

## > Ficha II

# ¿Quién cuenta la historia?: Deducimos la perspectiva del narrador en obras literarias

### 1 APRENDEMOS

- > Lee los siguientes textos considerando las orientaciones que te brinda el docente.



#### Texto 1

## La familia de Pascual Duarte<sup>41</sup>

(Fragmento)

Camilo José de Cela



Mi madre no sabía leer ni escribir; mi padre sí, y tan orgulloso estaba de ello que se lo echaba en cara cada lunes y cada martes y, con frecuencia y aunque no viniera a cuento, solía llamarla ignorante, ofensa gravísima para mi madre, que se ponía como un basilisco. Algunas tardes **venía** mi padre para casa con un papel en la mano y, quisiéramos que no, nos sentaba a los dos en la cocina y nos leía las noticias; venían después los comentarios y en ese momento yo me echaba a temblar porque estos comentarios eran siempre el principio de alguna bronca. Mi madre, por ofenderlo, le decía que el papel no decía nada de lo que leía y que todo lo que decía se lo sacaba mi padre de la cabeza, y a este, el oír esa opinión le sacaba de quicio; gritaba como si estuviera loco, la llamaba ignorante y bruja y acababa siempre diciendo a grandes voces que si él supiera decir esas cosas de los papeles a buena hora se le hubiera ocurrido casarse con ella. Ya estaba armada. Ella le llamaba desgraciado y peludo, lo tachaba de hambriento y portugués, y él, como si esperara a oír

<sup>41</sup> Fuente: <[http://letrahispanica.com/blog/wp-content/uploads/2012/02/cela\\_la\\_familia\\_de\\_pascual\\_duarte2.pdf](http://letrahispanica.com/blog/wp-content/uploads/2012/02/cela_la_familia_de_pascual_duarte2.pdf)>

esa palabra para golpearla, se sacaba el cinturón y la corría todo alrededor de la cocina hasta que se hartaba. Yo, al principio, apañaba algún cintarazo que otro, pero cuando tuve más experiencia y aprendí que la única manera de no mojarse es no estando a la lluvia, lo que hacía, en cuanto veía que las cosas tomaban mal cariz, era dejarlos solos y marcharme.

---

## Texto 2

# Los cachorros<sup>42</sup>

(Fragmento)

Mario Vargas Llosa

Todavía llevaban pantalón corto ese año, aún no fumábamos, entre todos los deportes preferían el fútbol y estábamos aprendiendo a correr olas, a zambullirnos desde el segundo trampolín del Terrazas, y eran traviosos, lampiños, curiosos, muy ágiles, voraces. Ese año, cuando Cuéllar entró al Colegio Champagnat. Hermano Leoncio, ¿cierto que viene uno nuevo?, ¿para el «Tercero A», Hermano? Sí, el Hermano Leoncio apartaba de un manotón el moño que le cubría la cara, ahora a callar. Apareció una mañana, a la bara de la formación, de la mano de su papá, y el Hermano Lucio lo puso a la cabeza de la fila porque era más chiquito todavía que Rojas, y en la clase el Hermano Leoncio lo sentó atrás, con nosotros, en esa carpeta vacía, jovencito. ¿Cómo se llamaba? Cuéllar, ¿y tú? Choto, ¿y tú? Chingolo, ¿y tú? Mañuco, ¿y tú? Lalo. ¿Miraflorino? Sí, desde el mes pasado, antes vivía en San Antonio y ahora en Mariscal Castilla, cerca del Cine Colina. Era chanconcito (pero no sobón): la primera semana salió quinto y la siguiente tercero y después siempre primero hasta el accidente, ahí comenzó a flojear y a sacarse malas notas. Los catorce Incas, Cuéllar, decía el Hermano Leoncio, y él se los recitaba sin respirar, los Mandamientos, las tres estrofas del Himno Marista, la poesía Mi bandera de López Albújar: sin respirar. Qué trome, Cuéllar, le decía Lalo y el Hermano muy buena memoria, jovencito, y a nosotros ¡aprendan, bellacos! Él se lustraba las uñas en la solapa del saco y miraba a toda la clase por encima del hombro, sobrándose (de a mentiras, en el fondo no era sobrado, solo un poco loquibambio y juguetero). Y, además, buen compañero. Nos soplaba en los exámenes y en los recreos nos convidaba chupetes, ricacho, tofis, suertudo, le decía Choto, te dan más propina que a nosotros cuatro, y a él por las buenas notas que sacaba, y nosotros menos mal que eres buena gente, chanconcito, eso lo salvaba).

---

<sup>42</sup> Fuente: <[http://www.unive.it/media/allegato/download/Lingue/Materiale\\_didattico\\_Regazzoni/Lingue\\_lett\\_ispano\\_americane1/Mario\\_Vargas\\_Llosa.pdf](http://www.unive.it/media/allegato/download/Lingue/Materiale_didattico_Regazzoni/Lingue_lett_ispano_americane1/Mario_Vargas_Llosa.pdf)>

➤ **A partir de la lectura, responde las siguientes preguntas:**

- 1** En los siguientes fragmentos, reconoce cuáles son las variaciones gramaticales que se utilizan en las palabras resaltadas en negrita y el tipo de perspectiva que utiliza el narrador en cada uno de los textos 1 y 2.

Texto 1: La familia de Pascual Duarte						
<i>Yo, al principio, <b>apañaba</b> algún cintarazo que otro, pero cuando <b>tuve</b> más experiencia y <b>aprendí</b> (...) lo que <b>hacía</b>, en cuanto <b>veía</b> que las cosas tomaban mal cariz, era dejarlos solos y marcharme.</i>						
Alternativas	Variaciones gramaticales (de número y persona)					Tipo de perspectiva
	apañaba	tuve	aprendí	hacía	veía	
1.	1. <sup>a</sup> persona, singular	1. <sup>a</sup> persona, singular	1. <sup>a</sup> persona, singular	1. <sup>a</sup> persona, singular	1. <sup>a</sup> persona, singular	Absoluta
2.	2. <sup>a</sup> persona, singular	2. <sup>a</sup> persona, plural	2. <sup>a</sup> persona, singular	2. <sup>a</sup> persona, plural	2. <sup>a</sup> persona, singular	Absoluta
3.	1. <sup>a</sup> persona, singular	3. <sup>a</sup> persona, plural	3. <sup>a</sup> persona, plural	1. <sup>a</sup> persona, plural	3. <sup>a</sup> persona, plural	Absoluta
4.	3. <sup>a</sup> persona, singular	3. <sup>a</sup> persona, singular	3. <sup>a</sup> persona, singular	3. <sup>a</sup> persona, singular	3. <sup>a</sup> persona, singular	Múltiple

Texto 2: Los cachorros						
<i>"Todavía <b>llevaban</b> pantalón corto ese año, aún no <b>fumábamos</b>, entre todos los deportes <b>preferían</b> el fútbol y <b>estábamos aprendiendo</b> a correr olas, a zambullirnos desde el segundo trampolín del Terrazas (...). Ese año, cuando Cuéllar <b>entró</b> al Colegio Champagnat (...)"</i>						
Alternativas	Variaciones gramaticales (de número y persona)					Tipo de perspectiva
	llevaban	fumábamos	preferían	estábamos aprendiendo	entró	
I.	1. <sup>a</sup> persona, plural	3. <sup>a</sup> persona, plural	1. <sup>a</sup> persona, plural	3. <sup>a</sup> persona, plural	1. <sup>a</sup> persona, plural	Absoluta
II.	3. <sup>a</sup> persona, plural	1. <sup>a</sup> persona, plural	3. <sup>a</sup> persona, plural	1. <sup>a</sup> persona, plural	3. <sup>a</sup> persona, plural	Múltiple
III.	1. <sup>a</sup> persona, plural	3. <sup>a</sup> persona, plural	3. <sup>a</sup> persona, plural	1. <sup>a</sup> persona, plural	3. <sup>a</sup> persona, plural	Absoluta
IV.	3. <sup>a</sup> persona, plural	1. <sup>a</sup> persona, plural	3. <sup>a</sup> persona, plural	1. <sup>a</sup> persona, plural	3. <sup>a</sup> persona, singular	Múltiple

	Texto 1	Texto 2
a.	1	I
b.	3	II
c.	2	III
d.	1	IV

**2** ¿Qué idea explica las características de la perspectiva del narrador, usada por el autor del texto 2?

- a. Se emplea un narrador absoluto porque en el texto solo él conoce la historia.
- b. Usa la perspectiva múltiple, porque tiene distintos enfoques sobre un tema.
- c. Utiliza la perspectiva absoluta, porque narra los hechos en 1.ª persona, plural.
- d. Emplea la perspectiva múltiple, porque intercala los narradores (1.ª y 3.ª pers.).

**3** Luego de leer el texto 1, ¿qué quiere decir el narrador con las palabras resaltadas en negrita?



*“Mi madre no sabía leer ni escribir; mi padre sí, y tan orgulloso estaba de ello que se lo echaba en cara **cada lunes y cada martes** y, con frecuencia y aunque no viniera a cuento...”*

- a. Todos los lunes y martes
- b. Cada vez que peleaban
- c. Alguna vez que discutían
- d. Siempre y sin razón

**4** Identifica, ¿cuántos narran la historia en el fragmento?



*“... en la clase el Hermano Leoncio lo sentó atrás, con nosotros, en esa carpeta vacía, jovencito. ¿Cómo se llamaba? Cuéllar, ¿y tú? Choto, ¿y tú? Chingolo, ¿y tú? Mañuco, ¿y tú? Lalo. ¿Miraflorino? Sí, desde el mes pasado, antes vivía en San Antonio y ahora en Mariscal Castilla, cerca del Cine Colina. Era chanconcito (pero no sobón)”*

- a. Un solo narrador
- b. Varios narradores
- c. Dos personajes
- d. Solo el Hermano Leoncio

**5** ¿Qué tipo de perspectiva se utiliza en el segundo texto y por qué?

- a. Múltiple, porque diferentes personajes narran la misma historia con diferentes puntos de vista.
- b. Absoluta, porque diferentes personajes narran la misma historia.
- c. Múltiple, porque diferentes personajes narran la misma historia en primera persona.
- d. Absoluta, porque diferentes personajes narran la misma historia en primera persona.

## 2 PRACTICAMOS

► Lee el siguiente texto considerando las orientaciones que te brinda el docente.



### La señorita Cora<sup>43</sup>

(Fragmento)

Julio Cortázar

No entiendo por qué no me dejan pasar la noche en la clínica con el nene, al fin y al cabo soy su madre y el doctor De Luisi nos recomendó personalmente al director. Podrían traer un sofá cama y yo lo acompañaría para que se vaya acostumbrando, entré tan pálido el pobrecito como si fueran a operarlo en seguida, yo creo que es ese olor de las clínicas, su padre también estaba nervioso y no veía la hora de irse, pero yo estaba segura de que me dejarían con el nene. Después de todo tiene apenas quince años y nadie se los daría, siempre pegado a mí aunque ahora con los pantalones largos quiere disimular y hacerse el hombre grande. La impresión que le habrá hecho cuando se dio cuenta de



que no me dejaban quedarme, menos mal que su padre le dio charla, le hizo poner el pijama y meterse en la cama. Y todo por esa mocosa de enfermera, yo me pregunto si verdaderamente tiene órdenes de los médicos o si lo hace por pura maldad. Pero bien que se lo dije, bien que le pregunté si estaba segura de que tenía que irme. No hay más que mirarla para darse cuenta de quién es, con esos aires de vampiresa y ese delantal ajustado, una chiquilina de porquería que se cree la directora de la clínica. Pero eso sí, no se la llevó de arriba, le dije lo que pensaba y eso que el nene no sabía dónde meterse de vergüenza y su padre se hacía el desentendido y de paso seguro que le miraba las piernas como de costumbre. Lo único que me consuela es que el ambiente es bueno, se nota que es una clínica para personas pudientes; el nene tiene un velador de lo más lindo para leer sus revistas, y por suerte su padre se acordó de traerle caramelos de menta que son los que más le gustan. Pero mañana por la mañana, eso sí, lo primero que hago es hablar con el doctor De Luisi para que la ponga en su lugar a esa mocosa presumida. Habrá que ver si la frazada lo abriga bien al nene, voy a pedir que por las dudas le dejen otra a mano. Pero sí, claro que me abriga, menos mal que se fueron de una vez, mamá cree que soy un chico y me hace hacer cada papelón. Seguro que

<sup>43</sup> Fuente: <<http://www.literatura.us/cortazar/cora.html>>

la enfermera va a pensar que no soy capaz de pedir lo que necesito, me miró de una manera cuando mamá le estaba protestando... Está bien, si no la dejaban quedarse qué le vamos a hacer, ya soy bastante grande para dormir solo de noche, me parece. Y en esta cama se dormiré bien, a esta hora ya no se oye ningún ruido, a veces de lejos el zumbido del ascensor que me hace acordar a esa película de miedo que también pasaba en una clínica, cuando a medianoche se abría poco a poco la puerta y la mujer parálitica en la cama veía entrar al hombre de la máscara blanca...

## El diario de Ana Frank<sup>44</sup>

(Fragmento)



Ana Frank

### Domingo 14 de junio de 1942

El viernes desperté a las seis. Era comprensible, pues fue el día de mi cumpleaños. Pero no podía levantarme tan temprano y hube de apaciguar mi curiosidad hasta un cuarto para las siete. Entonces ya no soporté más y corrí hasta el comedor, donde nuestro pequeño gatito, Mohrchen, me saludó con efusivo cariño. Después de las siete fui al dormitorio de mis padres y, enseguida, con ellos al salón para encontrar y desenvolver mis regalos. A ti, mi diario, te vi en primer lugar, y sin duda fuiste mi mejor regalo. También me obsequiaron un ramo de rosas, un cactus y unas ramas de rosas silvestres. Fueron los primeros saludos del día, ya que más tarde habría bastante más. Papá y mamá me entregaron numerosos regalos y mis amigos tampoco se quedaron atrás en materia de mimarme. Entre otras cosas me regalaron un libro titulado *Cámara oscura*, un juego de mesa, muchas golosinas, un rompecabezas, un broche, las *Sagas y leyendas de Holanda* de Joseph Cohen, otro libro encantador, *Las vacaciones de Daisy en la Montaña*, y algún dinero. Con este me compré las leyendas mitológicas griegas y romanas. ¡Fantástico! Enseguida vino Lies y partimos juntas a la escuela. Comencé siguiendo el **ritual holandés** de obsequiar golosinas a mis maestros y compañeros de clase y luego nos pusimos a trabajar. ¡Y, basta por hoy. Estoy tan contenta de tenerte!

Ana Frank

<sup>44</sup> Fuente: <<http://biblio3.url.edu.gt/Libros/provinciales/el-diario-de-Ana-Frank.pdf>>

El Diario de Ana Frank es uno de los testimonios más conmovedores de una víctima del delirio a que llegó el mundo por la acción de los nazis. Fue encontrado, en medio del caos dejado por la Gestapo en el refugio, por las buenas amigas Miep y Elli, junto a doce relatos y una novela inconclusa, todos escritos por Ana en holandés. Será su padre Otto Frank, el único sobreviviente de la familia, quien lo publicará en alemán en 1954. Este escrito es un fragmento de cuando aún Ana Frank y su familia eran libres.



- 1** Compara el uso de las perspectivas absoluta y múltiple, colocando una X en la columna (verdadero o falso), según corresponda.

	Enunciados	Respuesta	
		V	F
a.	En el siguiente enunciado se cumple la perspectiva absoluta: "A ti, mi diario, te vi en primer lugar, y sin duda fuiste mi mejor regalo".		
b.	"... voy a pedir que por las dudas le dejen otra a mano... menos mal que se fueron de una vez...". En este enunciado se cumple la perspectiva múltiple.		
c.	En el texto 2, es posible que el narrador se presente en distintas perspectivas.		
d.	En el texto 1, se puede concluir que diferentes personajes narran la misma historia desde sus diferentes puntos de vista.		

- a. V, V, F, F  
 b. V, V, F, V  
 c. V, F, V, F  
 d. F, V, F, V

- 2** Lee con atención:



*"No entiendo por qué no me dejan pasar la noche en la clínica con el nene, al fin y al cabo soy su madre y el doctor De Luisi nos recomendó personalmente al director. Podrían traer un sofá cama y yo lo acompañaría para que se vaya acostumbrando, entró tan pálido el pobrecito como si fueran a operarlo en seguida, yo creo que es ese olor de las clínicas, su padre también estaba nervioso y no veía la hora de irse, pero yo estaba segura de que me dejarían con el nene".*

**De acuerdo al fragmento anterior, ¿qué peculiaridad se evidencia en la narración?**

- a. Que los personajes tienen una sola perspectiva.  
 b. Que se presenta solo la perspectiva absoluta en el texto.  
 c. Que hay más de dos puntos de vista en una misma narración.  
 d. Que se mezclan dos perspectivas en este párrafo.

**3** Del fragmento de *El diario de Ana Frank*, el significado de “ritual holandés” implica que...

- a. el que cumple años recibe regalos de sus amigos.
- b. el que cumple años regala golosinas a los amigos.
- c. el que cumple años entrega regalos de sus amigos.
- d. el que cumple años obtiene golosinas de sus amigos.

**4** ¿Qué opción presenta la secuencia correcta de variaciones gramaticales y tipo(s) de perspectiva en el fragmento seleccionado? Subraya e identifica.



*“No entiendo por qué no me dejan pasar la noche en la clínica con el nene, al fin y al cabo soy su madre y el doctor De Luisi nos recomendó personalmente al director. Podrían traer un sofá cama y yo lo acompañaría para que se vaya acostumbrando, entró tan pálido el pobrecito como si fueran a operarlo en seguida, yo creo que es ese olor de las clínicas, su padre también estaba nervioso y no veía la hora de irse, pero yo estaba segura de que me dejarían con el nene”.*

Ellos / él / yo /  
Él / yo / Ellos / yo

**Perspectiva  
absoluta**

I

Yo / ellos / yo / él /  
yo / él / yo

**Perspectiva  
múltiple**

II

Yo / él / yo / ellos /  
él / yo / él

**Perspectiva  
múltiple**

III

- a. II y III      b. Solo III      c. Solo I      d. Solo II

**5** Si el texto “El diario de Ana Frank” cambiase de perspectiva, ¿seguiría siendo un diario?, ¿por qué?

- a. Sí seguiría siendo un diario, porque es un texto múltiple con diferentes personajes que narran la misma historia con diferentes puntos de vista.
- b. No seguiría siendo un diario, porque estos narran siempre la historia en primera persona; es decir, perspectiva absoluta.
- c. Sí seguiría siendo un diario, porque se narra la misma historia por diferentes personajes, es decir, perspectiva absoluta.
- d. No seguiría siendo un diario, porque uno o diferentes personajes narran la misma historia con diferentes perspectivas, es decir, perspectiva múltiple.

### 3 EXTENSIÓN

► Lee el siguiente texto considerando las orientaciones que te brinda el docente.



#### Texto 1

## Moby Dick<sup>45</sup>

(Fragmento)

Herman Melville



Mi nombre es Ismael. Hace unos años, encontrándome sin apenas dinero, se me ocurrió embarcarme y ver mundo. Pero no como pasajero, sino como tripulante, como simple marinero de proa. Esto al principio resulta un poco desagradable, ya que hay que andar saltando de un lado a otro, y lo marean a uno con órdenes y tareas desagradables, pero con el tiempo se acostumbra uno. Y por supuesto, porque se empeñan en pagarme mi pasaje, mientras que un pasajero se ha de pagar el suyo. Aún hay más: me gusta el aire puro y el ejercicio saludable. ***Digamos que el marinero de proa recibe más cantidad de***

***aire puro que los oficiales, que van a popa y reciben el aire ya de segunda mano.\****

Por último diré que había decidido embarcarme en un ballenero, ya que las ballenas me atraían irresistiblemente. Ciertamente resulta una caza peligrosa, pero tiene sus compensaciones: los mares en los que esos cetáceos se mueven, la maravillosa espera, el grito coral cuando se encuentra una... El caso es que metí un par de camisetas en mi viejo bolso y salí dispuesto a llegar al Cabo de Hornos o al Pacífico. Abandoné la antigua ciudad de Manhattan y llegué a New Bedford. Era un sábado de diciembre y quedé muy defraudado cuando me enteré de que había zarpado ya el barquito para Nantucket y que no había manera de llegar a esta antes del lunes siguiente. Y yo estaba dispuesto a no embarcarme sino en un barco de Nantucket, desde donde se hicieron a la mar los primeros cazadores de ballenas, es decir, los pieles rojas. Como tenía que pasar dos noches y un día en New Bedford, me preocupé ante todo de dónde podría comer y dormir. Era una noche oscura, fría y desolada. No conocía a nadie y en mi bolsillo no había más que unas cuantas monedas de plata. Pasé ante «Los Arpones Cruzados», que me parecieron demasiado alegres y caros, y lo mismo me ocurrió ante el «Mesón del Pez

<sup>45</sup> Fuente: <[http://www.librosdearena.es/Biblioteca\\_pdf/Melville\\_Herman\\_Moby%20Dick\\_Ed%20perdidas\\_ilustraciones%20Fernando%20Gallego\\_jul2010.pdf](http://www.librosdearena.es/Biblioteca_pdf/Melville_Herman_Moby%20Dick_Ed%20perdidas_ilustraciones%20Fernando%20Gallego_jul2010.pdf)>

\*Proa: Parte delantera de una embarcación o de una aeronave. Popa: Parte posterior de una embarcación.

Espada». Aparte de ellos, el barrio aparecía casi desierto. Pero no tardé en encontrarme ante una puerta ancha y baja de la que salía una luz humeante. Y entré en el lugar. Desde los bancos, un centenar de rostros negros me examinó: era una iglesia para gente de color. No servía, pues, para mis propósitos. Cerca ya de los muelles, oí chirriar en el aire una muestra. Miré hacia arriba y vi que decía: «Mesón del Surtidor de Ballena. Peter Coffin». El nombre resultaba poco atrayente. «Coffin» significa ataúd, como todos saben, pero al parecer es un apellido corriente en Nantucket.

## Texto 2

# En el bosque<sup>46</sup>

(Fragmento)

Ryunosuke Akutagawa

### Declaración del leñador interrogado por el oficial de investigaciones de la Kebushi

—Yo confirmo, señor oficial, mi declaración. Fui yo el que descubrió el cadáver. Esta mañana, como lo hago siempre, fui al otro lado de la montaña para hachar abetos. El cadáver estaba en un bosque al pie de la montaña. ¿El lugar exacto? A cuatro o cinco cho, me parece, del camino del apeadero de Yamashina. Es un paraje silvestre, donde crecen el bambú y algunas coníferas raquíticas.



El muerto estaba tirado de espaldas. Vestía ropa de cazador de color celeste y llevaba un eboshi de color gris, al estilo de la capital. Solo se veía una herida en el cuerpo, pero era una herida profunda en la parte superior del pecho. Las hojas secas de bambú caídas en su alrededor estaban como teñidas de suho. No, ya no corría sangre de la herida, cuyos bordes parecían secos y sobre la cual, bien lo recuerdo, estaba tan agarrado un gran tábano que ni siquiera escuchó que yo me acercaba.

¿Si encontré una espada o algo ajeno? No. Absolutamente nada. Solamente encontré, al pie de un abeto vecino, una cuerda, y también un peine. Eso es todo lo que encontré alrededor, pero las hierbas y las hojas muertas de bambú estaban holladas en todos los sentidos; la víctima, antes de ser asesinada, debió oponer fuerte resistencia. ¿Si no observé un caballo? No, señor oficial. No es ese un lugar al que pueda llegar un caballo. Una infranqueable espesura separa ese paraje de la carretera.

<sup>46</sup> Fuente: <<http://ciudadseva.com/texto/en-el-bosque-akutagawa/>>

## Declaración del monje budista interrogado por el mismo oficial.

—Puedo asegurarle, señor oficial, que yo había visto ayer al que encontraron muerto hoy. Sí, fue hacia el mediodía, según creo; a mitad de camino entre Sekiyama y Yamashina. Él marchaba en dirección a Sekiyama, acompañado por una mujer montada a caballo. La mujer estaba velada, de manera que no pude distinguir su rostro. Me fijé solamente en su kimono, que era de color violeta. En cuanto al caballo, me parece que era un alazán con las crines cortadas. ¿Las medidas? Tal vez cuatro shaku cuatro sun, me parece; soy un religioso y no entiendo mucho de ese asunto. ¿El hombre? Iba bien armado. Portaba sable, arco y flechas. Sí, recuerdo más que nada esa aljaba laqueada de negro donde llevaba una veintena de flechas, la recuerdo muy bien.

¿Cómo podía adivinar yo el destino que le esperaba? En verdad, la vida humana es como el rocío o como un relámpago... Lo lamento... no encuentro palabras para expresarlo...

### ➤ A partir de la lectura, responde las siguientes preguntas:

**1** Teniendo en cuenta que ambos textos son de una misma perspectiva, identifica a qué lectura pertenece cada recuadro e indica en qué se diferencia el texto 1 “Moby Dick” del texto 2 “En el bosque”.

“Puedo asegurarle, señor oficial, que yo había visto ayer al que encontraron muerto hoy”.

**A**

“... Yo confirmo, señor oficial, mi declaración. Fui yo el que descubrió el cadáver...”.

**B**

“... Abandoné la antigua ciudad de Manhattan y llegué a New Bedford...”.

**C**

- Que en el texto A narra un solo personaje; mientras en el texto B y C diferentes personajes narran la misma historia en primera persona.
- Que en los textos A y B diferentes personajes narran la misma historia en primera persona; mientras en el texto C solo narra un personaje en primera persona.
- Que en los textos A y C diferentes personajes narran la misma historia en primera persona; mientras en el texto B un solo personaje narra la historia.
- Que en el texto B narra un solo personaje en primera persona; mientras que en los textos A y C narran diferentes historias.

**2** Con respecto a ambos textos, las características que presentan son que...

- ambos tienen diferentes perspectivas.
- uno de ellos es de perspectiva múltiple.
- uno de ellos es de perspectiva absoluta.
- ambos son de una misma perspectiva.

**3** Luego de leer el texto 1, ¿qué significado tiene la expresión en negrita?

- a. Que el cargo más sencillo tiene mayores ventajas que el de mayor rango.
- b. Que el marinero tiene menos ventajas que un oficial.
- c. Que los oficiales tienen mayores ventajas que un marinero en proa.
- d. Que los cargos sencillos tienen menos ventajas que los cargos de más rango.



*“Y por supuesto, porque se empeñan en pagarme mi pasaje, mientras que un pasajero se ha de pagar el suyo. Aún hay más: me gusta el aire puro y el ejercicio saludable. **Digamos que el marinero de proa recibe más cantidad de aire puro que los oficiales, que van a popa y reciben el aire ya de segunda mano.** Por último diré que había decidido embarcarme en un ballenero, ya que las ballenas me atraían irresistiblemente.”*

**4** La variación gramatical empleada por el narrador del fragmento de “Moby Dick” es...



*“Mi nombre es Ismael. Hace unos años, encontrándome sin apenas dinero, se me ocurrió embarcarme y ver mundo. Pero no como pasajero, sino como tripulante, como simple marinero de proa. Esto al principio resulta un poco desagradable, ya que hay que andar saltando de un lado a otro, y lo marean a uno con órdenes y tareas desagradables, pero con el tiempo se acostumbra uno.”*

- a. primera persona plural.
- b. segunda persona singular.
- c. tercera persona plural.
- d. primera persona singular.

**5** ¿Cuál de las perspectivas te parece que expresa mejor los hechos en una novela?, ¿por qué?

- a. La perspectiva absoluta, porque se narran hechos vividos como una autobiografía.
- b. La perspectiva múltiple, porque los hechos son narrados por diferentes personas.
- c. La perspectiva absoluta, porque se narran hechos desde sus diferentes puntos de vista.
- d. La perspectiva múltiple, porque se narra la historia en primera persona.



## ¿Es un hecho o una opinión?

### 1 APRENDEMOS



## En defensa del idioma: Mantener viva una lengua es mantener su cultura

Lamentablemente, el quechua y nuestras lenguas amazónicas van cayendo en desuso por prejuicios, indolencia y mucha ignorancia.

**Un reportaje de la agencia EFE** revela que los niños y niñas se niegan a recibir como herencia el idioma de los incas por temor a ser excluidos y a las burlas de sus compañeros, que dominan el castellano. Hoy enfrentamos el grave riesgo de tener lenguas a punto de extinguirse en el Perú: el cauqui, con 11 hablantes en todo el país; el ñapari con cuatro; el muniche con tres, y el taushiro, que actualmente solo tiene uno.

**Los prejuicios y la discriminación han hecho que el quechua vaya quedando en desuso<sup>47</sup>**

Julia Félix Rosales es quechuahablante, tiene 48 años. Hace 6 meses viajó desde Apurímac para llegar a Arequipa y estar junto a sus 5 hijos. Desde que llegó sale muy poco de casa, debido a que cuando habla muchas personas no la entienden o simplemente la ignoran. Julia habla quechua. “En mi pueblo todos hablamos quechua, es nuestra forma de comunicación”, dice tímidamente.



**EL QUECHUA EN LA CURRÍCULA ESCOLAR.** A pesar de que ahora es posible encontrar una oferta de academias que enseñan nuestro idioma, el quechua muere de vergüenza. Las personas que saben cómo hablarlo bajan la voz por miedo al rechazo y a la mofa. La orgullosa, sutil y maravillosa lengua de los incas se habla en Ecuador, Bolivia, Colombia,

<sup>47</sup> Jonathan Bárcena Carpio. Los prejuicios y la discriminación han hecho que el quechua vaya quedando en desuso. *La República*. Recuperado de <<http://larepublica.pe/19-08-2014/prejuicios-y-discriminacion-dejan-al-quechua-en-desuso>>



Argentina y Chile, pero es en nuestro país donde se concentra la mayor parte de sus quechuahablantes.

El profesor Alcides Prieto Delgado es otro de los incansables precursores para que el quechua no desaparezca. Ha trabajado en varias provincias de la región y desde ahí busca que el idioma se introduzca en el currículo educativo. “Si bien es cierto el inglés es importante, lo es más aún aprender el *runasimi*, es nuestra lengua, nuestra cultura, el Estado se ha olvidado de incentivar en los colegios su enseñanza”, dice. Mientras pasea por los mercados y las calles de la ciudad, siempre hablando en quechua, se siente muchas veces decepcionado por la reacción de algunas personas. “Hay muy poca autoestima: el que habla quechua se avergüenza y cree que es mejor hablar castellano. Las muchachas llegadas a Lima de la montaña reniegan de su idioma”, explicó a la agencia EFE Demetrio Túpac Yupanqui, quien tradujo *El Quijote de la Mancha* al quechua.

### **NO DESEAN HEREDAR EL QUECHUA<sup>48</sup>**

Marcial Mamani, un obrero de la construcción, tiene 37 años y es de los que no se avergüenza, pero cuenta su experiencia con sus hijos: “Yo les enseño a mis niños y me dicen: no me hables como los abuelos. No quieren aprender quechua, dicen que en la escuela se ríen de ellos”. Marcial vive y trabaja en Coparaque, un pueblito del Valle del Colca donde el quechua ha sido la lengua principal durante siglos, pero se aprecia la fractura generacional: los ancianos hablan en quechua, los adultos alternan quechua y castellano, y los niños que juegan en las calles ya no quieren hablar sino en español.

**OPORTUNIDAD LABORAL.** Pese a que el quechua en la ciudad va perdiendo su valor, en varias zonas mineras es indispensable hablar esta lengua. “Las mineras prefieren a la persona que habla quechua debido a que hay una mejor comunicación con la población del sector”, dijo Lorenzo Colque.

**LAS ÉLITES RESPETAN EL QUECHUA.** Podría decirse, paradójicamente, que el quechua gana respeto entre las élites que nunca lo hablaron, como quedó de manifiesto con la película peruana *La teta asustada*, ganadora del Oso de Oro en el Festival de Cine de Berlín 2009 y hablada en quechua y castellano. Pero su protagonista, Magaly Solier, también cantante en la lengua andina, confesó que ella fue educada en castellano, y solo su empeño por aprender a cantar los “huaynos” andinos hizo que su madre aceptara enseñarle también el quechua.

Aunque es cierto que la cultura de las montañas peruanas ha invadido los conos de Lima y ciertas fiestas y símbolos andinos están ahora presentes en la vida urbana, ello no ha ido acompañado por un resurgir de la lengua andina. Modesto Gálvez lo resume de manera muy gráfica: “El quechua ha ido retrocediendo sin parar: primero de la calle a la casa, y después de la casa a la cocina”. Ahora surge la pregunta, ¿hasta cuándo lo permitiremos?

---

<sup>48</sup> El quechua se muere de vergüenza. *El Comercio*. Recuperado de <<http://elcomercio.pe/peru/lima/quechua-muere-vergüenza-peru-noticia-665065>>

**1** Identifica qué hecho revela el reportaje de la agencia EFE.

- a. Que niños y niñas se niegan a recibir el quechua por temor a ser excluidos y a las burlas de compañeros que dominan el castellano.
- b. Que las muchachas del interior del país se expresan en castellano cuando llegan a Lima porque en sus escuelas ya no se enseña el quechua.
- c. Que los quechuahablantes tienen mejores oportunidades para conseguir trabajo en las ciudades, que los hispanohablantes.
- d. Que la única lengua en peligro de extinguirse en nuestro país es el taushiro. De allí que no debe causar alarma el desuso del runasimi.

**2** Relaciona las opiniones con los hechos en que se basan.

Opiniones	Hechos
I. Mantener viva una lengua es mantener su cultura; lamentablemente, el quechua y las lenguas amazónicas van camino a su extinción.	A. Los ancianos son quechuahablantes, los adultos lo usan alternadamente y los niños lo desconocen.
II. Coparaque, un pueblito del Valle del Colca, está condenado a padecer de fractura generacional.	B. El cauqui tiene once hablantes en todo el país; mientras que el taushiro solo tiene uno.
III. Las personas que hablan quechua pueden acceder a oportunidades laborales.	C. Niños, niñas y jóvenes no usan ni aceptan aprender el quechua.
IV. El quechua muere de vergüenza.	D. En las zonas mineras es indispensable hablar quechua.

- a. IC, IIA, IIID, IVB
- b. IA, IIC, IIIB, IVD
- c. IB, IID, IIIC, IVA
- d. IB, IIA, IIID, IVC

**3** ¿Qué hecho ejemplificaría la idea: *Los prejuicios y la discriminación han hecho que el quechua vaya quedando en desuso?*

	Hechos
a.	Julia Félix Rosales no recibió educación en su pueblo para aprender el castellano.
b.	Julia Félix Rosales solo gusta de usar el quechua en su pueblo, con gente conocida.
c.	Julia Félix Rosales no tiene una buena autoestima, por ello teme a los desconocidos.
d.	Julia Félix Rosales observa que no la entienden o la ignoran si habla quechua.

**4** Para qué el autor emplea las comillas en expresiones como esta:



*“El quechua ha ido retrocediendo sin parar: primero de la calle a la casa, y después de la casa a la cocina”.*

- a. Para dar explicaciones de poca importancia en el texto.
- b. Para dar sentido burlón o irónico a las expresiones de los personajes.
- c. Para citar lo dicho por los personajes que se aluden en la crónica.
- d. Para reforzar el significado de una palabra anterior.

**5** Desde tu experiencia como estudiante, ¿consideras que el temor que sienten los hijos de Marcial Mamani es justificado? Fundamenta tu opinión.



*“Yo les enseño a mis niños y me dicen: no me hables como los abuelos. No quieren aprender quechua, dicen que en la escuela se ríen de ellos”.*

---

---

---

---

---

---

---

## 2 PRACTICAMOS

► Lee el siguiente texto considerando las orientaciones que te brinda el docente.



### Javier Ascue en el recuerdo: La historia del primer periodista que llegó a Yungay tras el terremoto<sup>49</sup>

(Adaptación)

*Ante la partida eterna de nuestro compañero en El Comercio, rescatamos una crónica de 1995, ejemplo de su calidad de periodista.*

Sentado en la vereda de una gasolinera de Casma, el periodista Javier Ascue Sarmiento, que aún escribía a máquina con dos dedos, piensa que lo van a despedir. Le habían ordenado hacer guardia en el Grupo 8 de la Fuerza Aérea, desde donde se iban a transportar provisiones hacia Chimbote y el Callejón de Huaylas, las zonas más perjudicadas con el terremoto del día anterior. Pero Ascue había convencido al fotógrafo José Michilot para subirse al avión en vez de regresar a *El Comercio*.



Cuando llegaron a Chimbote, se dio cuenta de que cuatro periodistas de esta casa y de todos los diarios ya estaban allí; y que Ascue, novato redactor de 25 años, no tenía nada que hacer, cosa realmente imposible para un buen periodista. "Todos los periodistas se han ido a Huaraz por un camino demasiado largo", lo tienta el policía mostrándole un mapa. Incorregible, Ascue confía en llegar al Callejón de Huaylas antes que ellos. "Esto sí es periodismo, compadre", le dice a Michilot. Desde Moro parten en grupo con destino a la Cordillera Negra. La gente que no resiste la altura va tirando la toalla en el camino. Michilot le toma una foto a una anciana arrodillada, cuya imagen dará días después la vuelta al mundo.

#### Caminar por la cordillera es una prueba de resistencia

El equipaje de Ascue es una cámara Practisix y su libreta de apuntes, pero la altura ha vuelto pesado hasta el billete de 10 soles que guarda en ese saco gris a cuadritos. Se dan cuenta de que están vivos cuando les sangran las orejas y la nariz por efecto de la altura y el frío. De esta manera, llegan a una cumbre desde donde solo se alcanza a ver un mantel de polvo. Los muertos aplastados se multiplican a medida que descienden. *Ascue tiene apuntados 70 temblores.*

<sup>49</sup> Julio Villanueva Chang. Javier Ascue en el recuerdo:

La historia del primer periodista que llegó a Yungay tras el terremoto. Más de Perú. *El Comercio*. 6 de noviembre de 2012. Recuperado de <<http://elcomercio.pe/peru/lima/javier-ascue-recuerdo-historia-primer-periodista-que-llego-yungay-terremoto-noticia-1492776>>

Los muertos aplastados se multiplican a medida que descienden. **Javier ha aprendido a tocarles el hombro y las manos para comprobar si están muertos.** Ya en Pueblo Libre, encuentran a un chofer que conduce un camión volquete. Al frente está Caraz, les avisa, allí ha habido un aluvión. “Allí está la noticia”, piensa Ascue. Los lleva hasta una mina de carbón en Pahuas, al frente de Caraz. Se oyen los gritos ahogados de unos mineros atrapados en un socavón. Hay una oroya que atraviesa el río Santa y los periodistas cruzan el abismo a través de ella. *Caraz está en sus narices.*

## CALLEJÓN DE LA MUERTE

Una anciana en la fantasmal Plaza de Armas parece la única sobreviviente. Caraz está en escombros y su población se ha mudado a los cerros. El subprefecto les ofrece una taza de cuáquer. Desde Casma, los reporteros solo habían probado su saliva. Esa misma noche llegan a Yungay. Ascue empieza a entrevistar a la gente. Yungay es otra dimensión; la cantidad de muertos con que se tropiezan les ha revuelto el estómago y la mirada. Ven cadáveres de niños abrazados a los de sus padres. Quieren escapar de allí cuanto antes. Lloran, gritan, se tiran al suelo. Acaban huyendo al distrito de Mancos. Los periodistas de los demás medios, al enterarse de que habían estado en Yungay, parten hacia esa tierra castigada.

Un helicóptero aterriza. **Al mayor Cabrera le cuesta creerles que han llegado a pie desde Casma.** Los mira de arriba hacia abajo: el rostro tajado por la altura y el frío, la ropa raída. “Coman esto”, les dice, dándoles unos sándwiches. Ascue le entrega sus apuntes y las fotos para que se las lleve al corresponsal de Chimbote, José Gutiérrez. A la tarde siguiente, regresa el helicóptero. “Toma tu diario”, le entrega el mayor Cabrera a Javier. Hay una foto con cuatro palmeras y un testimonio en la primera página. *Ascue besa el periódico.*

Ascue vuelve a Lima con la ropa apestando a muerto. A la mañana siguiente, el doctor Aurelio Miró Quesada Sosa, director de *El Comercio*, lo espera en su oficina. Ascue vuelve a pensar que va a ser despedido.

—¿Usted sabe lo que ha hecho? —le dice seriamente el director.

—Doctor —repite Ascue—, permíteme la desobediencia.

—Lo que usted hizo ha dado la vuelta al mundo —le anuncia el director.

Y lo nombró redactor principal.

Es que el **buen periodista** es, ante todo, una buena persona; se interesa por el otro, tiene sentido de “misión” en su ejercicio profesional. Es un apasionado por la verdad, a la que busca y comparte para que la población esté informada, aun a riesgo de su integridad. Mantiene intacta su capacidad de asombro, es ante todo independiente,<sup>50</sup> y Javier Ascue era todo ello. Su identificación con el interior del país, con los pueblos alejados, es algo que las nuevas generaciones de periodistas deben copiar.

Se le extrañará, como se extraña a los grandes cuando se ausentan. Feliz viaje, Javier Ascue Sarmiento.

---

<sup>50</sup> Javier Darío Restrepo. *El buen periodista*. CONSULTORIO ÉTICO FNP. Comunicación y Periodismo. Recuperado de <<http://comunicayperiodismo.blogspot.pe/2013/10/el-buen-periodista.html>>

**1 ¿En qué hecho se basaba Javier Ascue para creer que lo iban a despedir?**

- a. Evadió hacer guardia en el Grupo 8 de la Fuerza Aérea.
- b. Era un novato de 25 años; escribía a máquina con dos dedos.
- c. Otros periodistas llegaron antes, perdió la exclusividad.
- d. Había subido al avión con Michilot en vez de ir a *El Comercio*.

**2 Para el cronista, Ascue es un buen periodista, pues, entre otras cosas, tiene sentido de “misión” en su ejercicio profesional. ¿Qué hecho lo demuestra?**

- a. Cumplió su labor informativa por encima de todo; la fotografía y su reportaje dieron la vuelta al mundo.
- b. Tomó las fotos que le dieron fama, y ayudó a las personas que estaban atrapadas al interior de un socavón.
- c. A pesar de estar desfalleciente, cumplió las indicaciones de su director: llegar antes que nadie a Caraz.
- d. Buscaba la verdad y ser siempre el mejor, aunque le costase su trabajo: Ascue no sentía ningún temor.

**3 Reconoce qué hecho causa las siguientes opiniones que relata el cronista.**

 “Esto sí es periodismo, compadre”, le dice a Michilot.

- a. Que solo cuatro periodistas arribasen a Chimbote.
- b. Que llegaran antes que otros a registrar la noticia.
- c. Que mucha gente tirase la toalla, el riesgo era alto.
- d. Que encontrasen tal cantidad de víctimas mortales.

 Lo que usted hizo ha dado la vuelta al mundo —le anuncia el director. Y lo nombró redactor principal.

- a. El haberse rebelado en contra de su propio director.
- b. Informar lo acontecido, a riesgo de su propia integridad.
- c. Lograr el testimonio y las primeras fotos del terremoto.
- d. Ser un ejemplo de periodista independiente y veraz.

**4** ¿Qué intención tiene el cronista al emplear tanto subtítulos como expresiones destacadas en el texto?



*Ascue tiene apuntados 70 temblores.  
Caraz está en sus narices.*

- a. Organizar los hechos de acuerdo al tiempo acontecido.
- b. Generar interés y llamar la atención del lector.
- c. Otorgarle un valor secuencial y testimonial a la crónica.
- d. Brindar un orden lógico que impacte al lector.

**5** ¿Estás de acuerdo con los rasgos del “buen periodista” que plantea el autor?  
¿Consideras que en nuestro país hay buenos periodistas? Justifica tus respuestas.

---

---

---

---

---

---

---



### 3 EXTENSIÓN



## Máxima Acuña, la Dama de la Laguna Azul, versus la Laguna Negra<sup>51</sup>

*Una de las mineras de oro más ricas del mundo intenta desalojar a una campesina que vive en un terreno que esta compañía reclama como suyo.*

*Máxima Acuña se niega a irse de su casa y cambiar la única vida que conoce.*

*¿Vale más el oro de todo un país que la tierra y el agua de una familia?*



Una mañana de enero de 2015, con el fin de poner los cimientos de una casa, Máxima Acuña Atalaya picaba las piedras de una colina con golpes secos y certeros como los de un leñador. Acuña mide menos de un metro y medio, pero carga rocas del doble de su peso sobre la espalda y es capaz de enfrentar a una retroexcavadora en movimiento para defender el terreno que habita. Para campesinos, defensores de derechos humanos y ecologistas, Máxima Acuña es un ejemplo de coraje y resistencia, pero para quienes el progreso de un país depende de explotar sus recursos naturales, Máxima Acuña es una campesina terca y egoísta, que se opone al progreso para todos. O, peor aún, una mujer que busca sacarle dinero a una compañía millonaria.

—Me han dicho que debajo de mi terreno y de la laguna hay bastante oro —dice Máxima Acuña, con su voz aguda—. Por eso quieren que me largue de aquí.

La laguna se llama Azul, hace unos años Máxima Acuña pescaba truchas allí junto a su esposo y sus cuatro hijos, pero ahora la laguna luce gris. La campesina teme que la empresa minera la despoje de la tierra donde vive y convierta la laguna Azul en un depósito para unos quinientos millones de toneladas de desechos tóxicos que saldrán de un nuevo tajo minero.

—¿Has escuchado que las lagunas se venden? —pregunta Máxima Acuña, mientras levanta una pesada roca con las manos—. ¿O que los ríos se venden, el manantial se vende y se prohíbe?

<sup>51</sup> Joseph Zárate. Máxima Acuña, la Dama de la Laguna Azul, versus la Laguna Negra. *Etiqueta Negra*. Recuperado de <<http://etiqueta-negra.com.pe/articulos/maxima-acuna-la-dama-de-la-laguna-azul-versus-la-laguna-negra>>

El reconocido periodista peruano Joseph Zárate fue galardonado con el premio Ortega y Gasset de Periodismo 2016 por su crónica "La Dama de la Laguna Azul versus la Laguna Negra". En palabras del jurado, "se trata de una historia local que se hace universal. Es un relato de lucha que hace partícipe al lector. Integra muy bien la información con el relato y se acerca a un tema que ha generado un importante conflicto social en el Perú. Plantea, además, el debate entre el bien individual y el de la mayoría".

La Dama de la Laguna Azul, como la empezaron a llamar cuando su resistencia se hizo conocida, está de pie, vigilando sus ovejas sobre la pampa. La vieja metáfora de David contra Goliat se volvió inevitable: es la palabra de una campesina contra la de la minera de oro más poderosa de Latinoamérica.

En un solo día se excavan unas quinientas mil toneladas de tierra y roca, un peso equivalente a quinientos aviones Boeing 747. Montañas enteras desaparecen en semanas. Hasta fines de 2014 una onza de oro costaba cerca de mil doscientos dólares, y para extraer el codiciado metal en cantidad necesaria se generaban casi veinte toneladas de residuos con restos de químicos y metales pesados. Estos desechos son tóxicos por una razón: hay que verter cianuro sobre la tierra removida para extraer el metal. El cianuro es un veneno mortal. Una cantidad del tamaño de un grano de arroz basta para matar a un ser humano, y un millonésimo de gramo disuelto en un litro de agua puede matar decenas de peces de un río. La empresa minera, por su parte, manifiesta que el cianuro se mantiene dentro de la mina y es tratado con los más altos estándares de seguridad.

La minera afirma que explotará oro durante diecinueve años, promete emplear a unas diez mil personas e invertir casi cinco mil millones de dólares que le darán al país más dinero en impuestos. Dicha actividad generaría más dividendos y aportaría al Perú más fondos para invertir en obras y puestos de trabajo; la promesa es prosperidad para todos. Pero, por otro lado, ingenieros y ambientalistas se oponen a ello por razones de salud pública. Expertos en manejo de aguas como Robert Moran, de la Universidad de Texas, y Peter Koenig, exfuncionario del Banco Mundial, explican que las veinte lagunas y seiscientos manantiales que existen en la zona del proyecto forman un sistema interconectado de agua. Una especie de aparato circulatorio creado durante millones de años que alimenta a los ríos y riega las praderas. Dañar cuatro lagunas, dicen los expertos, afectaría para siempre todo el conjunto.

Con el apoyo de la cooperación internacional, Máxima Acuña y su hija mayor viajaron a Europa para exponer su caso en el extranjero. En Bélgica, durante un foro sobre derechos humanos, le contaron sobre otras mujeres con historias parecidas a la de ella. Entre 2012 y 2013, la Unión Latinoamericana de Mujeres registró cien agresiones a defensoras de la tierra y el agua en todo el continente. Las acusan de oponerse al progreso; sin embargo, ella afirma que no es dirigente ni activista, ni tiene aspiraciones de ser líder. "Solo quiero que me dejen vivir tranquila en mi terreno y que no contaminen mi agua", ha declarado.

Sin proponérselo, la mujer que fue elegida Defensora del Año 2014 por la Unión Latinoamericana de Mujeres pasó de ser una señora tímida a inspirar a quienes luchan para evitar el despojo de sus tierras. Es así que en el 2016 Máxima Acuña recibe una importante distinción en Estados Unidos: el Premio Internacional Goldman, máximo galardón en materia ambiental, en virtud al significado y mensaje al mundo de la lucha que emprendió.



### 1 ¿A qué hecho le teme más la Dama de la Laguna Azul?

- a. A que la despojen de la tierra donde vive y conviertan su Laguna Azul en un depósito de desechos tóxicos.
- b. A que pierda su casa a manos de la poderosa minera y a que los animales de la Laguna Azul mueran.
- c. A que la empresa minera haga un nuevo tajo que destruya los ríos, los manantiales y le haga perder su hogar.
- d. A que el poder económico pueda más que el del campesino, y se vendan los ríos o se prohíban los manantiales.

### 2 ¿Qué hecho o situación justifica el motivo por el que obtuvo el Premio Internacional Goldman?

- a. El ser una líder de las comunidades de mujeres campesinas.
- b. El defender su derecho a vivir en paz y al cuidado de su propia tierra.
- c. El defender su derecho a protestar por todos los oprimidos del mundo.
- d. El ser una opositora contra el progreso de los intereses mineros.

### 3 Reconoce el hecho principal que fundamentaría las siguientes opiniones:

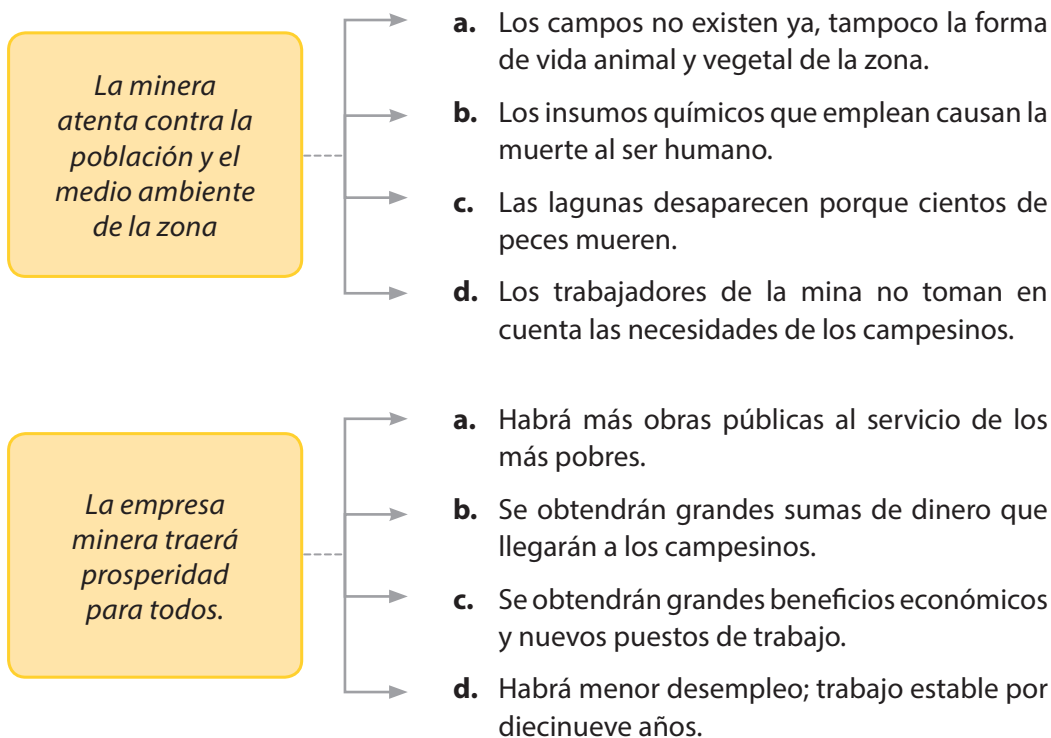

**4** ¿Con qué intención se emplea la raya en el siguiente fragmento?



—Me han dicho que debajo de mi terreno y de la laguna hay bastante oro —dice Máxima Acuña, con su voz aguda—. Por eso quieren que me largue de aquí.

- a. Para aclarar o ampliar la información con algún tipo de dato o precisión de interés aportado por el narrador.
- b. Para señalar cada una de las intervenciones de un diálogo sin mencionar el nombre del personaje al que le corresponde.
- c. Para interrumpir una oración, ya sea para mencionar al autor o describirlo a través de una palabra o sintagma.
- d. Para encerrar las palabras del personaje cuando se intercalan con la intervención del narrador.

**5** ¿Qué opinas sobre lo que cuestiona Máxima Acuña? Sustenta tu respuesta.



—¿Has escuchado que las lagunas se venden?

—¿O que los ríos se venden, el manantial se vende y se prohíbe?

---

---

---

---

---

---

---

---

## Tipos de inferencia: ¿deduzco o induzco?

### 1 APRENDEMOS

► Lee el siguiente texto considerando las orientaciones que te brinda el docente.



## Los transgénicos en la mira<sup>52</sup>

... SERGIO FERNÁNDEZ  
FOTOGRAFÍA

Unos pregonan sus virtudes mientras otros alertan sobre sus peligros. Los organismos genéticamente modificados (OGM) han estado sobre la mesa de

debate desde hace varias semanas en nuestro país. La controversia principal se relaciona con los posibles daños que generen a nuestra biodiversidad

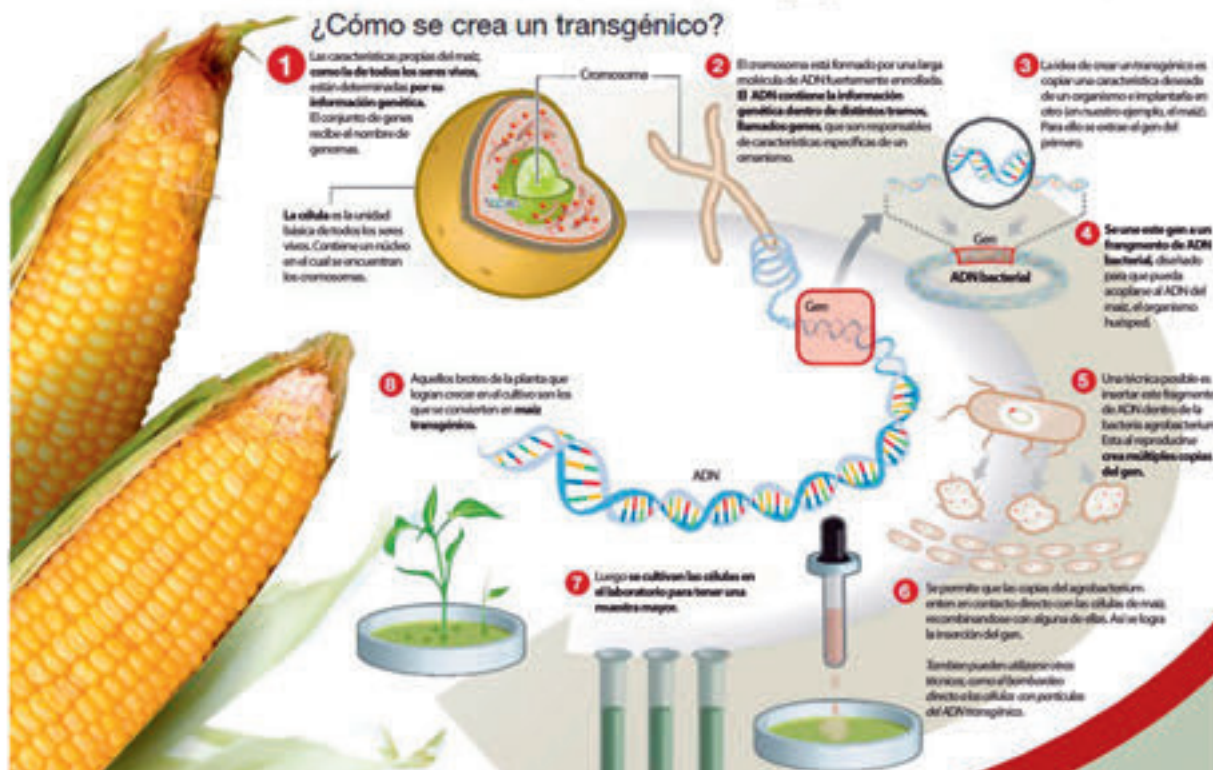

<sup>52</sup> Sergio Fernández. Transgénicos en la mira. *El Comercio*. Recuperado de <<http://1.bp.blogspot.com/-8k2sTusCw8c/TdlF15kpzDI/AAAAAAAAAD4/tP5pXEnqEqY/s1600/transgenicos.jpg>>



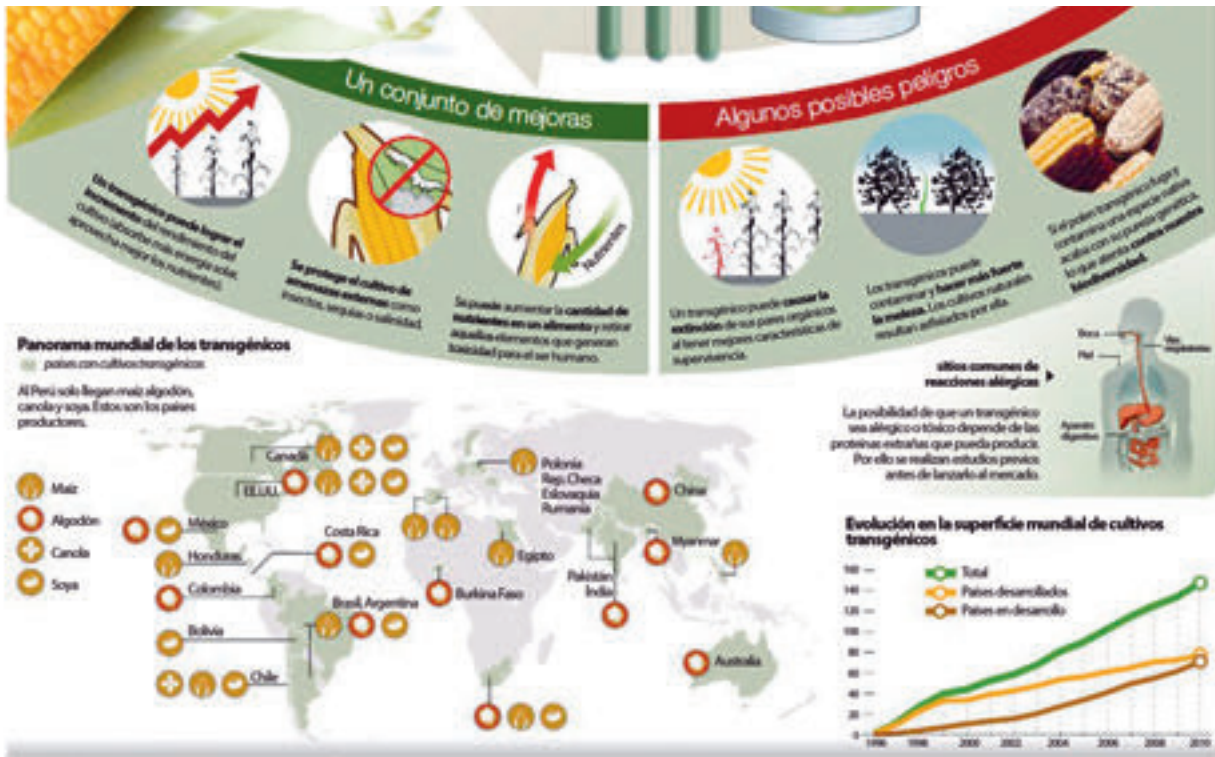

**1 Escoge la alternativa que contenga ideas relevantes de la infografía:**

- I. Existen dos técnicas para crear un transgénico; la inserción de ADN deseado en la bacteria *agrobacterium*, y el bombardeo directo.
  - II. Los transgénicos pueden contaminar y causar extinción de sus pares orgánicos al tener mejores características de supervivencia.
  - III. Un transgénico puede lograr el incremento del rendimiento del cultivo porque aprovecha mejor los nutrientes y la energía solar.
  - IV. Australia y China son los principales países productores de cultivos transgénicos de soja, maíz y canola.
  - V. Evolución en la superficie mundial de cultivos de transgénicos tendrá sus más significativos descensos desde el 2008 hasta el año 2010.
- a. Solo II - IV
  - b. Solo I - III
  - c. Solo I - III - V
  - d. Solo I - II - III

**2** Lee los siguientes enunciados, luego marca la alternativa que corresponde a lo que se puede concluir:



- Todos los alimentos transgénicos normalmente tienen alterada su estructura molecular.
- El maíz y la canola de Estados Unidos y Canadá son transgénicos que llegan al Perú.

**Por lo tanto:**

- Todos los alimentos transgénicos de Estados Unidos y Canadá son más resistentes a las plagas.
- Algunos alimentos orgánicos de Estados Unidos y Canadá poseen una mayor variedad de nutrientes.
- El maíz y la canola que llegan de Estados Unidos y Canadá tienen alterada su estructura molecular.
- Los transgénicos que llegan al Perú de Estados Unidos y Canadá ayudarán a nutrir a los más pobres.

**3** ¿Qué se puede deducir a partir de la siguiente información?



- En el Perú existe escasez de terreno para el cultivo de alimentos orgánicos.
- La biotecnología utilizada en los transgénicos podría incrementar el rendimiento de los cultivos.

**Por lo tanto:**

- Se debe buscar desaparecer las prácticas de los cultivos milenarios.
- El Perú debe especializarse solo en realizar cultivos para la exportación.
- Hay que difundir la aplicación de alimentos transgénicos en todo el territorio.
- La biotecnología podría solucionar el problema de los cultivos en el Perú.



**4** Si cada año nuestras especies nativas van perdiendo su pureza genética, entonces se puede inducir que:

- a. El polen transgénico ha contaminado a una especie nativa.
- b. La maleza se ha hecho más fuerte y asfixió a la especie.
- c. Los cultivos transgénicos han evolucionado a la especie.
- d. La especie nativa ha recibido un incremento de nutrientes.

**5** A partir de la información proporcionada por el texto, ¿cuál es tu opinión sobre los productos transgénicos? Fundamenta tu respuesta.

---

---

---

---

---

---

---

---

---

---

## 2 PRACTICAMOS

- Realiza la lectura del siguiente texto considerando las actividades propuestas por el docente.



### El planeta en batalla contra los transgénicos<sup>53</sup>



*Apenas iniciando su gobierno, el presidente Ollanta Humala impulsó una prórroga de 10 años contra los cultivos transgénicos.*

Sigue saliendo a la luz la evidencia del impacto negativo sobre la biodiversidad de los cultivos transgénicos, **llamados también organismos genéticamente modificados (OGM).**

En nuestro país, este tipo de semillas está prohibido hasta el 2021 gracias a la prórroga impulsada por el presidente Ollanta Humala. La norma se basa en el principio del derecho internacional de la precaución. El tiempo está demostrando que Humala **tuvo razón al impedir la entrada de esas semillas, genéticamente alteradas**, creadas en laboratorios donde hasta se les introducen potentes pesticidas como el Roundup (que comprobadamente genera tumores, fallas hepáticas y renales, entre otros).

Cada vez son más los países que reportan contaminación cruzada (es decir, genes de OGM que terminan alterando otros cultivos), daños a los ecosistemas y a las economías locales. En Europa se van sumando países a la prohibición de ese tipo de cultivos. El maíz transgénico desarrollado por el conglomerado químico farmacéutico Monsanto o las papas de la alemana Basf **han sido prohibidos por precaución sanitaria en varios países europeos**. En nuestro país, sin embargo, los lobistas, esos grupos de interés que siempre están detrás del poder económico, quieren reabrir un debate que está cerrado, pese a la evidencia de sus impactos negativos.

La oposición a los alimentos y cultivos transgénicos se ha incrementado hasta el 61 %, mientras el mercado para los productos orgánicos sigue creciendo de manera vertiginosa: 504 % en México, **generando 600 millones de dólares anuales**; en Paraguay en un solo año las ventas de azúcar orgánica y de “comercio justo” (fairtrade) crecieron 28 %; en China

<sup>53</sup> El planeta en batalla contra los transgénicos. (Miércoles 18 de diciembre de 2013). *El Comercio*. Recuperado de <<http://elcomercio.pe/ciencias/planeta/planeta-batalla-contra-transgenicos-noticia-1760768>>

–el mayor mercado planetario–, 80 % de la población urbana está dispuesta a pagar más por alimentos orgánicos. La agroindustria peruana está siguiendo esta tendencia para que no se le cierren las puertas.

Un reciente informe demuestra que **los países latinoamericanos que apostaron por los transgénicos adoptan medidas para mitigar su impacto sobre la agricultura**, la población y los ecosistemas. En Argentina, la data científica mostró el daño a la salud causado por el glifosfato, un herbicida utilizado en los campos transgénicos; en Uruguay las provincias se declaran libres de **OGM**; 61 % del territorio costarricense les dice no; y Brasil impulsa un gran proyecto de soya orgánica.

El biólogo molecular francés Gilles-Eric Séralini, catedrático de la Universidad de Caen, sostiene: **“Los transgénicos son tóxicos para la salud humana”**, y menciona que ratas alimentadas con maíz transgénico de Monsanto desarrollaron tumores (las hembras murieron a los ocho meses y los machos, al año).

Si bien en el Perú no se cultivan estos **OMG**, muchos productos importados los cuentan entre sus ingredientes. Y eso no está en las etiquetas.

### A favor de lo orgánico

Desde el 2010, el destacado chef **Gastón Acurio ha sido la cara más visible de la defensa de lo orgánico contra el ingreso de los transgénicos**. Acurio ha declarado innumerables veces la ventaja de los orgánicos, a los que ha considerado “una vitrina para nuestros productores”. También ha promovido que nuestro país desarrolle una política de agricultura orgánica por la oportunidad económica y ventajas comparativas para competir en el mundo.

En un reciente artículo de opinión, publicado en nuestro diario, el presidente de la Sociedad Peruana de Gastronomía (Apega), Bernardo Roca Rey M. Q., fue enfático al decir: “No permitamos que intereses foráneos socaven nuestra biodiversidad y quiten lustre y sabor a nuestra gastronomía [...]. ‘Come rico, come sano, come peruano’ es el lema que nos debe animar a Apega, al Estado y a todos los peruanos a hacer de Mistura [...] la feria más deslumbrante de todo el universo”. Esto en clara alusión a quienes quieren contaminar nuestros alimentos con transgénicos.

➤ **A partir de la lectura, responde las siguientes preguntas:**

**1** Lee las siguientes afirmaciones y coloca una V si es verdadera y una F si es falsa.

- a. En el Perú está permitido este tipo de semillas hasta el 2021. ( )
- b. Los alimentos transgénicos son semillas genéticamente alteradas. ( )
- c. En Europa está prohibido el cultivo de estas semillas. ( )
- d. Gastón Acurio está a favor del ingreso de los transgénicos. ( )

**2** ¿Qué se deduce de la información que se presenta a continuación?



- Han salido a la luz evidencias del impacto negativo de los OGM.
- El Perú se ha amparado en el principio del derecho internacional de la precaución hasta el 2021.

**Por lo tanto:**

- a. Nadie debe consumir alimentos transgénicos en el Perú.
- b. El Estado no tiene la culpa de que existan semillas circulando.
- c. Los alimentos transgénicos no se desarrollarán en el Perú.
- d. Los peruanos son libres de consumir el alimento que quieran.

**3** En nuestro país existe escasez de algunos alimentos primordiales. La solución sería:

- a. Aplicar y difundir el consumo de los transgénicos sin importar las probables consecuencias.
- b. Desarrollar productos transgénicos en aquellos alimentos que escasean en el Perú.
- c. Desarrollar una política nutricional con los productos que poseemos y que sean orgánicos.
- d. Que convivan los productos orgánicos y transgénicos para el bien del consumidor.

#### 4 Del contenido del texto:



- Si el biólogo molecular francés Gilles-Eric Séralini, catedrático de la Universidad de Caen, sostiene: “Los transgénicos son tóxicos para la salud humana”.
- Y el destacado chef Gastón Acurio ha declarado innumerables veces la ventaja de los orgánicos, a los que ha considerado “una vitrina para nuestros productores”.

#### Se puede deducir que:

- a. Este tipo de semillas está prohibido hasta el 2021 porque el presidente no es lobista.
- b. Los alimentos orgánicos tienen ventajas más saludables que los transgénicos.
- c. Quienes quieren contaminar nuestros alimentos con transgénicos no lo lograrán; un ejemplo: Mistura.
- d. Es evidente que tanto los alimentos transgénicos como los orgánicos tienen ventajas y desventajas.

#### 5 ¿Qué intención tiene el biólogo molecular francés Gilles-Eric Séralini al sostener: “Los transgénicos son tóxicos para la salud humana”?

---

---

---

---

---

---

---

### 3 EXTENSIÓN



## Alimentos transgénicos: ventajas y desventajas<sup>54</sup>

Los alimentos transgénicos son alimentos que son tratados genéticamente para su consumo. A diferencia de los que se cultivan y se producen de manera natural, a estos alimentos se les modifica el ADN creando mutaciones y generando un producto con unas características determinadas, eliminando su proceso natural.

Suelen ser alimentos de origen vegetal, aunque en la actualidad se han comenzado algunos procesos también de tipo animal. Como ejemplos concretos de este tipo de cultivos, se pueden encontrar algunas frutas y verduras en las que se eliminan las pepitas, se modifica el color y el sabor, se retarda el proceso de maduración, se incluyen mayor cantidad de minerales o, incluso, se crean híbridos entre varios tipos de alimentos vegetales, creando nuevos productos.

La soya y el maíz son dos de los alimentos de origen vegetal que más modificaciones genéticas han sufrido, mejorando su composición para que sean más resistentes a las inclemencias del tiempo y a la exposición a diferentes plagas.

Los alimentos transgénicos tienen su origen a finales de los años noventa, aunque el proceso de modificación genética es muy anterior. Este proceso de modificación genética en el mundo vegetal alcanza su punto álgido cuando se comienza a aplicar de manera industrial a las cosechas, hasta que a finales de los noventa se crea el primer producto vegetal con origen transgénico en Inglaterra, como es una especie de queso para vegetarianos.

Al día de hoy, la ley exige que, para conocimiento de los consumidores, todos los productos que sean manipulados de manera genética o procedan de otros modificados deban estar registrados mediante una etiqueta en la que se especifique este hecho, ya que será decisión del consumidor la adquisición de productos naturales o productos transgénicos.

### ¿Cuál es su proceso de creación?

Los alimentos transgénicos pueden crearse, como se comentaba anteriormente, por la incorporación, la modificación y la eliminación de un gen dentro de la cadena de ADN de dicho alimento. El proceso se realiza mediante la identificación del gen que debe ser aislado para su tratamiento y su posterior aplicación en el alimento que se quiere modificar genéticamente. Su proceso es ciertamente complicado y largo, pero sus resultados son de lo más llamativos y sorprendentes, debido a los productos que se acaban obteniendo.

<sup>54</sup> I. Rentería. (2011) Alimentos transgénicos: Ventajas y desventajas. *Doctissimo*. Recuperado de <<http://nutricion.doctissimo.es/alimentos/nuevos-alimentos/alimentos-transgenicos-ventajas-y-desventajas.html>>

## ¿Cuáles son las ventajas y desventajas de estos alimentos?

Como otros procesos de modificación genética, los alimentos de origen transgénico no están exentos de polémica y es que existen científicos y expertos a favor y en contra de este proceso de producción. Principalmente, los opositores a esta práctica ven claras las razones por las que los alimentos transgénicos deberían ser retirados, que son la seguridad alimentaria y la preocupación por el medio ambiente.



Los beneficios asociados a los alimentos transgénicos hacen referencia al avance que supone para la alimentación humana, tanto a nivel científico como a las posibilidades de cultivo. Los alimentos transgénicos, debido a su modificación genética, se convierten en productos mucho más resistentes a plagas, enfermedades y a productos herbicidas. De esta forma, las plantaciones resisten mucho más ante posibles problemas y es más sencillo su proceso de cultivo, su conservación y su recolección.

Otra de las ventajas de la transformación genética de alimentos es la posibilidad de incorporar en ellos cualidades y elementos nutritivos mucho más desarrollados, o incluso aquellos que el producto de manera natural no posee.

Aunque los beneficios de los alimentos transgénicos deben ser considerados, las desventajas de su producción son muchas y afectan a gran cantidad de agentes, entre los que se incluye el ser humano y el medio ambiente.

La modificación genética y la incorporación de genes pueden llevar a la existencia y a la regeneración de nuevos agentes que produzcan alergias o intolerancias alimentarias frente a estos alimentos. No existen pruebas concretas de los posibles efectos que pueden tener los transgénicos en la salud humana, pero debe tenerse en cuenta que pueden presentar un riesgo.

### › A partir de la lectura, responde las siguientes preguntas:

#### 1 Utiliza el texto anterior para desarrollar las siguientes actividades:

Aspecto	Opciones
<ul style="list-style-type: none"><li>Alimentos que más modificaciones genéticas han sufrido para mejorar su composición.</li></ul>	<ul style="list-style-type: none"><li>a. Manzanas y peras</li><li>b. Maíz y soya</li><li>c. Frejoles y frutas</li><li>d. Uvas y maíz</li></ul>
<ul style="list-style-type: none"><li>Los alimentos transgénicos, por su variación genética, son productos más resistentes.</li></ul>	<ul style="list-style-type: none"><li>a. Mutaciones y regeneración de ADN</li><li>b. Alergias o intolerancias alimentarias</li><li>c. Problemas de cultivo y recolección</li><li>d. Plagas, enfermedades y herbicidas</li></ul>



**2 Los productos alimenticios deben evolucionar. Los cambios no deben constituir un riesgo para la salud humana. Entonces, los productos orgánicos finalmente se impondrían porque:**

- a. Tienen capacidad natural para mutar.
- b. Tienen mayor pureza en su estructura.
- c. Tienen mayor difusión en la actualidad.
- d. Tienen un sistema de cultivo natural.

**3 ¿Qué se deduce de la siguiente información?**



- Todo producto alimenticio que sea destinado para el consumo y expendio en lugares comerciales se rige por la ley.
- La ley exige brindar información clara a los consumidores.
- Todos los productos que sean manipulados de manera genética o procedan de otros modificados deben cumplir la ley.

**Por lo tanto:**

- a. Deben retirarlos del mercado porque compiten con los alimentos orgánicos y atentan contra lo que estipula la ley.
- b. Deben estar registrados mediante una etiqueta en la que se especifique que es un alimento transgénico.
- c. Deben ser prohibidos porque dañan el medio ambiente y por la seguridad alimentaria de la población.
- d. Deben tener una tabla en la que se especifiquen los componentes y nutrientes que lo hacen ser mejor.

**4 El contenido del texto se centra básicamente en:**

- a. El consumo de los transgénicos en nuestro país no requiere leyes.
- b. No hay pruebas que demuestren sus efectos negativos en el ser humano.
- c. Los transgénicos crean posibilidades de consumo en el ser humano.
- d. Los transgénicos afectan al ser humano y al medio ambiente.

**5 De acuerdo a la información del texto, estarías a favor o en contra de los alimentos transgénicos, ¿por qué?**

---

---

---

## Juegos temporales: el uso del tiempo en la narrativa

### 1 APRENDEMOS

► Lee el siguiente texto considerando las orientaciones que te brinda el docente.



#### Texto 1

### Crónica de una muerte anunciada<sup>55</sup>

(Fragmento)

Gabriel García Márquez

El día en que lo iban a matar, Santiago Nasar se levantó a las 5.30 de la mañana para esperar el buque en que llegaba el obispo. Había soñado que atravesaba un bosque de higuerones donde caía una llovizna tierna, y por un instante fue feliz en el sueño, pero al despertar se sintió por completo salpicado de cagada de pájaros. “Siempre soñaba con árboles”, me dijo Plácida Linero, su madre, evocando 27 años después los pormenores de aquel lunes ingrato. “La semana anterior había soñado que iba solo en un avión de papel de estaño que volaba sin tropezar por entre los almendros”, me dijo. Tenía una reputación muy bien ganada de intérprete certera de los sueños ajenos, siempre que se los contaran en ayunas, pero no había advertido ningún augurio aciago en esos dos sueños de su hijo, ni en los otros sueños con árboles que él le había contado en las mañanas que precedieron a su muerte.



<sup>55</sup> Fuente: <<http://biblio3.url.edu.gt/Libros/cromuerte.pdf>>

## Texto 2

### El túnel<sup>56</sup>

(Fragmento)

Ernesto Sábato III



Todos saben que maté a María Iribarne Hunter. Pero nadie sabe cómo la conocí, qué relaciones hubo exactamente entre nosotros y cómo fui haciéndome a la idea de matarla. Trataré de relatar todo imparcialmente porque, aunque sufrí mucho por su culpa, no tengo la necia pretensión de ser perfecto.

En el Salón de Primavera de 1946 presenté un cuadro llamado *Maternidad*. Era por el estilo de muchos otros anteriores: como dicen los críticos en su insoportable dialecto, era sólido, estaba bien arquitecturado. Tenía, en fin, los atributos que esos charlatanes encontraban siempre en mis telas, incluyendo “cierta cosa profundamente intelectual”. Pero arriba, a la izquierda, a través de una ventanita, se veía una escena pequeña y remota: una playa solitaria y una mujer que miraba el mar. Era una mujer que miraba como esperando algo, quizá algún llamado apagado y distante. La escena sugería, en mi opinión, una soledad ansiosa y absoluta...”.

## Texto 3

### El viejo y el mar<sup>57</sup>

(Fragmento)

Ernesto Hemingway

El sol se estaba poniendo. Para darse más confianza el viejo recordó aquella vez, cuando, en la taberna de Casablanca, había pulseado con el gran negro de Cienfuegos, que era el hombre más fuerte de los muelles. Habían estado un día y una noche con sus codos sobre una raya de tiza en la mesa, y los antebrazos verticales, y las manos agarradas. Cada uno trataba de bajar la mano del otro hasta la mesa. Se hicieron muchas apuestas y la gente entraba y salía del local bajo las luces de querosene, y él miraba al brazo y la mano de negro y a la cara del negro. Cambiaban de árbitro cada cuatro horas, después de las primeras ocho, para que los árbitros pudieran



<sup>56</sup> Fuente: <<http://biblio3.url.edu.gt/Libros/sabato/tunel.pdf>>

<sup>57</sup> Fuente: <<http://fierasyabandijas.galeon.com/enlaces/libros/viemar.PDF>>

dormir. Por debajo de las uñas de los dedos manaba sangre y se miraban a los ojos y a sus antebrazos y los apostadores entraban y salían del local y se sentaban en altas sillas contra la pared para mirar. Las paredes estaban pintadas de un azul brillante. Eran de madera y las lámparas arrojaban las sombras de los pulseadores contra ellas. La sombra del negro era enorme y se movía contra la pared según la brisa hacía oscilar las lámparas. Los logros siguieron subiendo y bajando toda la noche, y al negro le daban ron y le encendían cigarrillos en la boca. Luego, después del ron, el negro hacía un tremendo esfuerzo y una vez había tenido al viejo, que entonces no era viejo, sino Santiago El Campeón, cerca de tres pulgadas fuera de la vertical. Pero el viejo había levantado de nuevo la mano y la había puesto a nivel. Entonces tuvo la seguridad de que tenía derrotado al negro, que era un hombre magnífico y un gran atleta. Y al venir el día, cuando los apostadores estaban pidiendo que se declarara tablas, había aplicado todo su esfuerzo y forzado la mano del negro hacia abajo, más y más, hasta hacerle tocar la madera. La competencia había empezado el domingo por la mañana y terminado el lunes por la mañana. Muchos de los apostadores habían pedido un empate porque tenían que irse a trabajar a los muelles, a cargar sacos de azúcar, o a la Havana Coal Company. De no ser por eso todo el mundo hubiera querido que continuara hasta el fin. Pero él la había terminado de todos modos antes de la hora en que la gente tenía que ir a trabajar. Después de esto, y por mucho tiempo, todo el mundo le había llamado El Campeón y había habido un encuentro de desquite en la primavera. (...) El viejo desenganchó el pez, volvió a cebar el sedal con otra sardina y lo arrojó al agua. Después volvió lentamente a la proa. Se lavó la mano izquierda y se la secó en el pantalón. Luego pasó el grueso sedal de la mano derecha a la mano izquierda y lavó la mano derecha en el mar mientras clavaba la mirada en el sol que se hundía en el océano, y en el sesgo del sedal grande.

#### Texto 4

## La abeja haragana<sup>58</sup>

(Fragmento)

Horacio Quiroga



“Había una vez en una colmena una abeja que no quería trabajar, es decir, recorría los árboles uno por uno para tomar el jugo de las flores; pero en vez de conservarlo para convertirlo en miel, se lo tomaba todo. Era, pues, una abeja haragana. Todas las mañanas, apenas el sol calentaba el aire, la abejita se asomaba a la puerta de la colmena, veía que hacía buen tiempo, se peinaba con las patas, como hacen las moscas, y echaba entonces a volar, muy contenta

del lindo día. Zumbaba muerta de gusto de flor en flor, entraba en la colmena, volvía a

<sup>58</sup> Fuente: <[https://docs.google.com/document/d/1EuB1bxnTfbU6thJUL6CSQFFux0\\_BCLRZY1EXmSGK5zc/edit](https://docs.google.com/document/d/1EuB1bxnTfbU6thJUL6CSQFFux0_BCLRZY1EXmSGK5zc/edit)>

salir, y así se lo pasaba todo el día mientras las otras abejas se mataban trabajando para llenar la colmena de miel, porque la miel es el alimento de las abejas recién nacidas.

Como las abejas son muy serias, comenzaron a disgustarse con el proceder de su hermana haragana. En la puerta de la colmena hay siempre unas cuantas abejas que están de guardia para cuidar que no entren bichos en la colmena. Estas abejas suelen ser muy viejas, con gran experiencia en la vida (...).

Un día, pues, detuvieron a la abeja haragana cuando iba a entrar..."

### 1 Lee el siguiente fragmento y responde.



*... El sol se estaba poniendo. Para darse más confianza el viejo recordó aquella vez, cuando, en la taberna de Casablanca, había pulseado con el gran negro de Cienfuegos, que era el hombre más fuerte de los muelles. Habían estado un día y una noche con sus codos sobre una raya de tiza en la mesa, y los antebrazos verticales, y las manos agarradas...*

#### ¿Cuánto tiempo estuvieron pulseando el viejo y el negro Cienfuegos?

- a. Dos días
- b. Durante un día
- c. Mientras el sol se estaba poniendo.
- d. Un día y una noche

### 2 Ordena los eventos que sucedieron antes de la muerte de Santiago Nasar.

- I. Había soñado que atravesaba un bosque de higuerones.
- II. Esperar el buque en que llegaba el obispo.
- III. La semana anterior había soñado que iba solo en un avión de papel de estaño que volaba sin tropezar por entre los almendros.
- IV. Santiago Nasar se levantó a las 5.30 de la mañana.

- a. I, II, III, IV      b. II, IV, III, I      c. III, I, IV, II      d. III, IV, I, II

- 3** Respecto al tratamiento del tiempo, ¿qué alternativa contiene la técnica exacta empleada en cada uno de los siguientes textos? Identifícalas en el texto con: subrayados, llaves, variaciones gramaticales.

Alternativas	Crónica de una muerte anunciada	El túnel	El viejo y el mar	La abeja haragana
a.	Anticipación	<i>Racconto</i>	<i>Flashback</i>	Narración lineal
b.	Narración lineal	<i>Flashback</i>	<i>Racconto</i>	Anticipación
c.	Anticipación	<i>Flashback</i>	Narración lineal	<i>Racconto</i>
d.	<i>Flashback</i>	Narración lineal	<i>Racconto</i>	Anticipación

- 4** Lee los siguientes enunciados e indica si son verdaderos o falsos.

- I. Los tiempos en los textos 1, 2 y 3 son de narrativa no lineal. ( )
- II. Las acciones se suceden una detrás de otra, es característica de los textos no lineales. ( )
- III. El *flashback* consiste en presentar hechos en el presente y de pronto recordar algo del pasado y luego regresar al presente. ( )
- IV. El *racconto* comienza en el presente y luego retrocede un largo tiempo hacia el pasado para al final situarlo en el presente. ( )
- a. V, F, V, F
- b. F, F, V, V
- c. V, F, V, V
- d. V, V, F, V

- 5** ¿Con qué intención el autor usa las comillas en: “Siempre soñaba con árboles”?

- a. Para aclarar datos del pasado de su hijo.
- b. Para recordar a su hijo mientras es entrevistada.
- c. Para realzar el hecho de que le gustaban los árboles.
- d. Para evocar un momento determinado de la vida de su hijo.



## 2 PRACTICAMOS

► Lee el siguiente texto considerando las orientaciones que te brinda el docente.



### Pedro Páramo<sup>59</sup>

(Fragmento)

Juan Rulfo

—¿Qué tanto haces en el excusado, muchacho?

—Nada, mamá.

—Si sigues allí va a salir una culebra y te va a morder.

—Sí, mamá.

“Pensaba en ti, Susana. En las lomas verdes. Cuando volábamos papalotes en la época del aire. Oíamos allá abajo el rumor viviente del pueblo mientras estábamos encima de él, arriba de la loma, en tanto se nos iba el hilo de cáñamo arrastrado por el viento. **‘Ayúdame, Susana’**<sup>60</sup>. Y unas manos suaves se apretaban a nuestras manos. ‘Suelta más hilo’”.



“El aire nos hacía reír; juntaba la mirada de nuestros ojos, mientras el hilo corría entre los dedos detrás del viento, hasta que se rompía con un leve crujido como si hubiera sido trozado por las alas de algún pájaro. Y allá arriba, el pájaro de papel caía en maromas arrastrando su cola de hilacho, perdiéndose en el verdor de la tierra”.

“Tus labios estaban mojados como si los hubiera besado el rocío”.

—Te he dicho que te salgas del excusado, muchacho.

—Sí, mamá. Ya voy:

“De ti me acordaba. Cuando tú estabas allí mirándome con tus ojos de aguamarina”.

Alzó la vista y miró a su madre en la puerta.

—¿Por qué tardas tanto en salir? ¿Qué haces aquí?

—Estoy pensando.

—¿Y no puedes hacerlo en otra parte? Es dañoso estar mucho tiempo en el excusado. Además, debías de ocuparte en algo. ¿Por qué no vas con tu abuela a desgranar maíz?

<sup>59</sup> <<https://vivelatinoamerica.files.wordpress.com/2014/05/pedro-pc3a1rramo-de-juan-rulfo.pdf>>

<sup>60</sup> Apóstrofe: se define como una invocación vehemente a una segunda persona. Ejemplo: ‘Ayúdame, Susana’. <<http://udep.edu.pe/castellanoactual/apostrofe-y-apostrofo/>>



—Ya voy, mamá. Ya voy.

—Abuela, vengo a ayudarlo a desgranar maíz.

—Ya terminamos; pero vamos a hacer chocolate. ¿Dónde te habías metido? Todo el rato que duró la tormenta te anduvimos buscando.

—Estaba en el otro patio.

—¿Y qué estabas haciendo? ¿Rezando?

—No, abuela, solamente estaba viendo llover.

La abuela lo miró con aquellos ojos medio grises, medio amarillos, que ella tenía y que parecían adivinar lo que había dentro de uno.

—Vete, pues, a limpiar el molino.

“A centenares de metros, encima de todas las nubes, más, mucho más allá de todo, estás escondida tú, Susana. Escondida en la inmensidad de Dios, detrás de su Divina Providencia, donde yo no puedo alcanzarte ni verte y adonde no llegan mis palabras”.

—Abuela, el molino no sirve, tiene el gusano roto.

—Esa Micaela ha de haber molido molcates en él. No se le quita esa mala costumbre; Pero, en fin, ya no tiene remedio.

—¿Por qué no compramos otro? Este ya de tan viejo ni servía.

—Dices bien. Aunque con los gastos que hicimos para enterrar a tu abuelo y los diezmos que le hemos pagado a la Iglesia, nos hemos quedado sin un centavo. Sin embargo, haremos un sacrificio y compraremos otro. Sería bueno que fueras a ver a doña Inés Villalpando y le pidieras que nos lo fiara para octubre. Se lo pagaremos en las cosechas.

—Sí, abuela.

—Y de paso, para que hagas el mandado completo, dile que nos empreste un cernidor y una podadera; con lo crecidas que están las matas ya mero se nos meten en las trasijaderas. Si yo tuviera mi casa grande, con aquellos grandes corrales que tenía, no me estaría quejando. Pero tu abuelo le jerró con venirse aquí. Todo sea por Dios: nunca han de salir las cosas como uno quiere. Dile a doña Inés que le pagaremos en las cosechas todo lo que le debemos.

---

**1** ¿Qué hecho principal en el fragmento manifiesta los sentimientos de Pedro hacia Susana?

- a. Imaginarla con tristeza.
- b. Pensar en su niñez.
- c. Evocarla con nostalgia y cariño.
- d. Acordarse de su mirada.

**2 Reconstruye la secuencia del texto en cuanto a lo que el personaje piensa de Susana.**

- I Yo no puedo alcanzarte ni verte.
- II El aire nos hacía reír.
- III Volábamos papalotes en la época del aire.
- IV Oímos allá abajo el rumor viviente del pueblo mientras estábamos encima de él.
- V Escondida en la inmensidad de Dios.

- a. III, IV, II, V, I      b. III, V, IV, I, II      c. I, II, III, IV, V      d. II, III, I, V, IV

**3 Lee con atención.**

 ... La abuela lo miró con aquellos ojos medio grises, medio amarillos, que ella tenía y que parecían adivinar lo que había dentro de uno.  
—Vete, pues, a limpiar el molino.  
“A centenas de metros, encima de todas las nubes, más, mucho más allá de todo, estás escondida tú, Susana. Escondida en la inmensidad de Dios, detrás de su Divina Providencia, donde yo no puedo alcanzarte ni verte y adonde no llegan mis palabras”.  
—Abuela, el molino no sirve, tiene el gusano roto.  
—Esa Micaela ha de haber molido molcates en él. No se le quita esa mala costumbre; pero, en fin, ya no tiene remedio...

**Respecto al tratamiento del tiempo, en el anterior fragmento...**

- a. el relato se ajusta al orden lineal o cronológico.  
b. se presenta un *flashback*.  
c. se utiliza la anticipación.  
d. la totalidad del texto tiene característica de *racconto*.

**4 Del texto se concluye que...**

- a. la abuela cree en su nieto.  
b. en la vida se puede tener fortuna y desgracia.  
c. en la vida hay problemas que se deben afrontar con juicio.  
d. Susana falleció siendo niña.

**5 La intención de utilizar las negritas en ‘Ayúdame, Susana’ es...**

- a. resaltar que el narrador necesita de la ayuda de Susana.  
b. aclarar que la expresión no sigue la ilación de lo que cuenta el narrador.  
c. indicar que la expresión es un pensamiento sin conexión del narrador.  
d. resaltar que esa expresión es un deseo del narrador.

### 3 EXTENSIÓN

► Lee el siguiente texto considerando las orientaciones que te brinda el docente.



## Los gallinazos sin plumas<sup>61</sup>

(Fragmento)

Julio Ramón Ribeyro

A las seis de la mañana la ciudad se levanta de puntillas y comienza a dar sus primeros pasos. Una fina niebla disuelve el perfil de los objetos y crea como una atmósfera encantada. Las personas que recorren la ciudad a esta hora parece que están hechas de otra sustancia, que pertenecen a un orden de vida fantasmal. Las beatas se arrastran penosamente hasta desaparecer en los pórticos de las iglesias. Los noctámbulos, macerados por la noche, regresan a sus casas envueltos en sus bufandas y en su melancolía. Los basureros inician por la avenida Pardo su paseo siniestro, armados de escobas y de carretas. A esta hora se ve también obreros caminando hacia el tranvía, policías bostezando contra los árboles, canillitas morados de frío, sirvientas sacando los cubos de basura. A esta hora, por último, como a una especie de misteriosa consigna, aparecen los gallinazos sin plumas.



A esta hora el viejo don Santos se pone la pierna de palo y sentándose en el colchón comienza a berrear:

—¡A levantarse! ¡Efraín, Enrique! ¡Ya es hora!

Los dos muchachos corren a la acequia del corralón frotándose los ojos legañosos. Con la tranquilidad de la noche el agua se ha remansado y en su fondo transparente se ven crecer yerbas y deslizarse ágiles infusorios. Luego de enjuagarse la cara, coge cada cual su lata y se lanzan a la calle. Don Santos, mientras tanto, se aproxima al chiquero y con su larga vara golpea el lomo de su cerdo que se revuelca entre los desperdicios.

—¡Todavía te falta un poco, marrano! Pero aguarda no más, que ya llegará tu turno.

Efraín y Enrique se demoran en el camino, trepándose a los árboles para arrancar moras o recogiendo piedras, de aquellas filudas que cortan el aire y hieren por la espalda.

<sup>61</sup> Fuente: <<http://ciudadseva.com/texto/los-gallinazos-sin-plumas/>>

Siendo aún la hora celeste llegan a su dominio, una larga calle ornada de casas elegantes que desemboca en el malecón.

Ellos no son los únicos. En otros corralones, en otros suburbios alguien ha dado la voz de alarma y muchos se han levantado. Unos portan latas, otros cajas de cartón, a veces solo basta un periódico viejo. Sin conocerse forman una especie de organización clandestina que tiene repartida toda la ciudad. Los hay que merodean por los edificios públicos, otros han elegido los parques o los muladares. Hasta los perros han adquirido sus hábitos, sus itinerarios, sabiamente aleccionados por la miseria.

Efraín y Enrique, después de un breve descanso, empiezan su trabajo. Cada uno escoge una acera de la calle. Los cubos de basura están alineados delante de las puertas. Hay que vaciarlos íntegramente y luego comenzar la exploración. Un cubo de basura es siempre una caja de sorpresas. Se encuentran latas de sardinas, zapatos viejos, pedazos de pan, pericotes muertos, algodones inmundos. A ellos solo les interesan los restos de comida. En el fondo del chiquero, Pascual recibe cualquier cosa y tiene predilección por las verduras ligeramente descompuestas. La pequeña lata de cada uno se va llenando de tomates podridos, pedazos de sebo, extrañas salsas que no figuran en ningún manual de cocina. No es raro, sin embargo, hacer un hallazgo valioso. Un día Efraín encontró unos tirantes con los que fabricó una honda. Otra vez una pera casi buena que devoró en el acto. Enrique, en cambio, tiene suerte para las cajitas de remedios, los pomos brillantes, las escobillas de dientes usadas y otras cosas semejantes que colecciona con avidez.

Después de una rigurosa selección regresan la basura al cubo y se lanzan sobre el próximo. No conviene demorarse mucho porque el enemigo siempre está al acecho. A veces son sorprendidos por las sirvientas y tienen que huir dejando regado su botín. Pero, con más frecuencia, es el carro de la Baja Policía el que aparece y entonces la jornada está perdida.

Cuando el sol asoma sobre las lomas, la hora celeste llega a su fin. La niebla se ha disuelto, las beatas están sumidas en éxtasis, los noctámbulos duermen, los canillitas han repartido los diarios, los obreros trepan a los andamios. La luz desvanece el mundo mágico del alba. Los gallinazos sin plumas han regresado a su nido.

### ➤ Ahora responde las preguntas a continuación:

**1** ¿Quiénes regresaban a sus casas, envueltos en sus bufandas y melancolías?

- a. Las beatas
- b. Los noctámbulos
- c. Efraín y Enrique
- d. Los canillitas

**2 Ordena la secuencia de las acciones del fragmento anterior.**

- I. Los gallinazos sin plumas han regresado a su nido.
- II. El viejo don Santos se pone la pierna de palo y sentándose en el colchón comienza a berrear.
- III. Luego de enjuagarse la cara, coge cada cual su lata y se lanzan a la calle.
- IV. En el fondo del chiquero, Pascual recibe cualquier cosa y tiene predilección por las verduras ligeramente descompuestas.

a. I, II, III, IV      b. II, IV, III, I      c. III, IV, II, I      d. II, III, IV, I

**3 Lee el siguiente fragmento y responde.**



... Cuando el sol asoma sobre las lomas, la hora celeste llega a su fin. La niebla se ha disuelto, las beatas están sumidas en éxtasis, los noctámbulos duermen, los canillitas han repartido los diarios, los obreros trepan a los andamios. La luz desvanece el mundo mágico del alba. Los gallinazos sin plumas han regresado a su nido...

**Respecto al tratamiento del tiempo en el fragmento, se distingue que...**

- a. se presenta el *flashback*.
- b. es un relato lineal.
- c. la totalidad del texto es *racconto*.
- d. es un relato no lineal.

**4 Del fragmento, se concluye que...**

- a. Enrique y Efraín son los gallinazos sin plumas.
- b. Pascual es un cocinero.
- c. la hora celeste se refiere a las 10:00 a. m., aproximadamente.
- d. las beatas caminan alegremente hacia la iglesia.

**5 La intención del autor, de utilizar signos de admiración en “¡A levantarse! ¡Efraín, Enrique! ¡Ya es hora!” es...**

- a. indicar sorpresa.      b. indicar súplica.      c. indicar asombro.      d. indicar mandato.

# ► Ficha 15

## ¿Hay argumentos... y "argumentos"?

### 1 APRENDEMOS

► Lee el siguiente texto considerando las orientaciones que te brinda el docente.



Cuando superhéroes y villanos entran en pugna, ¿quién ganará la partida?<sup>62</sup>

(Adaptación)



Fuente: <<http://www.batanga.com/comics/4762/marvel-vs-dc-cual-es-mejor-aqui-resolvemos-la-eterna-disputa>>

¿Qué es mejor, lo viejo o lo nuevo? ¿Renovarse o innovar? ¿Ser divertido o serio? Si hablamos de cómics o películas de ficción, sin duda el ser innovadores y divertidos y el tener héroes, no idealizados o modelos de virtud aburridos, sino totalmente fantásticos e imaginarios, son algunas de las ideas con las que podría iniciar para afirmar que en la guerra de los superhéroes, el mundo de Marvel es mucho mejor que el del Universo DC.

Hablar de la editorial DC tal vez no te suene a mucho, pero si decimos que son los creadores de personajes como Superman, Batman, el Guasón (por citar algunos), tal vez rememores a tus películas o cómics favoritos.

*Cuando superhéroes y villanos entran en pugna ¿quién ganará la partida? ¿Es mejor Marvel que DC? Para mí resulta categórico afirmar que DC es la absoluta*

<sup>62</sup> Claudia María Yzaguirre Sandoval. (2016). *Cuando superhéroes y villanos entran en pugna, ¿quién ganará la partida?*



Dirán a su favor nuestros detractores que DC es original y pionera... pero eso es relativo, pues Marvel surgió en 1939, en la misma década en la que los Estados Unidos necesitaba de figuras de héroes e historias fantásticas para escapar de la realidad, de la gran depresión económica y de una guerra mundial, cosa que DC, no había logrado. En ese contexto aparece el primer personaje aún reconocible de Marvel: el Capitán América.

Este es el punto inicial para mi argumentación: El éxito, ¿acaso el público entregaría su favoritismo a quien no lo mereciera?, y es ese rotundo éxito el que demostrará la superioridad de Marvel sobre los personajes de DC. Ante esto, DC Comics comienza a sacar una nueva versión de personajes como Flash, Linterna Verde o una nueva Liga de la Justicia, pero seguía con su método simplista, ganando fama de anticuada, mientras que Marvel avanzaba a pasos agigantados. Personajes como Hulk, los cuatro fantásticos, los X-Men, Thor, Iron Man, los Vengadores, dejarán en el olvido para muchos fanáticos al antiguo Superman. Los superhéroes de Marvel como Hulk, Wolverine y Spiderman se sienten más modernos y arriesgados, gustan al público.

En segundo orden, por el mensaje que expresan. Marvel desarrolla personajes que bien podrían ser conocidos, trata muchos temas actuales como la discriminación (X-Men, cuando los mutantes son rechazados por ser diferentes) y muchos de sus héroes son personas simples (abogados, estudiantes, etc.) con defectos y virtudes, no son seres perfectos como los de DC. Ellos por distintas situaciones se hacen dueños de unas habilidades increíbles, las que deciden usar para el bien; es decir, en Marvel quieren demostrar que todos de alguna forma podemos ser

vencedora, tanto por su origen, como por sus personajes (superhéroes y villanos), su manejo del cómic, la calidad de las tramas para el cine y la televisión, todo ello me permite afirmar que DC Comics le gana a Marvel, y en todo.

En primer lugar, es la pionera de las historias de superhéroes. DC Comics surge en 1934, y comienza su carrera de publicaciones con nada más y nada menos que Superman, posiblemente el héroe más famoso y conocido en el mundo. Cinco años después recién surge Marvel (1939), con una copia de los personajes de DC<sup>63</sup>.

En segundo lugar, el Universo creado por DC tiene a los superhéroes más importantes, como Batman, Robin, la Mujer Maravilla, Flash, Green Arrow, Aquaman, la Liga de la Justicia, etc. Son personajes que se dedican a poner el ejemplo, pues, a diferencia de Marvel, cada héroe de DC es el mejor en lo que hace. Son seres humanos perfectos y, en muchos casos, imposibles, pero no por eso son menos humanos, pues es esa invulnerabilidad (aparente) la que hace que los ataques sean más graves para ellos. DC se dedica a demostrar que nadie es invulnerable, ni siquiera el que en verdad lo es.

Eso a mí me inspira a ver a estos personajes de ficción, como parte de una parodia de la vida misma, porque todos tenemos habilidades especiales, y aunque las adversidades nos hagan caer, siempre podemos resurgir, y de ello Batman y Superman son un testimonio.

También sus villanos son mejores en lo que hacen. Encabezados por Jocker (el Guasón), Harvey Dent, Bane y Catwoman; adicionalmente, personajes épicamente malévolos como Lex Luthor, Doomsday, Sinestro, Bizarro, entre otros.

<sup>63</sup> Black Arrow. (2015). [Reflexión] [Análisis] *Marvel vs. DC, el eterno debate. ¿Es alguna mejor que la otra?* Blog de los Superhéroes. Recuperado de <<http://blogdesuperheroes.es/reflexion-analisis-marvel-vs-dc-el-eterno-debate-es-alguna-mejor-que-la-otra>>



héroes cuando nos enfrentamos a nuestro destino, aprendemos de los errores (como Spiderman) y nos volvemos mejores personas.

Por otro lado, Marvel se adueñó categóricamente de las pantallas. Al inicio únicamente contaba con una serie televisada de Hulk, casi veinte años después, cuando los X- Men saltaron a la pantalla grande, seguidos por el éxito de Spiderman, el triunfo de Marvel sobre DC era rotundo. Para citar un ejemplo, *Los Vengadores* obtuvo una recaudación global de 1519 millones de dólares, contra los 1329 millones de dólares que logró *Batman, el caballero de la noche*, según el sitio **therichiest.com**.

Todo me lleva a reafirmar la idea: Marvel es mejor que DC, porque sus héroes son mucho más reales, más próximos a nosotros, no son "dioses" de otro planeta como Superman; ellos inspiran. Sus películas tienen tramas que atrapan al público, como lo demuestran sus índices en el *ranking* de las mejores películas.

*"Todo gran poder conlleva una gran responsabilidad."*

**"Tío Ben" a Spiderman**



Generalizando a gran escala, estos villanos de DC derrotarían a los de Marvel en un santiamén, si acaso lo dudan: ¿Qué conceptos más terroríficos se pueden encontrar para un agente del mal que el miedo o la dicotomía del bien y el mal? Estamos hablando de personajes que no necesariamente buscan dominar el mundo, sino de actores que quieren dejar un punto claro, y para hacerlo llegan a extremos inimaginables<sup>64</sup>.

Por ello, aunque Marvel tenga buenas películas, DC tiene mejores cómics y éxitos de taquilla, como las sagas de Batman, porque sus personajes son inolvidables; son más mitológicos y, al mismo tiempo, más humanos, tienen valores éticos que los rigen; así como sus villanos, son también los mejores en su rubro. Entonces, si una editorial difunde sus historias a partir de personajes (protagonistas y antagonistas), y los de DC son largamente mejores, puedo declarar que la Batalla de los mundos paralelos, la gana DC.

*"Un héroe puede ser cualquiera. Incluso un hombre que hace algo tan simple y reconfortante como poner un abrigo sobre los hombros de un niño para hacerle saber que el mundo no se ha terminado".*

**Batman, el caballero de la noche**



**1 Según los defensores de Marvel... en la guerra de los superhéroes, ellos son superiores que el Universo DC porque es mejor:**

- a. Ser innovadores y divertidos.
- b. Tener héroes idealizados y modelos de virtud.
- c. Ser los primeros en crear un cómic.
- d. Tener historias sobre seres perfectos.

<sup>64</sup> Ricardo Tapia. *La clara ventaja de DC sobre Marvel se encuentra en sus villanos*. Recuperado de <<http://www.batanga.com/comics/4834/la-clara-ventaja-de-dc-sobre-marvel-se-encuentra-en-sus-villanos>>

## 2 Deduce, ¿qué afirmación sería la causa del siguiente argumento?



*“Un héroe puede ser cualquiera. Incluso un hombre que hace algo tan simple y reconfortante como poner un abrigo sobre los hombros de un niño para hacerle saber que el mundo no se ha terminado”.*



- a. Batman y Superman son un testimonio de la vida misma, porque todos tenemos habilidades especiales, y aunque las adversidades nos hagan caer, siempre podemos resurgir.
- b. No se puede vivir en el pasado. Personajes como Hulk, los cuatro fantásticos, los X- Men, Thor y Iron Man son mejores héroes que los antiguos Superman y Batman.
- c. Incluso hasta los villanos pueden ser los mejores en lo que hacen, como Jocker (el Guasón), pero es el público el que elige a su héroe o personaje favorito.
- d. Los héroes de DC son personas simples (abogados, estudiantes, etc.) con defectos y virtudes; no son seres perfectos, casi “dioses”, como los de Marvel.

## 3 ¿Cuál de las posiciones para sustentar la victoria de Marvel o DC se basa en un argumento de hecho? Marca solo una alternativa.



- |  |   |
|--|---|
| <p>a. Trata muchos temas actuales como la discriminación (X-Men, cuando los mutantes son rechazados por ser diferentes) y muchos de sus héroes son personas simples, cotidianas.</p>                                     | <p>b. Los villanos de DC derrotarían a los de Marvel en un santiamén, como el Guasón, Bane y Lex Luthor; no hay un aspecto más terrorífico en un agente del mal que el miedo o la dicotomía del bien y el mal.</p>        |
| <p>c. <i>Los Vengadores</i> obtuvo una recaudación global de 1519 millones de dólares, contra los 1329 millones de dólares que logró <i>Batman, el caballero de la noche</i>, según el sitio <b>therichiest.com</b>.</p> | <p>d. Los héroes de DC son seres humanos perfectos y, en muchos casos, imposibles, pero no por eso son menos humanos, pues es esa invulnerabilidad (aparente) la que hace que los ataques sean más graves para ellos.</p> |

**4** ¿Qué opción expresa la conclusión de cada postura? Elige solo una opción por columna.

Marvel		DC
<p><b>I.</b> Los personajes son más reales, cercanos e inspiradores para el público, ello se demuestra en el <i>ranking</i> de mejores películas.</p>		<p><b>I.</b> Si Marvel tiene buenas películas, DC tiene mejores cómics y también éxitos de taquilla, como las sagas de Batman: DC es el ganador.</p>
<p><b>II.</b> Todo gran poder conlleva una gran responsabilidad.</p>		<p><b>II.</b> Ningún personaje de Marvel se iguala a uno de DC —como Batman— porque él es inolvidable; más mitológico, humano y ético.</p>
<p><b>III.</b> Los personajes no son “dioses” como Superman, sino como cualquier persona común, con errores y aciertos.</p>		<p><b>III.</b> No solo son importantes los héroes, los villanos también son vitales, y en Marvel no existen unos tan buenos como los de DC.</p>
<p><b>IV.</b> Las películas destacan más porque tienen tramas que atrapan al público, que siente admiración por sus héroes tan inalcanzables.</p>		<p><b>IV.</b> Una editorial se basa en personajes y sus historias; si tanto héroes como villanos de DC son largamente mejores, entonces DC gana.</p>

**5** Cuando superhéroes y villanos entran en pugna, ¿quién ganará la partida?



**Sugerencia para responder la pregunta.**

- Responde a esta pregunta justificando qué posición presentó mejores argumentos (Marvel o DC).
- Importante: Esta respuesta requiere tu total objetividad. No puedes basarte solo en tus gustos o preferencias sobre una u otra postura, sino en la contundencia de los argumentos que se plantean en cada posición.

---



---



---

## 2 PRACTICAMOS



### ¿Enamorarse de su mejor amigo?<sup>65</sup>



Alguna vez me pasó, y eso fue suficiente para entender mi mejor lección: *¡No te enamores de tu mejor amiga!*, hacerlo es un gravísimo error que lamentarás tarde o temprano.

Recuerdo las veces que compartimos tantas cosas que hoy forman parte del pasado. Éramos tan solo dos niños que vivían en la misma cuadra. Ella siempre tan risueña; yo, un muchacho travieso y callejero, el “Mataperros” como me decían en la cuadra.

En los malos y buenos momentos, en las confidencias, las alegrías, la bulla estruendosa de los juegos, las burlas y demás pillerías de niños, siempre nos encontrábamos. Por ello llegué a creer que éramos dos personas afines, pero ¿sería suficiente para pensar que podríamos ser algo más que eso?

¡Tenía que descubrirlo! Es así que decidí confesarle que la veía mucho más que como a una simple amiga. La sorpresa de

¿Quién dice que el amor entre mejores amigos es un error? Discrepo profundamente de esa idea, al punto de afirmar que lo mejor que puede pasarte es que te enamores de tu mejor amigo.

Nosotros nos conocimos desde muy niños, y creo que quien se enamoró primero fui yo. ¿Y él?, para nada, ni se lo imaginaba; solo me demostraba un cariño de amigos. Era tanta la confianza entre los dos que tuve que escuchar sus historias y romances con otras chicas, lo que se contaban en las reuniones de “patas”, e incluso llegué a sentir cólera por mis propios amigos, esos que lo invitaban a salir y le presentaban chicas.

Pero, sin lugar a dudas, cuando acababan esos momentos inciertos y muchas veces vanos, a quien buscaba era a mí, y lo mismo me ocurría con él. ¿Por qué estos lazos eran tan fuertes?, yo creo que por una razón: entre nosotros existía confianza y compromiso.

<sup>65</sup> Claudia Yzaguirre. (2016). *¿Enamorarse de su mejor amigo?*

ella fue grande, tanto como mi desilusión, y yo diría que aquel momento marcó el principio del fin de la que fue una gran amistad.

No solo me dolió su negativa, tan dudosa como fría; sino las tantas veces en las que me demostró que ya nada sería lo mismo. Cómo olvidar aquella vez en la que pude ver cómo se daba la media vuelta cuando me acercaba a nuestro grupo de amigos. Cómo cambiaba su sonrisa, clara y fresca de siempre, por una expresión de incomodidad y fastidio ante mi presencia. Sin duda alguna, nadie mejor que yo podría afirmar: "Una vez que la confianza se ha perdido, las inseguridades se vuelven inevitables", porque yo también empecé a cuestionarme y a dudar de si alguna vez ella fue quien imaginé.

Hoy aquel teléfono y el chat que siempre teníamos encendido, indispensable para decir y contarnos tantas cosas, se ha quedado mudo. Es increíble y muy triste cómo el tiempo ha pasado, ya son años y no volví a recibir una llamada suya. Es tan difícil preguntarnos ¿cómo estás?, desearnos un "¡Feliz cumpleaños!", cosas que ya no ocurrirán entre nosotros.

Por eso creo que enamorarse de su mejor amiga es el peor error que alguien puede cometer.

Primero, porque si ella no siente lo mismo por ti, deberás callar por miedo a confesar tus sentimientos y perder su amistad; ¿eso qué trae para ti?, simplemente dolor, porque en los sentimientos no se manda.

Segundo, porque si alguna vez tienes un "arrebato de valentía" y le dices lo que sientes, pero ella no te corresponde, la relación de amigos definitivamente va a cambiar de alguna manera.

Por otro lado, si incluso en el mejor de los casos ambos sienten lo mismo y deciden salir, pero luego de algún tiempo llegan a

Confianza, porque cada uno era el depositario de los recuerdos, problemas y confianzas del otro; compromiso, porque nos teníamos para enfrentar unidos los momentos más difíciles. Así, estuve a su lado cuando sus padres se separaron y él tomó mi mano, curó mis heridas cuando perdí a mi abuelo.

Y aunque no todo fueran risas, sino también memorables peleas, es extraño pensar que hasta para ello nos conocíamos. Nadie podía hacerme enfurecer como él con sus frases hechas y su mala ortografía, mientras yo sabía lo que tenía que decir para revertir la pelea a mi favor; hasta en eso éramos una buena dupla.

Ese es el comienzo de nuestra historia como amigos, mas, en realidad, era el inicio de nuestra historia de amor. Él me cuenta que pensaba: "Estoy seguro de que mi amiga quiere algo más que una simple amistad, pero... ¿y si me equivoco?"; mientras yo me decía: "Oh, claro que no, mi amigo no piensa en mí de esa manera, solo somos mejores amigos".

Hoy somos más felices de lo que puede ser cualquier pareja, y creo que se debe a que en primer lugar, al conocernos tanto, ambos sabemos que estamos con la mejor persona del mundo. Mis defectos nadie los conoce tan bien, y yo sé los suyos. Tanto sus cualidades como las mías las conocemos desde siempre; es más, las vimos crecer y madurar.

En segundo lugar, porque al ser mejores amigos no hay caretas que valgan entre nosotros, y sentimos que podemos ser auténticos cuando estamos juntos. Me ha visto hasta en pijama, sin maquillaje, sucia y despeinada cuando jugábamos de niños; por ello hoy eso no tiene importancia, pues lo nuestro trasciende lo físico; nos aceptamos tal y cual somos.

Tercero, porque sus recuerdos están ligados y entrelazados a los míos. Es que al ser mejores amigos, de cierta manera

terminar mal, te darás cuenta de que no solo perdiste a tu enamorada, sino también a tu mejor amiga.

Además, los hombres y las mujeres pensamos diferente. Un hombre no hace tanta distinción entre amiga y chica atractiva; en cambio, las mujeres suelen poner barreras más visibles. Para una mujer un buen amigo es casi un hermano, y normalmente no se arriesgarán a cambiar eso, a menos que la atracción sea muy fuerte; por ello ocurren tantos malentendidos, y muchas mujeres dan, sin quererlo, "falsas ilusiones" a sus amigos masculinos<sup>66</sup>.

En conclusión, no debemos confundir los sentimientos. Como señala la psicóloga Hara Estroff Marano:

"Independientemente de nuestra edad, el amor es siempre un sentimiento que puede nacer y crecer". Es como una planta que se debe regar todos los días para que pueda existir; mientras que la amistad resiste al tiempo, no requiere de un cuidado diario, porque "los amores pasan, los verdaderos amigos y amigas quedan"<sup>67</sup>.

seguimos conectados y siempre buscamos el bienestar del otro.

Por otro lado, y no menos importante, comparto con él los mismos ideales, valores y metas, pues ambos, aunque seguimos siendo dos historias paralelas, caminamos desde siempre en la misma dirección. Será por ello que nuestras familias siempre pensaron que terminaríamos estando juntos; no se equivocaron.

Sin duda, por todo ello, concluyo que muchas veces el problema no reside en que te hayas enamorado de tu mejor amigo, sino en las ideas y miedos que tengas al respecto. Es bien sabido que en toda relación amorosa deben existir los siguientes componentes: confianza y compromiso, tanto como atracción e intensidad de sentimientos. Yo agregaría incluso uno más: capacidad de diálogo; sin ellos, se trate de tu mejor amigo o no, la relación no funcionaría.

En mi caso, esos componentes existen, tanto que el amor que nos unió fue inevitable y será para siempre. Nuestros padres, que ayer compartieron las salidas al parque, las fiestas infantiles, las preocupaciones del colegio, hoy son también amigos; hoy son familia, porque hoy él y yo nos casamos.

<sup>66</sup> Bertrand Regader. ¿Puede existir la amistad entre un hombre y una mujer? *Psicología y Mente*. Recuperado de <<https://psicologiyamente.net/sexualidad/amistad-entre-hombre-y-mujer#!>>

<sup>67</sup> Vladimir y María Mercedes de Gessen. ¿Amigos con derechos? *Psicología para todos*. Recuperado de <<http://www.psicologiaparatodos.com/psicologianuevo/post.asp?TID=376>>



**1 Sobre el enamorarse de su mejor amiga, el joven afirma que:**

- a. Es un grave error, porque en los sentimientos no se manda.
- b. Es mejor no arriesgar la amistad, porque ello es lo único que queda.
- c. Es lo mejor que podría pasarte, si hay confianza y compromiso.
- d. Es un gravísimo error que lamentarás tarde o temprano.

**2 Identifica cuál es la razón (argumento) que justificaría cada una de las opiniones de la joven.**

Razones (argumentos )	Opciones
<ul style="list-style-type: none"><li>a. Él tomó su mano cuando perdió a su abuelo.</li><li>b. Él compartía sus alegrías, la bulla y los juegos.</li><li>c. Él la acompañó cuando sus padres se separaron.</li><li>d. Él cuidaba de los secretos y confidencias de ella.</li></ul>	<p><i>Los lazos eran tan fuertes entre él y yo, porque entre nosotros existía confianza y compromiso.</i></p>
<ul style="list-style-type: none"><li>a. Ella no podía discutir ni enojarse mucho tiempo con él.</li><li>b. Sus frases hechas y mala ortografía la sacaban de quicio.</li><li>c. Él conocía la palabra con la cual revertir la pelea a su favor.</li><li>d. Ambos se conocían bien, hasta para pelear amistosamente.</li></ul>	<p><i>No todo era risa, porque hasta las peleas eran memorables, incluso para pelear eran una buena dupla.</i></p>
<ul style="list-style-type: none"><li>a. El jugar desde niños hizo que se vieran tal y como son en verdad.</li><li>b. Ellos se conocen demasiado, como para que el físico sea importante.</li><li>c. El conocerse interiormente y tener tantas vivencias en común es lo que vale.</li><li>d. Él la ha visto hasta en pijama, sin maquillaje, sucia y despeinada.</li></ul>	<p><i>Entre nosotros no hay caretas que valgan, pues lo nuestro trasciende lo físico; nos aceptamos tal y cual somos.</i></p>



**3 ¿Qué alternativa consigna la correcta relación entre el sustento y su tipo de argumento?**

Sustento	Tipo de argumento
a. Independientemente de nuestra edad, el amor es siempre un sentimiento que puede nacer y crecer.	De hecho
b. Sin duda alguna, nadie mejor que yo podría afirmar: "Una vez que la confianza se ha perdido, las inseguridades se vuelven inevitables".	De racionalidad
c. Sus recuerdos están ligados y entrelazados a los míos. Es que al ser mejores amigos, de cierta manera, seguimos conectados y siempre buscamos el bienestar del otro.	De ejemplificación
d. Para una mujer un buen amigo es casi un hermano, ello no cambiará a menos que la atracción sea muy fuerte, por ello ocurren tantos malentendidos.	De autoridad

**4 Sobre el tema: enamorarse de su mejor amigo, ¿a qué conclusión se puede llegar, teniendo en cuenta ambos puntos de vista?**

- a. El equilibrio emocional y la felicidad dependen más de los deseos y pensamientos de las personas que de lo ocurrido en su infancia.
- b. Nadie puede saber qué es lo mejor para siempre, porque nadie puede saber a ciencia cierta lo que el futuro le tiene deparado.
- c. Cada relación sentimental tiene sus propios contextos y particularidades: lo que puede resultar bueno para uno, no siempre es lo mejor para otro.
- d. Las teorías pueden decir muchas cosas, lo que vale es la experiencia, por ello siempre será mejor enamorarse de una persona amiga.

**5 Según tu criterio, ¿con cuál de las posiciones estás de acuerdo? ¿Por qué está mejor sustentada? Fundamenta tu respuesta con argumentos.**

---

---

---

---

### 3 EXTENSIÓN



## Porque en gustos y colores no han escrito los autores<sup>68</sup>: Los peruanos y la música



Es un hecho incuestionable que la música ha sido parte importante de la vida de los peruanos. ¿Qué sería de nuestros días sin ella?, porque nos transmite alegría y es parte de nuestra cultura, de allí que de todos los géneros musicales, son el huayno y la cumbia los que identifican a la mayoría de peruanos.

El huayno es la música autóctona de las entrañas del Perú, sus exponentes y orígenes son andinos; por ello, es la máxima expresión de nuestras raíces. Es tan difundido en toda la serranía que posee sus propias características en cada sector del país (norte, centro y sur)<sup>69</sup>.

Con la migración masiva de gente del campo a la ciudad, el huayno ha ido ganando terreno en Lima, donde se puede escuchar en algunas emisoras radiales específicas 100 % de esta música en horarios completos. La TV no es indiferente a esta realidad, por lo que casi la totalidad de canales dedican sus mañanas a programas sobre el huayno.

Por otro lado, la "cumbia peruana" hoy en día se ha convertido en la música más popular de nuestro país, y ha llegado a conquistar

La música es el arte de adecuar los sentidos y la mente otorgándoles sonidos, que expresen la integración de melodía, armonía y ritmo. Permite al oyente disfrutar, genera conexiones con nuestros estados de ánimo y, muchas veces, expresa el sentir de un grupo etario. Por ello, no se puede afirmar que solo un determinado género nos define como peruanos, pues la salsa, la música urbana, las baladas, entre otras, aunque no sean de origen peruano, sí identifican a un segmento importante de la población: los jóvenes.

La salsa atraviesa fronteras e idiosincrasias, y forma parte ya de la cultura latinoamericana. De ella se dice que entra por los oídos, se transmite por el cuerpo y sale por la sonrisa, provocando una identificación con ella más que con el propio ritmo nacional.

Por otro lado, lo mismo ocurre con las baladas y la música *rock*, que tanto en español como en inglés entran en el top 5 de géneros más escuchados (9 %), según informe de preferencias musicales de la encuestadora GFK. Esto demuestra que, pese a la idea de que el Perú no es un país rockero, a diferencia de sus pares sudamericanos, mantiene un importante aval de la población. De esta forma, el rock y sus derivados se constituyen

<sup>68</sup> Claudia Yzaguirre. (2016). *Porque en gustos y colores no han escrito los autores. Los gustos musicales de los peruanos.*

<sup>69</sup> Locomotor. (2013). *El huayno y su historia.* Foros Perú. Actualidad Nacional. Recuperado de <<http://www.forosperu.net/temas/el-huayno-su-historia.452964/>>

hasta los niveles sociales más altos. Es un ritmo popular y contagioso, porque las letras de sus canciones contienen mucho sentido de la vida cotidiana; le cantan al amor, al odio, al dolor, a la alegría, a la tristeza, al campesino, a la mujer, al pescador o al campo<sup>70</sup>.

Según una encuesta de GfK Perú, nueve de cada diez peruanos escuchan música con frecuencia a través de la radio, que se ubica primera con un 84 % de preferencia. En lo que respecta a géneros musicales, el huayno y la cumbia son los más escuchados por la población (19 % y 18 %, respectivamente), especialmente en el interior del país; sin embargo, se hallan diferencias en cuanto a las edades y ámbitos de residencia de sus oyentes: El huayno es preferido por adultos mayores del ámbito rural; mientras que la cumbia tiene mayor acogida en adultos jóvenes del ámbito urbano<sup>71</sup>.

Por estas razones concluimos que el huayno y la cumbia son los géneros más vinculados a nuestra identidad andina, y los más escuchados por la población adulta, pero aún falta que gocen de esa misma aceptación por parte del público joven, ya que ellos son los encargados de preservar nuestro acervo cultural.

como el género con mayor representatividad entre los usuarios peruanos, según el “Mapa Musical 2015” de Spotify. Ahora bien, si clasificamos por fecha de lanzamiento las cuarenta y dos canciones de *rock* que aparecen en la lista, es posible afirmar que más de la mitad de ellas fueron lanzadas entre 1980 y 1999; por ello, el *rock* elegido por los peruanos tiene en promedio diecisiete años de antigüedad.

Otra razón que sustenta nuestra postura la dan las cifras de la encuesta de opinión de GfK, publicada por el sitio Web Universia. Ella revela que al margen del 18 % y 19 % de las preferencias que tienen la cumbia y el huayno, otros géneros también son muy escuchados por la población: las baladas (15 %), salsa (10 %) y *rock* (9 %).

Llama la atención, en cambio, que cada vez más se escuche música a través de celulares o *smartphones* (32 %); y también por medios *online* o *streaming* (9 %). Este último tiene un importante 19 % de oyentes. También reporta esta encuesta que quienes optan por los dispositivos electrónicos modernos prefieren el *rock* y la balada. Esto quiere decir, en conclusión, que la música es libre, trasciende las fronteras de un país y nos hermana, no nos divide.

**1 Según el texto anterior, se puede afirmar que para quienes defienden el huayno y la cumbia:**

- a. La música andina genera cambios e influencia nuestros estados de ánimo.
- b. No existe un solo género que defina a los peruanos, no basta su origen.
- c. La música transmite alegría; el huayno y la cumbia identifican a los peruanos.
- d. La salsa, la música urbana y las baladas no nos hacen sentirnos peruanos.

<sup>70</sup> Perú Cumbia Producciones. Recuperado de <<http://perucumbia.pe/historia-de-la-cumbia/>>

<sup>71</sup> Luis Orellana. (2016). *Informe sobre los gustos musicales en el Perú*. Digital Assistant de GfK Perú. Recuperado de <<http://www.gfk.com/es-pe/insights/press-release/los-peruanos-y-la-musica/>>

## 2 Identifica qué hecho es la causa que sostiene cada argumento:

Hecho	Argumento
<ul style="list-style-type: none"><li>a. La migración masiva del campo a la ciudad.</li><li>b. La encuesta de preferencias realizada por GFK Perú.</li><li>c. Las características del ritmo popular y contagioso.</li><li>d. El porcentaje de preferencias de la población del interior del país.</li></ul>	Emisoras radiales específicas en Lima dedican el 100 % de su programación al huayno, así como casi la totalidad de canales le consagran programas en las mañanas.
<ul style="list-style-type: none"><li>a. El 84 % de personas escucha música en la radio.</li><li>b. Los resultados de quienes usan celulares, <i>smartphones</i>, medios <i>online</i> o <i>streaming</i>.</li><li>c. Que el (32 %) de la población use celulares o <i>smartphones</i>.</li><li>d. La selección de canciones (1980 y 1999) del "Mapa Musical 2015" de Spotify.</li></ul>	Quienes optan por los dispositivos electrónicos modernos prefieren el <i>rock</i> y la balada.

## 3 ¿A qué clase de argumento corresponde lo siguiente?

 Según las cifras de la encuesta de opinión de GFK, publicada por el sitio Web Universia, al margen del 18 % y 19 % de las preferencias que tienen la cumbia y el huayno, otros géneros también son muy escuchados por la población: las baladas (15 %), salsa (10 %) y rock (9 %).

- a. Argumentos racionales
- b. Argumentos de hecho
- c. Argumentos de ejemplificación
- d. Argumentos de autoridad

**4** Selecciona la opción que expresa la conclusión que se desagrega de ambos textos.

- a. La música es importante para el ser humano; aunque hay géneros más populares que otros por cuestiones culturales o generacionales, la música une y trasciende el tiempo.
- b. Cada región o país debe tener sus propias canciones que le dan una identidad. No se debe preferir lo extranjero a lo nacional; caer en ello es no tener identidad.
- c. Tanto los jóvenes como los ancianos, los que provengan de cualquier región o país, tienen derecho a elegir el tipo de música que les agrada, la música no pasa de moda.
- d. Los jóvenes escuchan *rock*, *salsa* o ritmos modernos, eso es así; los ancianos o personas mayores disfrutan del *huayno* o la *cumbia*: a cada edad, su música favorita.

**5** ¿Cuál de las dos posiciones es la más acertada por la consistencia de sus argumentos? Justifica tu respuesta.

---

---

---

---

## Interpretamos el uso de expresiones en un texto poético

### 1 APRENDEMOS

> Lee el siguiente texto considerando las orientaciones que te brinda el docente.



#### Texto 1

### Coplas a la muerte de su padre<sup>72</sup>

Recuerde el alma dormida,  
avive el seso y despierte  
contemplando  
cómo se pasa la vida,  
cómo se viene la muerte  
tan callando,  
cuán presto se va el placer,  
cómo, después de acordado,  
da dolor;  
cómo, a nuestro parecer,  
cualquiera tiempo pasado  
fue mejor.

Jorge Manrique



#### 1 A partir de los versos leídos se puede inferir:

- Cómo recordar el placer da dolor.
- Valorar la vida porque pasa muy rápido.
- Todo tiempo pasado fue mejor.
- Debemos vivir el presente y no el pasado.

<sup>72</sup> Jorge Manrique. Recuperado de <[http://images.slideplayer.es/6/5655616/slides/slide\\_35.jpg](http://images.slideplayer.es/6/5655616/slides/slide_35.jpg)>

**2** Según el contexto del verso, la palabra **presto** se podría reemplazar por...



*cuán **presto** se va el placer,  
cómo, después de acordado,  
da dolor;*

- a. Rápido    b. Despacio    c. Lento    d. Calmado

**3** El tema que presenta el poema es:

- a. Recuerdo del alma dormida.  
b. La fugacidad de la vida.  
c. La pérdida de un ser querido.  
d. Aprovechar y vivir el momento.

**4** ¿Cuál es el tono del autor empleado en el poema?

- a. Quejumbroso    b. Serio    c. Agresivo    d. Melancólico

**5** ¿Cuál es la intención del autor al utilizar la metáfora en el siguiente poema?



*cómo se pasa la vida,  
cómo se viene la muerte*

- I. Otorgar ritmo y musicalidad al lenguaje.  
II. Dar belleza al contenido del poema.  
III. Expresar contrasentido entre vida y muerte.  
IV. Complejizar el contenido del poema.

- a. Solo I y II    b. II    c. Solo I y III    d. III y IV



## 2 PRACTICAMOS

- A partir del texto leído, desarrolla las actividades siguiendo las orientaciones que te brinda el docente.



### Poema XX<sup>73</sup>

Pablo Neruda

*Puedo escribir los versos más tristes esta noche.*

*Escribir, por ejemplo: «La noche está estrellada,  
y tiritan, azules, los astros, a lo lejos.»*

*El viento de la noche gira en el cielo y canta.*

*Puedo escribir los versos más tristes esta noche.  
Yo la quise, y a veces ella también me quiso.*

*En las noches como esta la tuve entre mis brazos.  
La besé tantas veces bajo el cielo infinito.*

*Ella me quiso, a veces yo también la quería.  
Cómo no haber amado sus grandes ojos fijos.*

*Puedo escribir los versos más tristes esta noche.  
Pensar que no la tengo. Sentir que la he perdido.*

*Oír la noche inmensa, más inmensa sin ella.  
Y el verso cae al alma como al pasto el rocío.*

*Qué importa que mi amor no pudiera guardarla.  
La noche está estrellada y ella no está conmigo.*

*Eso es todo. A lo lejos alguien canta. A lo lejos.  
Mi alma no se contenta con haberla perdido.*

*Como para acercarla mi mirada la busca.  
Mi corazón la busca, y ella no está conmigo.*

*La misma noche que hace blanquear los mismos  
árboles.*

*Nosotros, los de entonces, ya no somos los  
mismos.*



*Ya no la quiero, es cierto, pero cuánto la quise.  
Mi voz buscaba el viento para tocar su oído.*

*De otro. Será de otro. Como antes de mis besos.  
Su voz, su cuerpo claro. Sus ojos infinitos.*

*Ya no la quiero, es cierto, pero tal vez la quiero.  
Es tan corto el amor, y es tan largo el olvido.*

*Porque en noches como esta la tuve entre mis  
brazos,  
Mi alma no se contenta con haberla perdido.*

*Aunque este sea el último dolor que ella me  
causa,  
y estos sean los últimos versos que yo le escribo.*

<sup>73</sup> Poema XX, de Pablo Neruda - Puedo escribir los versos más tristes esta noche... Recuperado de <<http://www.poemas-del-alma.com/poema-20.htm#ixzz49AGP4FCE>>

**1 ¿Qué expresa el siguiente verso?**



*Oír la noche inmensa, más inmensa sin ella.  
Y el verso cae al alma como al pasto el rocío.*

- a. Que cuando no está ella, se siente solo y triste.
- b. La noche le hace recordar a su bella amada.
- c. Al llegar la noche se incrementa el sentimiento de soledad.
- d. Cuando llega la noche, siempre piensa en ella.

**2 La palabra *tiritan* implica que:**

- a. Que los astros parpadean.
- b. La noche está estrellada.
- c. Que los astros están tristes.
- d. Que los astros son azules y lejanos.

**3 ¿Cuál es el tema tratado en el poema?**

- a. El amor profundo que sentía.
- b. El amor es corto y largo es el olvido.
- c. El amor perdido y la tristeza que provoca.
- d. El amor perdido por una traición.

**4 ¿Cuál es el tono del autor empleado en el poema?**

- a. Resignación
- b. Romántico
- c. Serio
- d. Quejumbroso

**5 ¿Por qué el autor escribe el siguiente verso entre comillas?**



*«La noche está estrellada,  
y tiritan, azules, los astros, a lo lejos.»*

- a. Para dar énfasis al lenguaje.
- b. Para ejemplificar sus sentimientos.
- c. Para dar belleza al verso.
- d. Para darle sentido al verso.

### 3 EXTENSIÓN

► Lee el siguiente texto considerando las orientaciones que te brinda el docente.



## Rima XXX

Gustavo Adolfo Bécquer

Asomaba a sus ojos una lágrima  
y a mi labio una frase de perdón;  
habló el orgullo y se enjugó su llanto,  
y la frase en mis labios expiró.

Yo voy por un camino; ella, por otro;  
pero, al pensar en nuestro mutuo amor,  
yo digo aún: ¿Por qué callé aquel día?  
Y ella dirá: ¿Por qué no lloré yo?



**1** ¿Qué expresan los versos de la primera estrofa?

- a. Que el orgullo pudo más que el amor.
- b. El miedo fue más fuerte que las lágrimas.
- c. Las frases en sus labios expiraron.
- d. El amor fue más fuerte que el orgullo.

**2** De acuerdo al texto, la palabra *expiró* implica que ...

- a. El joven expresó metáfora.
- b. Expresó lo que sentía.
- c. Él no perdonó a su amada.
- d. Calló por su orgullo.

**3 El tema que presenta el poema es:**

- a. El orgullo del poeta ante un conflicto amoroso.
- b. La historia de una pareja centrándose en una ruptura.
- c. El amor de una pareja toma rumbos opuestos.
- d. Lamentación del poeta por no resolver un conflicto amoroso.

**4 ¿Cuál es el tono del autor empleado en el poema?**

- a. Melancólico
- b. Serio
- c. Agresivo
- d. Quejumbroso

**5 ¿Para qué el poeta utiliza interrogantes en el poema?**

- a. Para expresar sentimientos.
- b. Para resaltar el lenguaje.
- c. Para embellecer el verso.
- d. Para resaltar lo que sentía por ella.



## El subrayado, una técnica muy eficaz

### 1 APRENDEMOS

► Lee el siguiente texto considerando las orientaciones que te brinda el docente.



### El hip hop y el rap peruano<sup>74</sup>

(Adaptado)

Como en casi toda Latinoamérica, el hip hop y el rap llegan al Perú impulsados por la influencia de películas que mostraban la cultura de los barrios negros neoyorquinos y por todo el ritmo y la pasión del *break dance*.

El hip hop llegó al Perú en los tiempos del terrorismo (1980-2000). Se difundió primero con la película *Beat Street* (1984), allí exhibía su fuerza y espíritu, pero no su contenido cultural completo, solo estaba la forma, no tenía voz contestataria, pero sí de renovación y cambio. El primer elemento fue el *Breaking*: en principio se organizó en crews de *b-boys* a mediados de los años

80 en Lima, teniendo un fuerte arraigo entre los jóvenes de muchos barrios, fue popular en la televisión y se instaló como moda, aunque luego los medios perdieron interés.

En los 90 apareció el rap que se dio con la difusión de música como la de Vico C y otros grupos como Control Machete y Cypress Hill, etc. Luego apareció Tiro de Gracia como referente en las radios oficiales, esto consiguió la atención de los jóvenes y aportó a reconocer que el hip hop tenía algo más que ofrecer. Ya habían sonado en inglés Grandmaster Flash, Krs. One, Public Enemy, Freestyle Fellowship, Wu-Tang Clan, Tupac, Notorius B.I.G, Jeru The Damaja, Nas, Lauryn Hill, por mencionar algunos, que comunicaban: el rap es voz popular, una salida de expresión para una juventud con ganas de expresarse<sup>75</sup>.

El rap vino al Perú en su forma más pop, esto ayudó para que cantantes de rock y pop decidieran crear sus propios raps. Fue así que Arena Hash con "El Cangrejo" y Naysha y su tema "Brujería" (1991) se convirtieron en los primeros raps nacionales en sonar en las radios.



<sup>74</sup> Recuperado de <<http://www.raperos.com/rap-peruano/>>

*El trompo y la canica eran mis favoritos entre los juguetes.*

*Me deleitaba viendo a mi papito llegar de su chamba.*

*Y yo corriendo con mis nike´s bambas.*

*¡Caramba!*

**Rapper School**

Hip hop es una cultura que engloba varios elementos, de los cuales cinco son principales: MC (maestro de ceremonias), DJ (disc jockey), Break dance, Graffiti y Beatbox (realizar sonidos con la boca). Además, hay varios elementos de segundo plano, pero no menos importantes, como el conocimiento, la vestimenta, el lenguaje, etc.

El rap es la música, la fusión entre el MC (rapero) y el DJ, aunque también el MC puede rapear a capella o con un Beatboxer. Por otro lado, el hip hop es la cultura-movimiento que engloba esos elementos.

Los raperos visten con pantalón pitillo, como con pantalón holgado, con polo Quicksilver pegado al cuerpo, o un ECKO talla XL.

El primer rapero en grabar un disco en Perú fue Droopy G (hoy Isaac Mc). A él le siguieron una larga lista de grupos y solistas, que desde 1990 hasta hoy han logrado el desarrollo del estilo.

Algunos raperos y grupos de rap peruanos son: Arturo Pomar Jr., Callao Cartel, Chris Milligan, Clan Urbano, Fortalezas, Fucking Clan, Gente Unida, Golpeando La Calle, Immortal Technique (actualmente, trabajando en Estados Unidos), La Raza, Pedro Mo, Radikal People, Richard H., Rapper School, etc.

Arturo Pomar Jr., exintegrante de Arena Hash, participó en algunos programas televisivos internacionales y locales. En el año 2000 grabó un disco en solitario de estilo rap-hip hop titulado "Pega" con temas muy rítmicos. Este fue el primer sencillo, canción con mucha acogida en ámbitos de lucha y contacto y que, además, se le ha adjudicado como *El primer videoclip de hip hop en el Perú* y ha contado con la participación de boxeadores.

El Rap Conciencia (2002-2008) llegó a perder peso para dar paso al Rap de Amor (2008-2014), siendo pocos los raperos que aún siguen con el ritmo y la esencia del rap surgido en EE. UU.

En la actualidad, el hip hop y el rap peruano poseen su propia escena, habiéndose creado un movimiento de gran importancia entre la juventud local y con referentes particulares.

#### **Glosario:**

- **Crews:** Este término es muy usado para designar a pandillas de un mismo barrio o a grupos de personas que tienen algún interés en común, como, por ejemplo, un grupo de personas que se dedican al skate. Es un término muy usado en el mundo del hip-hop.

<sup>75</sup> Recuperado de <<http://todoparalacabeza.blogspot.pe/2012/06/historia-de-hiphop-en-el-peru-articulo.html>>

### 1 ¿Cómo llegan al Perú el hip hop y el rap?

- a. Llegan al Perú por la influencia de películas que mostraban la cultura de los barrios negros neoyorquinos y el *break dance*.
- b. El hip hop llegó al Perú en los tiempos del terrorismo (1980-2000). Se difundió primero con la película *Beat Street* (1984).
- c. En los 90 apareció el rap, que se dio con la difusión de música como la de Vico C y otros grupos como Control Machete y Cypress Hill, etc.
- d. El rap vino al Perú en su forma más pop, esto ayudó para que cantantes de *rock* y *pop* decidieran crear sus propios raps.

### 2 Subraya la respuesta de la interrogante que aparece al lado del párrafo. Luego marca la alternativa correcta.

¿Qué es el hip hop?

Hip hop es una cultura que engloba varios elementos, de los cuales cinco son principales: MC (maestro de ceremonias), DJ (disc jockey), Breakdance, Graffiti y Beatbox (realizar sonidos con la boca). Además, hay varios elementos de segundo plano, pero no menos importantes, como el conocimiento, la vestimenta, el lenguaje, etc.

- a. Hay varios elementos como el conocimiento, la vestimenta, el lenguaje, etc.
- b. Hip hop es una cultura que engloba varios elementos.
- c. Son: MC (maestro de ceremonias), DJ (disc jockey), Breakdance, Graffiti, etc.
- d. Hip hop es la fusión de conocimiento, vestimenta, lenguaje, etc.

### 3 Lee el párrafo y luego marca la alternativa correcta.

El hip hop llegó al Perú en los tiempos del terrorismo (1980-2000). Se difundió primero con la película *Beat Street* (1984), allí exhibía su fuerza y espíritu, pero no su contenido cultural completo, solo estaba la forma, no tenía voz contestataria, pero sí de renovación y cambio.



**Si el hip hop que llegó al Perú mostraba su voz de renovación y cambio, entonces...**

- a. El hip hop expresaba la fuerza, espíritu y deseo de transformar un pueblo.
- b. El hip hop se caracterizó por su rebeldía y voz de protesta ante el terrorismo.
- c. El hip hop manifestó desde sus inicios un profundo contenido cultural.
- d. El hip hop tuvo influencia de las consecuencias del terrorismo en el país.

**4 ¿De qué trata dicho párrafo?**



El rap es la música, la fusión entre el MC (rapero) y el DJ, aunque también el MC puede rapear a capella o con un Beatboxer. Por otro lado, el hip hop es la cultura-movimiento que engloba esos elementos.

- a. La música
- b. La cultura-movimiento
- c. El rap y el hip hop
- d. La fusión entre MC y DJ

**5 Según el párrafo, ¿qué opinas sobre la difusión del rap en el Perú?**



El Rap Conciencia (2002-2008) llegó a perder peso para dar paso al Rap de Amor (2008-2014), siendo pocos los raperos que aún siguen con el ritmo y la esencia del rap surgido en EE. UU.

---

---

---

---

## 2 PRACTICAMOS



### Música psicodélica<sup>76</sup>

La música psicodélica, música ácida o lisérgica (en referencia al ácido lisérgico o LSD) es un género musical que pretende evocar, ya sea lírica o sonoramente, la experiencia psicodélica.

Las drogas psicodélicas han sido usadas por varias culturas premodernas y, muy a menudo, su uso era y es acompañado por música, tal como ocurre hasta hoy en algunas culturas del chamanismo americano.



De todas formas, el término “psicodélica” es ligado a la música por vez primera en el *rock* surgido a mitad de los años sesenta en el Reino Unido y Estados Unidos, e influido por el movimiento *hippie* dentro de una perspectiva estética que también era compartida por el arte psicodélico en sus formas visuales.

Esta perspectiva estético-musical del *rock* psicodélico influyó en otros géneros como el *soul* o el *funk* en el llamado *soul psicodélico* y el *p-funk* de George Clinton, el *rock* progresivo o el *jazz* fusión y a músicos más allá de EE. UU. y Gran Bretaña alrededor del mundo. Después, en los años 80 algunas variantes de la música electrónica y del *trance* retomarían la estética psicodélica en la música en géneros como el *psytrance*, en los noventa el *psybient* y en los 2000 el *psybreaks*. En alguna forma también la *psicodelia* influyó en otro género como al *dub*. En la década de los ochenta y noventa aparece el *dub* electrónico, el cual también sería importante precedente en la evolución del *psybient*.

Los géneros de música psicodélica son:

#### Acid folk

El *acid folk* prefiere los instrumentos acústicos. Presenta influencias de la música antigua y la música tradicional de diversos países. Conocido como la contraparte del *rock*, el *acid folk* tiene un peculiar sonido atmosférico. Sus letras generalmente se basan en el mundo natural, el amor y la belleza y tratan de evocar un estado de la mente asociado con las drogas psicodélicas. Incredible String Band, Donovan, Fairport Convention, Pentangle, Ars Nova, Kaleidoscope y Syd Barrett (bandas y solistas de Gran Bretaña) son ejemplos eminentes de artistas de *acid folk*. Entre las bandas de América puede nombrarse a Byrds, Love, Kaleidoscope, Bermude Triangle Band y Pearls Before Swine.

<sup>76</sup> Recuperado de <<http://grandessonidosdelmundo.wikispaces.com/La+m%C3%BAsica+psicod%C3%A9lica>>

## Rock psicodélico

El *rock psicodélico* es un estilo que intenta evocar la experiencia psicodélica usualmente asociada con el uso de sustancias psicoactivas como la marihuana, la mescalina o el LSD. Dentro de la historia del *rock*, el estilo psicodélico es un puente desde el *blues-rock* hacia el *rock progresivo* y el *heavy metal*, así como las fusiones del *rock* con géneros como el *jazz* o la música tradicional de varias zonas del mundo, especialmente la música de la India. A mediados de los 60 nace el *rock psicodélico* con los experimentos de bandas como The Beatles, Pink Floyd, The Doors, The Rolling Stones, Jefferson Airplane, The Mothers Of Invention, The Byrds o Grateful Dead, y The Jimi Hendrix Experience, que influyeron en muchas bandas de todo el mundo. El *rock psicodélico* tuvo gran influencia en el movimiento *hippie*, ya que este era el principal precursor de dicho movimiento.

## Acid house

El *acid house* es un subgénero de la música *house*. El elemento central del *acid house* es el sonido producido por el sintetizador Roland TB-303, que empezó a ser utilizado hacia mediados de los años 1980 en Chicago. El *acid house* se extendió durante la segunda mitad de la década de 1980 por Reino Unido, Australia y Europa continental. Apodado "*the sound of acid*" (en castellano, "el sonido del ácido"), la influencia del *acid house* en la música de baile ha sido significativa. En particular, se puede encontrar en estilos como *trance*, *goa trance*, *psytrance*, *breakbeat*, *big beat*, *techno*, *trip hop* y en *house*.

## El psybient

Conocido como *ambient psy*, *ambient goa*, *psychill* y *psydub*, es un género de música electrónica que combina elementos del *trance psicodélico*, *ambient*, *world music*, *new age*, y hasta el "ethereal wave". Se le denomina así debido a que combina elementos de la música Ambient con una estética de la Psicodelia. Usualmente, tiene influencias del *dub*, pero también del *glitch*. Las piezas del *Psybient* están usualmente estructuradas alrededor del concepto de crear un "viaje sonoro" o "viaje musical". Se diferencia del *Psytrance* en que está más enfocado en crear una experiencia musical que puede ser experimentada en el tiempo de un álbum de larga duración, esto enfatizando menos el que los ritmos concuerden y permitiendo una diversidad de dinámicas. Algunos artistas de *Psybient* incluyen Shpongle, Entheogenic, Bluetech, Shulman, Kick Bong, The London Vampire Panic, The Mystifying Oracle and Younger Brother.

## Freakbeat

El *freakbeat* es un género de música *rock* cuyo auge tuvo lugar a mediados de los años 1960. El término fue acuñado durante la década de 1980 por el periodista musical Phil Smee, con el objetivo de describir un estilo de *rock* considerado el "eslabón perdido" entre la música R&B de la escena *mod* de mediados de los 60 y los dos subgéneros que definirían el *rock* de los últimos años de la década: el *rock psicodélico* y el *rock progresivo*.

El *freakbeat* solía fundamentarse en la típica instrumentación de *rock* con guitarras, bajo, batería y voces junto con efectos de estudio. Elementos del *freakbeat* incluyen una batería fuerte, guitarra distorsionada con *fuzztone*, *flanger*, y el resto del audio o las voces con *phaser* y compresión. Algunas bandas de *garage rock* de la época podrían ser consideradas exponentes de este estilo. Entre lo más representativo del género se podrían destacar los primeros álbumes de The Who, The Kinks, que influenciaron a grupos como The Creation, The Sorrows y The Move, o los españoles Los Grimm.

---

**1** Marca la alternativa que ha subrayado la información que no es relevante.

- a. La música psicodélica, música ácida o lisérgica (en referencia al ácido lisérgico o LSD), es un género musical que pretende evocar, ya sea lírica o sonoramente, la experiencia psicodélica.
- b. Las drogas psicodélicas han sido usadas por varias culturas premodernas y, muy a menudo, su uso era y es acompañado por música, tal como ocurre hasta hoy en algunas culturas del chamanismo americano.
- c. De todas formas, el término “psicodélica” es ligado a la música por vez primera en el rock surgido a mitad de los años sesenta en el Reino Unido y Estados Unidos e influido por el movimiento *hippie* dentro de una perspectiva estética que también era compartida por el arte psicodélico en sus formas visuales.
- d. El *freakbeat* es un género de música rock cuyo auge tuvo lugar a mediados de los años 1960. El término fue acuñado durante la década de 1980 por el periodista musical Phil Snee, con el objetivo de describir un estilo de *rock* considerado el “eslabón perdido” entre la música R&B de la escena *mod* de mediados de los 60 y los dos subgéneros que definirían el *rock* de los últimos años de la década: el *rock* psicodélico y el *rock* progresivo.

## 2 Responde y marca la alternativa correcta:

¿Cuál de las preguntas tiene como respuesta la idea más importante en el siguiente párrafo?



El *acid house* es un subgénero de la música *house*. El elemento central del *acid house* es el sonido producido por el sintetizador Roland TB-303, que empezó a ser utilizado hacia mediados de los años 1980 en Chicago. El *acid house* se extendió durante la segunda mitad de la década de 1980 por Reino Unido, Australia y Europa continental. Apodado "*the sound of acid*" (en castellano, "el sonido del ácido"), la influencia del *acid house* en la música de baile ha sido significativa. En particular, se puede encontrar en estilos como *trance*, *goa trance*, *psytrance*, *breakbeat*, *big beat*, *techno*, *trip hop* y en *house*.

- a. ¿Cuándo se extendió el *acid house*? - Segunda mitad de la década de 1980.
- b. ¿Cuál es el elemento principal del *acid house*? - Es el sonido Roland TB-303.
- c. ¿Qué es el *acid house*? - El *acid house* es un subgénero de la música *house*.
- d. ¿Qué significa el *acid house*? - En castellano, "el sonido del ácido".

## 3 Según el presente párrafo se puede decir que: Si el *acid folk* presenta influencias de la música antigua y la música tradicional de diversos países, entonces...



El *acid folk* prefiere los instrumentos acústicos. Presenta influencias de la música antigua y la música tradicional de diversos países. Conocido como la contraparte del *rock*, el *acid folk* tiene un peculiar sonido atmosférico.

- a. El *acid folk* es la combinación de sonidos que expresan la cultura y costumbres de los pueblos.
- b. El *acid folk* es un género musical que fusiona lo clásico y lo más característico de las naciones del mundo.
- c. El *acid folk* es una música producto de los sonidos de la Antigüedad y un peculiar sonido atmosférico.
- d. El *acid folk* es un género de música psicodélica basado en los sonidos clásicos y folclóricos de muchos países.

**4 ¿Cuál es la idea más importante del siguiente párrafo?**



El *freakbeat* solía fundamentarse en la típica instrumentación de *rock* con guitarras, bajo, batería y voces junto con efectos de estudio. Elementos del *freakbeat* incluyen una batería fuerte, guitarra distorsionada con *fuzztone*, *flanger*, y el resto del audio o las voces con *phaser* y compresión. Algunas bandas de *garage rock* de la época podrían ser consideradas exponentes de este estilo. Entre lo más representativo del género se podrían destacar los primeros álbumes de The Who, The Kinks, que influenciaron a grupos como The Creation, The Sorrows y The Move, o los españoles Los Grimm.

- a. Las guitarras, bajo, batería y las voces con efectos de estudio constituyen la instrumentación del *freakbeat*.
- b. Los elementos del *freakbeat* son una batería fuerte, guitarra distorsionada con *fuzztone* y las voces con compresión.
- c. Algunos exponentes del estilo *freakbeat* son las bandas de *garage rock* de la época.
- d. Los representantes del género *freakbeat* son The Creation, The Sorrows y The Move, o los españoles Los Grimm.

**5 ¿Qué opinas de contar con un código personal para el subrayado?**

- a. Facilita reconocer la intención del subrayado y la comprensión de los textos.
- b. Permite tener tu propio código personal.
- c. Permite visualizar mejor el subrayado.
- d. Facilita tener un seguimiento personal de la técnica y la comprensión.

### 3 EXTENSIÓN



## La tablet o “iPad para invidentes”<sup>77</sup>

(Adaptado)

La startup<sup>78</sup> austriaca Blitab Tecnología ha desarrollado una tablet en lectura braille para ciegos. El dispositivo es un avance de la tecnología al servicio de los invidentes para devolverles de algún modo la visión.



La tablet o “iPad para invidentes”, llamada así por la firma Blitab, identifica a su nueva creación, una tablet con interfaz táctil en idioma braille. La primera que, en teoría, podría romper esa barrera técnica y monetaria que suponen los costos de producción para crear un dispositivo capaz de cambiar de forma de acuerdo a la información que reciba.

Con este invento, los investigadores tienen la finalidad de romper las barreras tecnológicas que deben asumir los invidentes, así como facilitarles las herramientas necesarias para comunicarse igual que los demás usuarios. También tienen el objetivo de que el dispositivo sea asequible para que pueda estar al alcance de todo el mundo.

Funciona al producirse los relieves necesarios para mostrar las palabras de forma temporal y, después de que se ha leído el texto, puede volver a su estado original en cuestión de segundos. Todo gracias a su pantalla líquida, capaz de modificar su superficie por medio de una serie de “burbujas” que permiten conformar textos en braille de fácil lectura para quienes no cuenten con el sentido de la vista y dominen este sistema de escritura.

### Características de la tablet

Producto de una *start-up* austriaca, Blitab se centra en un dispositivo que no se enfoca en especificaciones técnicas, lujos o elementos estéticos. Esta tablet cuenta con una serie de botones físicos, tanto para navegación como para configuración, siendo su elemento más distintivo su pantalla táctil con relieve, la cual utiliza una tecnología inspirada en las LED de tinta electrónica<sup>79</sup>.

<sup>77</sup> Recuperado de <<http://www.msn.com/es-pe/noticias/microsoft/crean-una-tablet-en-braille-para-que-puedan-leer-los-ciegos/ar-BBofJ8m>>

<sup>78</sup> Una *startup* podría definirse como una empresa de nueva creación que presenta unas grandes posibilidades de crecimiento y, en ocasiones, un modelo de negocio escalable.

<sup>79</sup> Recuperado de <<http://www.lavoz.com.ar/tecnologia/blitab-la-primera-tablet-en-braille-para-ciegos>>



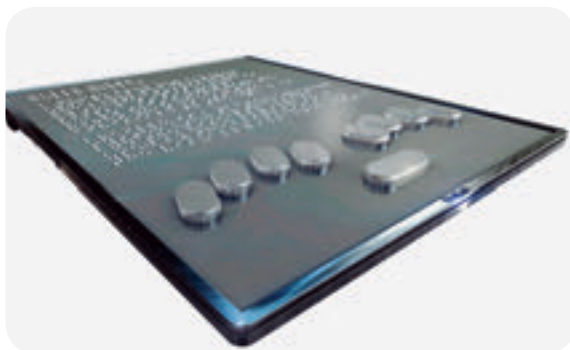

Aparentemente, el dispositivo es igual a cualquier otra tablet, pero en lugar de utilizar una pantalla con texto, muestra una pantalla con pequeñas burbujas físicas.

La tablet ofrece contenido en tiempo real y la conversión de cualquier archivo de texto en braille desde memorias USB o internet.

### Precio y disponibilidad

La tablet para ciegos estará disponible a finales de 2016, a unos 2500 euros. Los coordinadores del proyecto explican que el precio tan elevado se debe a la dificultad de producir un dispositivo de estas características capaz de modificar el relieve de la pantalla.

A pesar de ello, la tablet ya ha despertado el interés de diversos organismos como el Instituto Nacional de Ciegos de Reino Unido o el Banco Barclays, debido al enorme potencial que puede tener para sus clientes ciegos<sup>80</sup>.

Hasta ahora, las desventajas de los dispositivos mecánicos para **leer en braille**, que se encuentran en el mercado, se observan en que solo proporcionan una línea de texto en relieve, de manera que no resultan prácticos y alargan enormemente el proceso de lectura. Además, tienen un costo muy elevado.

“Leer una sola línea de braille es mucho más lento y agotador que el uso de texto hablado o materiales de audio”, explica Chris Danielsen, portavoz de la Federación Nacional de Ciegos de Estados Unidos. “Creo que esto va a cambiar drásticamente con una pantalla más grande, especialmente si tiene un precio razonable”.

Por ahora, la realidad es que la compañía no ha dado muchos detalles reales sobre la tecnología que hace posible estas “burbujas” sensibles, ni nada más allá de su capacidad para conectarse mediante puertos USB y lectores de tarjetas de memoria.

De todas formas, esta tablet de Bitlab representa un aporte relevante para la industria que permite leer a los ciegos.

<sup>80</sup> Recuperado de <<http://www.mediatrends.es/a/65636/tablet-para-ciegos-braille/>>

**1 Subraya los sustantivos principales del siguiente párrafo. Luego completa el esquema.**

Producto de una start-up austriaca, Blitab se centra en un dispositivo que no se enfoca en especificaciones técnicas, lujos o elementos estéticos. Esta tablet cuenta con una serie de botones físicos, tanto para navegación como para configuración, siendo su elemento más distintivo su pantalla táctil con relieve, la cual utiliza una tecnología inspirada en las LED de tinta electrónica.

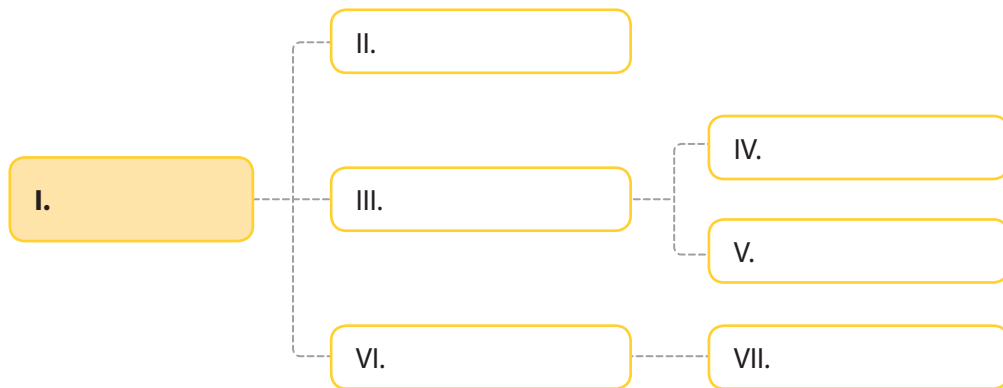

- a. I. Tablet - II. Dispositivo – III. Botones físicos – IV. Navegación – V. Configuración – VI. Pantalla táctil – VIII. Relieve
- b. I. Start-up – II. Blitab – III. Producto – IV. Tablet – V. Serie – VI. Botones – VII. Navegación – VIII. Configuración
- c. I. Producto – II. Blitab – III. Técnicas – IV. Elementos – V. Navegación – VI. Botones – VII. Configuración – VIII. Pantalla
- d. I. Tablet – II. Austriaca – III. Blitab – IV. Técnicas – V. Botones – VI. Pantalla – VII. Táctil – VIII. Tinta electrónica

**2 Identifica qué enunciado es INCORRECTO según el texto.**

- a. Blitab ha desarrollado una tablet en braille para la lectura de los ciegos.
- b. La firma Blitab identifica a su nueva creación como el “iPad para invidentes”.
- c. La tablet para ciegos se centra en especificaciones técnicas, lujo y estética.
- d. El nuevo invento tiene el objetivo de ser asequible para estar al alcance de todos.

**3 Si la tablet para ciegos tiene un costo muy elevado, entonces...**

- a. Los invidentes no podrán ser instruidos en el uso de los nuevos dispositivos.
- b. Los invidentes no leerán los dispositivos tecnológicos como el resto del mundo.
- c. Los invidentes no podrán competir tecnológicamente con las demás personas.
- d. Los invidentes no tendrán la oportunidad de acceder a nuevos conocimientos.

**4 ¿Cuál es el tema del texto?**

- a. El sistema braille en Internet
- b. La pantalla de burbujas
- c. La primera tablet para ciegos
- d. La tablet para invidentes

**5 Consideras que la tablet en braille podría ayudar de algún modo a la integración de los invidentes en el mundo tecnológico. Fundamenta tu respuesta.**

---

---

---

---

---

---

---

---

---

---

## ► Ficha 18

# Descubro el mensaje en lo que leo: ¿explícito o implícito?

### 1 APRENDEMOS

► Lee el siguiente texto considerando las orientaciones que te brinda el docente.



### Texto 1 <sup>81</sup>



<sup>81</sup> Libérese: Prohibamos la publicidad, promoción y patrocinio del tabaco. Recuperado de <[http://www.drogasextremadura.com/archivos/poster2\\_large\\_es.jpg](http://www.drogasextremadura.com/archivos/poster2_large_es.jpg)>

## Texto 2 <sup>82</sup>



## Texto 3 <sup>83</sup>



<sup>82</sup> Trata de personas. Recuperado de <[http://4.bp.blogspot.com/\\_qiN8XIYwDtE/TOtTdtI9LBI/AAAAAAAAEI4/IrBMXdPTWc/s00/trata%20de%20personas.jpg](http://4.bp.blogspot.com/_qiN8XIYwDtE/TOtTdtI9LBI/AAAAAAAAEI4/IrBMXdPTWc/s00/trata%20de%20personas.jpg)>

<sup>83</sup> Calentamiento global. Recuperado de <<http://elcomercio.pe/blog/vidayfuturo/2008/09/y-tu-cuanto-quieres-a-tu-plane>>



## Texto 4 <sup>84</sup>



<sup>84</sup> Recuperado de <[http://4.bp.blogspot.com/-hgVkJYMQfV0/UgkfuwWJzgl/AAAAAAAAAFVk/Dt6RAQgHWIlg/s1600/1080696\\_10201910020499258\\_660813338\\_n.jpg](http://4.bp.blogspot.com/-hgVkJYMQfV0/UgkfuwWJzgl/AAAAAAAAAFVk/Dt6RAQgHWIlg/s1600/1080696_10201910020499258_660813338_n.jpg)>

**1** Marca la afirmación correcta sobre los “Textos 1 y 4”.

Texto	Afirmaciones
1	a. El 31 de mayo es el Día de Promoción del Tabaco, ello implica liberarse de ataduras.
	b. Como nadie es libre, se debe prohibir que las personas vean publicidad sobre el tabaco.
	c. Se exhorta a prohibir no solo la publicidad, sino la promoción y el patrocinio del tabaco.
	d. El 31 de mayo las personas no consumirán tabaco, porque de lo contrario nunca podrán liberarse de él.
4	a. El oficio preferido del padre era correr mientras su hijo lo esperaba.
	b. El hijo aprovechaba cualquier instante para salir corriendo al pilar.
	c. El padre siguió escondiéndose detrás del pilar y el hijo lo esperaba.
	d. Cuando el padre dejó jugar a esconderse, el hijo dejó de buscarlo.

**2** ¿Qué alternativa presenta las correspondencias correctas sobre los “Textos 2 y 3”?

- I. El texto 3 muestra la desolación del ser humano en un futuro dominado por la ciencia.
  - II. El texto 2 brinda información a partir de datos concretos; el 3, a través de indicios.
  - III. Ambos buscan persuadir a los lectores en torno a una problemática ambiental.
  - IV. Ambos propician la reflexión; el texto 3, sobre el impacto del calentamiento global.
  - V. Se diferencian en que la información del texto 2 es implícita; y el del 3, explícita.
  - VI. Según el texto 2, permitir la explotación contra mujeres es ser cómplice de trata.
- a. II, IV, VI
  - b. I, III, V
  - c. II, IV, V
  - d. I, IV, V, VI



**3** Según el contexto del "Texto 4", selecciona la respuesta correcta.

¿Qué rasgos o actitudes son atribuibles al siguiente personaje?



- a. Padre juguetón y ausente
- b. Padre cómplice e inmaduro
- c. Padre alegre y cobarde
- d. Padre atemorizado y egoísta

¿Qué simboliza el siguiente objeto?



- a. Cariño y apego
- b. Descuido y dejadez
- c. Burla y fraude
- d. Abandono y soledad

**4** ¿Qué alternativa expresa mejor el significado que adquiere la palabra **LIBÉRESE** en relación con las siguientes imágenes del "Texto 1"?

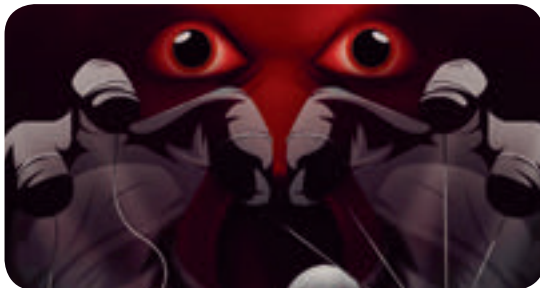

- a. Corte los lazos con los titiriteros que quieren controlar a los fumadores.
- b. Decida no depender del consumo de tabaco durante el resto de su vida.
- c. Realice una promoción contra la manipulación del consumo de tabaco.
- d. Rompa cualquier vínculo que tenga con el tabaco: consumidor o promotor.

**5** ¿Qué sentido tiene el uso de comillas en la siguiente expresión del “Texto 2”?



**“es un delito”**

- a. Destacar que todas las otras expresiones entre comillas son formas de trata de personas; por tanto, son también delitos.
- b. Indicar, en forma irónica, que la trata de personas, en nuestra realidad, no es considerada un delito.
- c. Llamar la atención del lector para que sea consciente de que si ve o calla ante alguna forma de trata, está cometiendo un delito.
- d. Explicar las diferentes formas de trata a las que son sometidas muchas mujeres, ante la pasividad de quienes callan frente a estas.

## 2 PRACTICAMOS



### Publicidad 1 <sup>85</sup>



### Publicidad 2 <sup>86</sup>



<sup>85</sup> Recuperado de <[http://img.emol.com/2012/07/05/senda\\_142522.jpg](http://img.emol.com/2012/07/05/senda_142522.jpg)>

<sup>86</sup> Recuperado de <<https://sites.google.com/site/afelsol/selecciona>>

## ¿Mi política? <sup>87</sup>



## Dos burros<sup>88</sup>

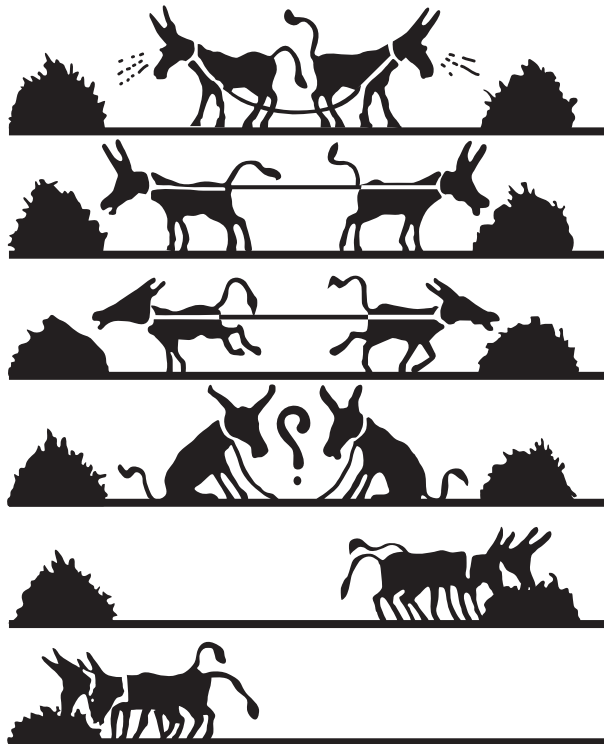

<sup>87</sup> Recuperado de <<https://mariaaracellyescobar.files.wordpress.com/2012/02/politico-intolerante.jpg>>

<sup>88</sup> Dos burros. Recuperado de <<http://img.desmotivaciones.es/201110/burros.jpg>>

**1** Luego de leer el texto “Publicidad 1”, si sabes que una persona cercana consume drogas, ¿qué debes hacer?

- a. Compadecer al que se consume a sí mismo.
- b. Entender que esto afectará también a la familia.
- c. Ayudar a que esta persona pida ayuda.
- d. Alejarme lo antes posible, no vaya a influenciarme.

**2** Identifica la opción correcta con respecto a los textos “Publicidad 1 y Publicidad 2”.

¿Qué busca transmitir el texto “Publicidad 1”?



- a. Que fumar vuelve “de ceniza” a los consumidores.
- b. Que fumar daña no solo al fumador, sino a su entorno.
- c. Que cada vez que alguien fuma, otro se vuelve adicto.
- d. Que fumar puede matarnos a todas las personas.

¿Qué semejanza hay entre los textos “Publicidad 1” y “Publicidad 2”?



- a. Que ambos tienen que ver con el mismo tema: el cigarrillo.
- b. Que ambos utilizan imágenes reales que causan impacto en el público.
- c. Que ninguno vende un producto, sino un mensaje de alerta.
- d. Que el cigarrillo no solo mata al fumador, sino que causa daños a su familia.

**3** ¿Qué atributos destacan en el siguiente personaje?

- I. Liderazgo
  - II. Autoritarismo
  - III. Ética
  - IV. Falsedad
  - V. Empatía
- a. Solo IV
  - b. I, III y V
  - c. Solo II y IV
  - d. I y IV



**4** ¿Cuál de las alternativas contiene carga irónica, según el texto “Dos burros”?

- a. Que si la palabra “burro” se usa para referirse a “torpe”, estos sí son burros.
- b. Que las necesidades y retos de la vida hacen que el más “burro” deje de serlo.
- c. Que hasta para el ser más torpe, el trabajo honrado es la clave del triunfo.
- d. Que hasta los burros aprenden que pensando se solucionan problemas.

**5** Identifica qué opción presenta tanto la pregunta que se formulan los burros como la intención del autor al usar el signo de interrogación invertido. Ten en cuenta el contexto y las viñetas finales.



**Pregunta**

- I. ¿Qué estás haciendo, burro terco?
- II. ¿Puedes dejar de jalarme?
- III. ¿Cómo llegaremos al pasto?
- IV. ¿Cómo nos quitamos las cuerdas?

**Forma del signo**

- A. Expresar ironía o doble sentido.
- B. Expresar disconformidad y duda.
- C. Expresar sorpresa y disgusto.
- D. Expresar pesar y confusión.

**La opción correcta es:**

- a. I – C
- b. II – B
- c. III - A
- d. IV - D

### 3 EXTENSIÓN



¡No quiero tu piropo! Quiero tu respeto<sup>89</sup>



El rostro de la guerra<sup>90</sup>



<sup>89</sup> ¡No quiero tu piropo! Quiero tu respeto. Recuperado de <[http://www.actitudfem.com/media/files/styles/large/public/imagenes/2012/12/portada\\_noquierotupiropo2.jpg?itok=JPKL2Uk4](http://www.actitudfem.com/media/files/styles/large/public/imagenes/2012/12/portada_noquierotupiropo2.jpg?itok=JPKL2Uk4)>

<sup>90</sup> El verdadero rostro de la guerra. Recuperado de <<http://rankings.com.co/gente/88-mejores-ca-ricaturas-politicas-de-vladdo>>



## Publicidad 3 <sup>91</sup>



## Publicidad 4 <sup>92</sup>



<sup>91</sup> Publicidad ambiental. Recuperado de <<http://www.retrazos.es/files/2013/03/publicidad-ambiental-WWF.jpg>>

<sup>92</sup> Publicidad creativa. Recuperado de <[http://2.bp.blogspot.com/-9vErERLy\\_yc/Tz6H5NVFRkI/AAAAAAAAAVOc/P6qESctmjO8/s1600/publicidad-creativa-carteles-creativos05.jpg](http://2.bp.blogspot.com/-9vErERLy_yc/Tz6H5NVFRkI/AAAAAAAAAVOc/P6qESctmjO8/s1600/publicidad-creativa-carteles-creativos05.jpg)>

**1** La idea principal del texto “El rostro de la guerra” es que:

- a. Los titulares de prensa ocultan las muertes de una guerra.
- b. La guerra lo único que ocasiona es muerte, dolor y destrucción.
- c. Lo cierto en la guerra es solo la muerte; el resto son titulares.
- d. En esta guerra solamente los titulares informan la verdad.

**2** ¿Qué diferencias o semejanzas hay entre los siguientes textos?

**Publicidad 3**

- I. El mensaje se encuentra expresado directamente en el texto.
- II. El propósito del texto se comprende a través de la secuencia de imágenes.
- III. Busca la reflexión del lector sobre el cuidado del medio ambiente.
- IV. El texto está dirigido solo al público femenino.

VS.

**¡No quiero tu piropo!  
Quiero tu respeto**

- A. El mensaje se expresa en forma visible en el texto.
- B. La intencionalidad del texto se basa en lo que expresa la imagen.
- C. Pretende informar a las mujeres sobre el acoso sexual.
- D. El mensaje se dirige principalmente a quienes acosan a las mujeres.

**Marca la serie que exprese las afirmaciones correctas:**

- a. II, III – A, D      b. I, IV – B, D      c. III, IV – A, B      d. II, III – A, C

**3** Teniendo en cuenta el contexto e intencionalidad del texto “Publicidad 4”, identifica qué denominación se le atribuiría al siguiente instrumento:

a. La afeitadora ecológica



b. La rasuradora económica

c. Una máquina de afeitar poderosa

d. La afeitada de larga duración

**4** ¿Qué alternativa manifiesta el trasfondo de la siguiente expresión?

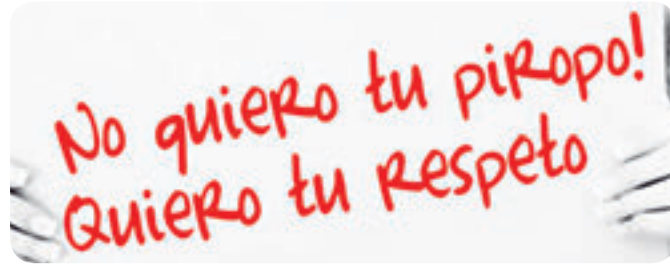

- a. No necesito que me califiques con tus comentarios burlones y groseros, me visto para agradarme y agradarte, si me respetas.
- b. No soy un objeto sin sentimientos ni vivo en función del qué dirán; por eso quiero tus piropos, pero con respeto.
- c. Quiero vivir en una sociedad donde no seamos juzgadas por cómo nos vemos, sino por las virtudes y sentimientos personales.
- d. Quiero andar libremente, sin silbidos o comentarios por mi aspecto o por ser mujer; valoro más el respeto que los piropos.

**5** Explica el sentido de la gradación de las letras:



- a. Las letras representan explicaciones sobre el sentido de la guerra, y qué es la muerte.
- b. Las letras van de mayor a menor tamaño, en función de la importancia de su mensaje.
- c. El tamaño más pequeño expresa el tema; y el más grande, lo que este implica.
- d. Las letras están dispuestas en orden descendente por una cuestión de creatividad.

## ¿Qué es poesía? Poesía eres tú

### 1 APRENDEMOS

► Lee el siguiente texto considerando las orientaciones que te brinda el docente.



### Mi casa muerta<sup>93</sup>

#### I

No derrumben mi casa  
vieja, había dicho.  
No derrumben mi casa.

#### II

Teníamos nuestra  
pérgola,  
y dos puertas a la calle,  
un jardín a la entrada,  
pequeño pero grande,  
un manzano que yace  
seco  
ahora por el grito  
y el cemento.  
El durazno y el naranjo  
habían muerto  
anteriormente,  
pero teníamos también  
(¡cómo olvidarlo!)  
un árbol de granadas.  
Granadas que salían  
de su tronco,  
rojas,

verdes,  
el árbol se mezclaba  
con el muro,  
y al lado,  
en la calle,  
un tronco que  
daba moras  
cada año,  
que llenaba de hojas  
en otoño las puertas  
de mi casa.

#### III

No derrumben mi vieja  
casa,  
había dicho,  
dejen al menos mis  
granadas  
y mis moras,  
mis manzanas y mis  
rejas.

#### IV

Todo esto contenía  
mi pequeño jardín.  
Era un pedazo de  
tierra custodiado  
día y tarde por una  
verja,  
una reja castaña y alta  
que  
los niños a la salida  
del colegio  
saltaban fácilmente,  
llevándose las manzanas  
y las moras,  
las granadas  
y las flores.

#### V

Es cierto, no lo niego,  
las paredes se caían  
y las puertas no cerraban  
totalmente.  
Pero mataron mi casa,  
mi dormitorio con su

<sup>93</sup> Javier Heraud. Recuperado de <[http://www.lainsignia.org/2001/julio/cul\\_106.htm](http://www.lainsignia.org/2001/julio/cul_106.htm)>

alta ventana mañanera.  
Y no quedó nada  
del granado,  
las moras ya no  
ensucian mis zapatos,  
del manzano solo veo  
hoy día,  
un triste tronco que  
llora sus manzanas  
y sus niños.

## VI

Mi corazón se quedó  
con mi casa muerta.  
Es difícil rescatar  
un poco de alegría,  
yo he vivido entre  
carros y cemento,  
yo he vivido siempre  
entre camiones

y oficinas,  
yo he vivido entre  
ruinas todo el tiempo,  
y cambiar un poco  
de árbol y de pasto,  
una palmera antigua  
con columpios,  
una granada roja  
disparada en la batalla,  
una mora caída con un  
niño,  
por un poco  
de pintura  
y de granizo,  
es  
cambiar  
también algo  
de alegría  
y de tristeza,  
es cambiar también

un poco de mi vida,  
es llamar también  
un poco aquí a la muerte  
(que me acompañaba  
todas las tardes  
en mi vieja casa,  
en mi casa muerta).

*Javier Heraud  
De El Viaje (1961)*



### 1 Identifica el enunciado verdadero según el texto.

- a. La casa se ubica en el campo.
- b. La casa tiene un jardín en la entrada.
- c. La casa tiene tres puertas en la calle.
- d. Junto a su casa había un árbol de granada.

### 2 El tema del poema es:

- a. La renovación de una casa que estaba en el campo.
- b. La inminente destrucción de un símbolo de la infancia.
- c. El temor del poeta frente a cualquier tipo de cambio.
- d. La ingratitud de una familia con la casa que le vio nacer.

**3** ¿Cuál es el tono del autor empleado en el poema?

- a. Melancólico
- b. Serio
- c. Agresivo
- d. Quejumbroso

**4** ¿Qué significado expresa “pequeño pero grande” en el contexto del poema?

- a. La casa tenía un espacio grande.
- b. El jardín era un espacio grande.
- c. La casa era pequeña pero importante.
- d. El jardín de gran importancia.

**5** ¿Crees que la casa del poeta era muy importante para él?

- a. No, porque ya estaba vieja y descuidada.
- b. Sí, porque era una casa muy elegante.
- c. Sí, porque era un lugar donde había sido feliz.
- d. No, porque había pasado una infancia triste.

## 2 PRACTICAMOS

- **A partir del texto, desarrolla las actividades siguiendo las orientaciones que te brinda el docente.**



### Tristitia

Mi infancia, que fue dulce, serena, triste y sola,  
se deslizó en la paz de una aldea lejana,  
entre el manso rumor con que muere una ola  
y el tañer doloroso de una vieja campana.

Dábame el mar la nota de su melancolía;  
el cielo, la serena quietud de su belleza;  
los besos de mi madre, una dulce alegría,  
y la muerte del sol, una vaga tristeza.

En la mañana azul, al despertar, sentía  
el canto de las olas como una melodía  
y luego el soplo denso, perfumado, del mar,  
y lo que él me dijera, aún en mi alma persiste;  
mi padre era callado y mi madre era triste  
y la alegría nadie me la supo enseñar.



**Abraham Valdelomar**

#### 1 Señala el enunciado verdadero en relación con el poema.

- a. La alegría me la enseñaron mi padre y mi madre.
- b. Mi infancia fue alegre y divertida junto a mis padres.
- c. En la mañana sentía el canto de las olas.
- d. En la mañana se deslizaba una melodía de paz.

#### 2 Señala el tema principal del poema:

- a. Su infancia la pasó en una aldea lejana.
- b. La infancia fue un momento de dolor.
- c. Infancia del yo poético.
- d. La ingratitud de sus padres.



**3 ¿Qué tono transmite el autor en el poema?**

- a. Melancólico
- b. Reflexivo
- c. Quejumbroso
- d. Irónico

**4 De la lectura de “Tristitia”, infiere dónde vive el yo poético.**

- a. En un pueblo andino
- b. En un pueblo costero.
- c. En un pueblo pequeño.
- d. En un pueblo lejano.

**5 ¿Por qué crees que el yo poético se lamenta?**

- a. Porque pasó una infancia triste.
- b. Porque pasó una infancia dolorosa.
- c. Porque su infancia estuvo rodeado de sonidos “oscuros”.
- d. Porque no conoce la alegría de vivir.

### 3 EXTENSIÓN

› Lee el siguiente texto considerando las orientaciones que te brinda el docente.



## Masa<sup>94</sup>

César Vallejo

Al fin de la batalla,  
y muerto el combatiente, vino hacia él un hombre  
y le dijo: «¡No mueras, te amo tanto!»  
Pero el cadáver ¡ay! siguió muriendo.  
Se le acercaron dos y repitiéronle:  
«¡No nos dejes! ¡Valor! ¡Vuelve a la vida!»  
Pero el cadáver ¡ay! siguió muriendo.  
Acudieron a él veinte, cien, mil, quinientos mil,  
clamando «¡Tanto amor y no poder nada contra la  
muerte!»  
Pero el cadáver ¡ay! siguió muriendo.  
Le rodearon millones de individuos, con un ruego común:  
«¡Quédate, hermano!» Pero el cadáver ¡ay! siguió muriendo.  
Entonces todos los hombres de la tierra le rodearon;  
les vio el cadáver triste, emocionado; incorporose lentamente,  
abrazó al primer hombre; echose a andar...



#### 1 ¿A quiénes corresponde las voces que se aprecian en el texto?

- A un hombre y al combatiente que estaba moribundo.
- Al cadáver y al poeta que luchan contra la muerte.
- A un hombre, dos, veinte, cien y miles de individuos.
- Solo al combatiente muerto que estaba tirado.

<sup>94</sup> César Vallejo. Recuperado de <<http://image.slidesharecdn.com/cesarvallejo-100527122617-phpapp01/95/cesar-vallejo-29-728.jpg?cb=1274963255>>

**2 El tema del poema es:**

- a. El amor soporta todo ante cualquier dificultad.
- b. Preocupación por el dolor humano.
- c. La muestra de solidaridad con el combatiente.
- d. Unidos podemos lograr lo que nos proponemos.

**3 ¿Cuál es el tono del autor empleado en el poema?**

- a. Irónico
- b. Melancólico
- c. Serio
- d. Agresivo

**4 ¿Qué sentimiento refleja la expresión: “¡Tanto amor y no poder nada contra la muerte!”?**

- a. Dolor
- b. Rabia
- c. Ánimo
- d. Impotencia

**5 ¿Era necesario que “todos los hombres de la tierra” rodearan al combatiente para que volviera a la vida?**

- a. Sí, porque sentía el amor de todos los hombres y la solidaridad.
- b. No, porque de igual forma iba a revivir por sí solo.
- c. No, porque de igual forma iba a morir.
- d. Sí, porque sentía el clamor de la masa que gritaba.

## Lectura de reseñas cinematográficas

### 1 APRENDEMOS

► Lee el siguiente texto considerando las orientaciones que te brinda el docente.



### El viaje de Mowgli hacia la aldea de los humanos<sup>95</sup>

(Adaptación)

**Escribe:** Sirena TV

Esta vez lo lograron los estudios Disney: rodar una película basada en otra anterior de 1967 (con dibujos animados) y hacerla visualmente esplendorosa y con valioso calado humano desde sus conceptos, donde es visible la mano inteligente de su director, el estadounidense Jon Favreau<sup>96</sup>.



La esperada adaptación cinematográfica de *El libro de la selva* (libro homónimo escrito por Rudyard Kipling, primer escritor inglés en ganar el Premio Nobel de Literatura, en 1907) reconoce a **Mowgli** como “el cachorro humano” que vuelve al cine en una actuación extraordinaria.

<sup>95</sup> <<http://www.sensacine.com/peliculas/pelicula-222692/>>

<sup>96</sup> <[http://www.nacion.com/ocio/cine/Critica-libro-selva-Vuelve-Mowgli\\_0\\_1555444481.html](http://www.nacion.com/ocio/cine/Critica-libro-selva-Vuelve-Mowgli_0_1555444481.html)>

## Sinopsis

Después de ser abandonado en la selva, una familia de lobos cría al pequeño Mowgli (Neel Sethi). Entre ellos están su ferozmente protectora madre loba Raksha y Akela, el macho alfa de la manada. Gracias a ellos Mowgli sale adelante hasta ser capaz de enfrentarse por sí mismo a los peligros de la selva.

Pero con la llegada del peligroso Shere Khan, Mowgli deja de ser bien recibido en la selva. Este temible tigre, resentido por las heridas que le ha ocasionado el hombre, ha prometido eliminar toda amenaza humana en la selva. Así que a Mowgli no le queda más remedio que abandonar el único hogar que ha conocido en toda su vida.

El pequeño niño humano emprenderá entonces un arriesgado y fascinante viaje de autodescubrimiento, para regresar junto a su especie, acompañado de la siempre fiel Bagheera, la pantera mentora del niño, y el despreocupado y divertido oso Baloo. En su camino encontrarán toda clase de aventuras y peligros, además de personajes como Kaa, una seductora serpiente con no muy buenas intenciones que trata de hipnotizarle o al embaucador Rey Louie, que está obsesionado por descubrir el secreto del fuego.

### FICHA TÉCNICA

**Calificación:** ★★★★★

**Título original:** *The Jungle Book*

**Distribuidora:** Walt Disney Studios  
Motion Picture Spain

**Año de producción:** 2016

**Tipo de película:** largometraje

**Idioma:** inglés

**Tiempo:** 1 h, 46 min

**Dirigida por:** Jon Favreau

**Reparto:** Neel Sethi, Ben Kingsley,  
Bill Murray

**Géneros:** aventura, familia, fantasía

**País:** EE. UU.

Esta película, que combina acción real con escenarios fotorrealistas y animales generados por ordenador, está dirigida por el polifacético Jon Favreau, conocido por dirigir la saga del superhéroe Iron Man, y escrita por Justin Marks (*Street Fighter: La leyenda*). Su protagonista es el joven debutante Neel Sethi en el papel de Mowgli, y las voces en la versión original están interpretadas por los actores Bill Murray (*Moonrise Kingdom*, *Bienvenidos a Zombieland*) como Baloo, Ben Kingsley (*El desafío*, *La invención de Hugo*) como Bagheera, Idris Elba (*Vengadores: La era de Ultrón*, *Mandela: Del mito al hombre*) como Shere Khan, Scarlett Johansson (*¡Ave, César!*, *Capitán América: El Soldado de Invierno*) como Kaa, Christopher Walken (*El último concierto*, *Sleepy Hollow*) como Rey Louie, Lupita Nyong'o (*Star Wars: El despertar de la fuerza*, *12 años de esclavitud*) como Raksha y Giancarlo Esposito (*Money Monster*, *En la mente del asesino*) como Akela.

A pesar de que está basada en el clásico de Disney, supieron mantener los elementos correctos y agregar cosas nuevas que hacen de la historia algo sorprendente e inolvidable. Por ejemplo, las canciones: esas divertidas melodías con mensajes interesantes se mantienen, no todas pero sí las necesarias para que el público sienta esa alegría de descubrir que te sabes la letra.

Otro aspecto resaltante de la actual versión animada es la forma de contar la historia, es distinta, mucho más potente, digna de un final que te deja impactado y aplaudiendo de lo bueno que es.

El privilegio de verla en 3D, a pesar de que no muchas cosas se salen de la pantalla, uno puede sentirse dentro de la selva. El paisaje es tan hermoso, todo verde y lleno de distintos animales, que es un deleite visual. Es la película ideal para ver en 4D porque están todo el rato al aire libre, hay varias escenas de acción y hay lluvia y fuego.

Aunque hay escenas un tanto lentas, es recomendable para todos desde los 5 años. Es ideal para ver en familia y es una de esas películas por las que vale la pena pagar para verla en pantalla grande.

*El libro de la selva* es una obra maestra creada gracias a la tecnología moderna. Atractiva, divertida y emocionante. Deben verla<sup>97</sup>.

**1 Los datos generales de la película (título original, director, reparto, etc.) se encuentran en:**

- a. La introducción
- b. La sinopsis o argumento
- c. La crítica o valoración
- d. La ficha técnica

**2 Ordena los enunciados según correspondan a la estructura del texto.**

**I. Introducción**

- a. La película está basada en el relato clásico *El libro de la selva*, de R. Kipling.
- b. El personaje más logrado de la historia es el tenaz tigre Shere, el "más humano".
- c. La película es una obra maestra recreada por la tecnología moderna.

**II. Sinopsis**

- a. El director de la película es Jon Favreau.
- b. Una familia de lobos cría al pequeño Mowgli.
- c. La película combina acción real con escenarios fotorrealistas.

**III. Crítica**

- a. Mowgli debe abandonar la selva ante la amenaza de Shere Khan.
- b. La película está basada en otra anterior de 1967.
- c. Es la película ideal para ver en 4D.

a. Ia - IIb - IIIc

b. Ib - IIa - IIIc

c. Ic - IIa - IIIb

d. Ic - IIb - IIIa

<sup>97</sup> Recuperado de <<http://www.canalfreak.net/resena-pelicula/resena-el-libro-de-la-selva/>>

**3 ¿Con qué finalidad ha sido escrito este texto?**

- a. Para narrar el argumento de una película basada en un obra literaria británica.
- b. Para demostrar que las películas de Disney son las mejores por utilizar una alta tecnología que cumple con sus propósitos.
- c. Para informar y dar opiniones sobre una película, a fin de que el espectador promedio decida si acude o no a verla.
- d. Para relacionar los aciertos y debilidades de las películas *El libro de la selva* producidas por Disney.

**4 En la reseña se utiliza el recurso “Calificación: ★★★★★” para...**

- a. Expresar una valoración sobre la película.
- b. Llamar la atención del lector.
- c. Calificar a los actores de la película.
- d. Opinar sobre la dirección de la película.

**5 A partir de lo leído, ¿te parece que el autor ha logrado explicar que la película *El libro de la selva* es una producción que vale la pena ver? Fundamenta tu respuesta.**

---

---

---

---

---

---

---

---

---

---



## 2 PRACTICAMOS

► Lee el siguiente texto considerando las orientaciones que te brinda el docente.



### Notable filme peruano *La última noticia*

(Adaptación)

**Escribe:** Las lechuzas



La crisis de violencia que vivió el Perú en las últimas décadas del siglo pasado sigue dando pie a películas y otras obras artísticas. *La última noticia*, de Alejandro Legaspi, producida por el Grupo Chaski, transcurre aproximadamente en la misma época de *La boca del lobo*, solo que mientras la famosa cinta de Francisco Lombardi se desarrolla en el escenario rural ayacuchano, el filme que se comenta lo hace en el ámbito urbano. Legaspi

realiza una cinta correcta y ajustada a sus propósitos narrativos, aunque sin llegar a la intensidad dramática lograda por el director tacneño<sup>98</sup>.

Alejandro Legaspi se desempeñó como realizador, camarógrafo y editor de documentales y largometrajes de ficción. Entre otros, codirigió los largometrajes *Gregorio* (1985) y *Juliana* (1988), y el medimetraje documental *Miss Universo en el Perú* (1982). En los años noventa dirigió los documentales *Perú en tiempos del cólera* y *Mujeres de la esperanza*. Luego *Voces de mujeres* (2003), *Sueños lejanos* (2007) y *El azaroso camino de la fe de Otto Bruno* (2013). Paralelamente, se dedica a la docencia en la especialidad de Realización cinematográfica y ha sido jurado en el Perú, Uruguay, Colombia y Cuba<sup>99</sup>.

#### Sinopsis

Alonso, conductor de un programa radial dedicado a la música folklórica, y su amigo Pedro, maestro de secundaria, viven a inicios de los años ochenta con sus parejas, Teresa y Zoila, en una pequeña y apacible ciudad andina. La súbita irrupción de Sendero Luminoso

<sup>98</sup> <<http://www.cinencuentro.com/2015/08/21/festival-de-lima-2015-la-ultima-noticia-alejandro-legaspi-grupo-chaski/>

<sup>99</sup> <http://www.festivaldelima.com/2015/pelicula/la-ultima-noticia/>

## FICHA TÉCNICA

**Calificación:** ★★★★★

**Género:** drama

**Tiempo:** 100 min

**País:** Perú, 2015

**Público:** mayores de 14 años

**Intérpretes:** Pietro Sibille, Julián Legaspi, Stephanie Orúe, Jackelin Vásquez, Jorge Chiarella, Emilram Cossio, Lucho Cáceres, Daniel Lazo

**Director:** Alejandro Legaspi

**Idioma original:** español

**Guion:** Alejandro Legaspi, René Weber

**Fotografía:** Mario Bassino

**Edición:** Alejandro Legaspi

**Sonido:** Guillermo Palacios

**Música:** Pauchi Sasaki

**Dirección de arte:** Aarón Rojas, Renzo Bazán

**Producción:** Grupo Chaski, Imposible Films

con bombas, apagones y “ajusticiamientos” y la violenta réplica de las fuerzas del orden van cambiando la atmósfera provinciana. La vida diaria se altera y la felicidad de las parejas protagónicas se va desmoronando poco a poco.

*La última noticia* es una película que merece ser vista por la mayor cantidad de personas posible, pero probablemente vaya a pasar desapercibida por algunos que prefieren la cartelera de moda (*Capitán América: Civil War*, la cual no está mal, pero que no podría ser más diferente a esta cinta). Esta película nacional, debido a que ha estado proyectándose por tan poco tiempo, seguramente no constituirá ninguna ganancia significativa a sus productores.

Sin embargo, *La última noticia*, más que notable, es un filme importante del cine nacional. Con este reciente estreno volvemos a una pregunta recurrente sobre el cine peruano actual: ¿es necesaria otra película sobre la época del terrorismo? La respuesta es un sí rotundo y contundente. Se trata de una época tan crucial como compleja de nuestra más reciente historia contemporánea, que es primordial ponerla en agenda cuantas veces sea necesaria para tratar de entendernos como sociedad<sup>100</sup>.

Además, *La última noticia* fue ganadora del Concurso Nacional de Proyectos de Distribución de Largometraje II – 2015. El jurado del concurso, integrado por Lorena Ugarteche, Christian Bonneff e Isaac León, sustentó así su decisión:

“Es una película atractiva y pertinente con una historia que debe ser contada y vista por todos los peruanos, teniendo, además, un buen plan de distribución”<sup>101</sup>.

Los hechos denunciados en *La última noticia* fueron recogidos y profundizados por la Comisión de la Verdad y la Reconciliación (CVR). Aunque el guion de la cinta fue preparado en los años 90 y la película recién se ha producido y estrenado luego de casi 20 años, no deja de ser cierto que, en relación con la aparición de nuevos testimonios y elementos, podría pensarse en la necesidad de una actualización.

*La última noticia* es como una especie de resumen de un periodo histórico visto con más de 20 años de distancia, expresa el compromiso del cine social. El drama en la



<sup>100</sup> <<http://www.cinencuentro.com/tag/la-ultima-noticia/>>

<sup>101</sup> <<http://www.cinencuentro.com/2015/09/08/la-ultima-noticia-gana-concurso-de-distribucion-2015-ministerio-de-cultura-peru/>>

película de Alejandro Legaspi intenta llegar a la conciencia del espectador, pero sin apelar a las escenas extremas o crudas de una época de terror. Todo en la película, con algunas diferencias interpretativas, se adecúa a la funcionalidad con que está contada una historia para no olvidar.

**1 Marca la información que corresponda a la introducción del texto.**

- a. La película merece ser vista por la mayor cantidad de personas porque reproduce una época para no olvidar.
- b. La película fue ganadora del Concurso Nacional de Proyectos de Distribución de Largometraje II – 2015.
- c. *La última noticia*, de Alejandro Legaspi, transcurre en la misma época de *La boca del lobo*.
- d. *La última noticia* busca conectar al espectador con el terror de los 80, sin apelar a las escenas extremas.

**2 Utiliza la información del texto para completar el siguiente esquema de secuencias.**

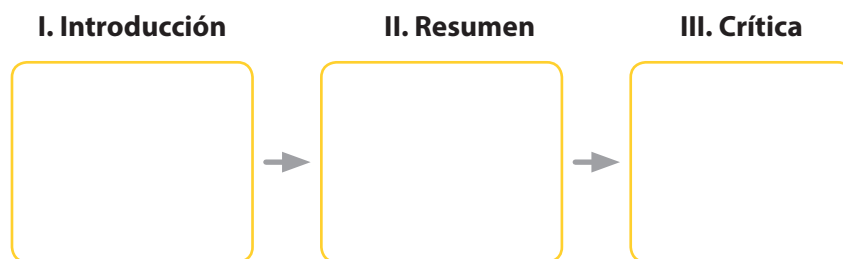

- a. I. Alejandro Legaspi dirigió *Gregorio*, *Juliana* y *La última noticia*.  
II. La película presenta la violencia que afecta a una apacible ciudad andina.  
III El drama de la película apunta a la conciencia del espectador.
- b. I. La película es una síntesis de 20 años de terror.  
II. *La última noticia* es una película dramática.  
III La película expresa el compromiso del cine social.
- c. I. El título de la reseña es "Notable filme peruano *La última noticia*".  
II. La ficha técnica resume el contenido de la película.  
III. El autor de la reseña es Isaac León Frías.
- d. I. Jackie Vásquez y Stephanie Orúe son actores de la película.  
II. La película está ambientada en la realidad de los años 80.  
III. *La última noticia* es una reseña cinematográfica peruana.

**3 ¿Para qué ha sido escrito este texto?**

- a. Para narrar la violencia sufrida por toda una comunidad de la sierra central.
- b. Para explicar que las zonas del centro del Perú fueron blanco del terrorismo.
- c. Para describir cómo sucedieron los hechos de violencia en los años 80.
- d. Para expresar una opinión crítica sobre una película de temática social.

**4 ¿Para qué el autor utiliza una ficha técnica en su reseña?**

- a. Para explicar la obra y trayectoria del director de la película.
- b. Para describir los detalles de la producción de un filme cinematográfico.
- c. Para resumir los hechos más importante de los efectos de una película.
- d. Para registrar información concreta sobre datos esenciales de la película.

**5 ¿Qué opinas del punto de vista del autor? ¿Estás de acuerdo que los peruanos no debemos olvidar la época de violencia ocasionada por el terrorismo? ¿Por qué?**

---

---

---

---

---

---

---

---

---

---

### 3 EXTENSIÓN

► Lee el siguiente texto considerando las orientaciones que te brinda el docente.



## Bajo la misma estrella<sup>102</sup>

**Escribe:** Omaira G.



*Bajo la misma estrella*, basada en el libro del autor John Green, es una adaptación estupenda, pero más allá de eso, una película maravillosa que te hace entrar en el mundo de los adolescentes que sufren cáncer, observar un amor verdadero y aparentemente efímero, emocionarte y aprender el valor de los pequeños infinitos.

A pesar de que un milagro médico ha conseguido reducir su tumor y darle unos años más de vida, la joven Hazel Grace Lancaster (Shailene Woodley) nunca ha dejado de considerarse una enferma terminal. Pero cuando Gus Waters (Ansel Elgort) aparece en el grupo de soporte para enfermos de cáncer infantil, en la vida de Hazel empieza un nuevo capítulo.

A partir de ahora ya tengo la respuesta para la pregunta

¿cuál es la mejor adaptación al cine que has visto? Sin dudar diré: *Bajo la misma estrella*. He visto muchas adaptaciones que han hecho cambios y aun así me han gustado mucho, pero lo bueno de *Bajo la misma estrella* es que, además de gustarme, he visto como su fidelidad/parecido al libro es de un 98 % (tiene pequeños cambios pero ninguno de excesiva relevancia).

Creo que casi todos los que verán esta película, o tengan interés en hacerlo, habrán leído primero el libro. Si no es así, les dejo una pequeña introducción: Hazel es una adolescente que lleva años viviendo enferma, tiene unos tumores de cuyo desarrollo depende su esperanza de vida,

#### FICHA TÉCNICA

**Calificación:** ★★★★★

**Título original:** *The Fault In Our Stars*

**Año de producción:** 2014

**Director:** Josh Boone

**Reparto:** Shailene Woodley, Ansel Elgort, Nat Wolff

**Géneros:** romántico, drama

**País:** EE. UU.

**Tipo de película:** largometraje

**Idioma:** inglés

<sup>102</sup> <<http://entrelalecturayelcine.blogspot.pe/2014/07/bajo-la-misma-estrella-pelicula-2014.html>>

y depende de una máquina de oxígeno para poder respirar. Sintiendo que no puede ser una adolescente normal, acaba acudiendo casi obligada a un grupo de apoyo para enfermos de cáncer. Aquí conocerá a Augustus Waters quien le proporcionará unas ganas renovadas de vivir y con el que emprenderá la aventura de su vida.

Aunque cuando comenzó la producción de la película fueron muchos los fans que no estaban de acuerdo con la elección de Ansel Elgort como Gus e incluso con otros personajes (no me incluyo en este grupo; realmente, aunque pueda tener dudas, solo critico la elección del actor si cuando veo la película su interpretación no me convence), creo que todos los actores escogidos han sido perfectos. Sus interpretaciones son maravillosas, saben transmitir tragedia/tristeza, alegría, ganas de vivir, desesperación, insatisfacción y todas las emociones que sus personajes requieren.

La película pasa por diferentes fases, es como diría Augustus **“una montaña rusa”**. Una vez que empieza, comienzas a ascender por una historia que no te dejará indiferente, en la que los sentimientos irán aumentando a cada minuto y cuyo final es extasiante.

Respecto al final: si has leído el libro, ya lo sabías, y para mí fue bastante emotivo. No se hizo excesiva incidencia en ciertos momentos tristes, pero sin lugar a dudas fue bastante impactante y conmovedor. Si no has leído el libro, es posible que no veas venir el final, y depende de cómo seas, puedes acabar llorando. Aun así, sentirás que es uno de esos finales que no olvidarás fácilmente porque son de esos finales muy conmovedores. Mi recomendación: busca también la banda sonora de la película. Es preciosa y encaja a la perfección con la historia. Mis canciones favoritas: “Not about Angels”, de Birdy, y “All of the stars”, de Ed Sheeran.



Ahora toca mi sección de diferencias respecto al libro. Como aclaración inicial les diré lo que mencioné en líneas anteriores, los cambios son mínimos y realmente no existe ningún momento indispensable que no esté en la película. Creo que esto es algo de agradecer y realmente han hecho un buen trabajo, ojalá muchas veces intentaran hacer esto.

Película (P): cuando Gus lleva a su casa a Hazel para ver una película, apenas hay conversación entre ella y los padres de él, y bajan directamente al sótano a verla (no se menciona nada sobre la película). Allí conversan un poco sobre Hazel y sobre los trofeos de baloncesto de Gus. Este le recomienda a Hazel su saga favorita, pero luego no se nombra nada de esa saga.

Libro (L): al llegar a casa de Gus, Hazel habla un poco más con los padres de él y ellos no les dejan bajar al sótano a ver la película para no perderlos de vista. Se menciona que van a ver *V de vendetta* ya que, según Gus, Hazel tiene cierto parecido a Natalie Portman en esa película. Gus da más detalles de su opinión sobre el baloncesto. Más adelante, Hazel habla mucho con él de la saga que le recomendó, así como de las actitudes que a Gus le gusta tomar en sus videojuegos para salvar a los demás.



Seguramente, hay muchos más pequeños cambios que no he señalado, pero como he repetido muchas veces: es la adaptación cinematográfica más fiel que he visto de un libro. La adaptación de la novela de John Green *The Fault in Our Stars* es una mezcla de humor y tragedia en la que se entrelazan el amor y los sueños de la adolescencia.

**1 Según el texto, Hazel Grace Lancaster (Shailene Woodley) nunca dejó de considerarse una enferma terminal a pesar de que:**

- a. Un milagro médico ha conseguido reducir su tumor y darle unos años más de vida.
- b. Gus Waters (Ansel Elgort) aparece en el grupo de soporte para enfermos de cáncer infantil.
- c. Habla un poco más con los padres de Gus Waters, quienes les dejan bajar al sótano a ver la película.
- d. Cuando Gus la lleva a su casa para ver una película, hay una aceptación entre ella y los padres de él.

**2 Ordena los hechos según aparecen en la reseña:**

En la película se entrelazan el amor y los sueños de la adolescencia.

*Bajo la misma estrella* está basada en el libro de John Green.

En el libro se menciona que van a ver *V de vendetta*.

Los actores escogidos saben transmitir tragedia/tristeza, etc.

- a. 1 - 2 - 3 - 4
- b. 4 - 1 - 3 - 2
- c. 4 - 3 - 2 - 1
- d. 2 - 1 - 3 - 4



**3 El propósito del texto es:**

- a. Presentar la opinión crítica de la película *Bajo la misma estrella*.
- b. Explicar las diferencias entre el libro y la película del mismo nombre.
- c. Relatar la historia de una joven que padece de cáncer terminal.
- d. Informar sobre una película basada en un texto literario juvenil.

**4 La intención del autor al emplear comillas en la expresión “una montaña rusa” es:**

- a. Reproducir una cita textual de la autora de la reseña cinematográfica.
- b. Reproducir el pensamiento de uno de los personajes de la obra y/o película.
- c. Indicar que la expresión se utiliza irónicamente o con un sentido especial.
- d. Aclarar y destacar el significado de una expresión en particular.

**5 Opina: ¿consideras que un paciente de cáncer puede sobrellevar su enfermedad si siente el amor de un ser querido? Fundamenta tu respuesta.**

---

---

---

---

---

---

---

---

---

---