

Guía de Orientación de Materiales del Módulo de Psicomotricidad para niños y niñas de 3 a 5 años

Ciclo II

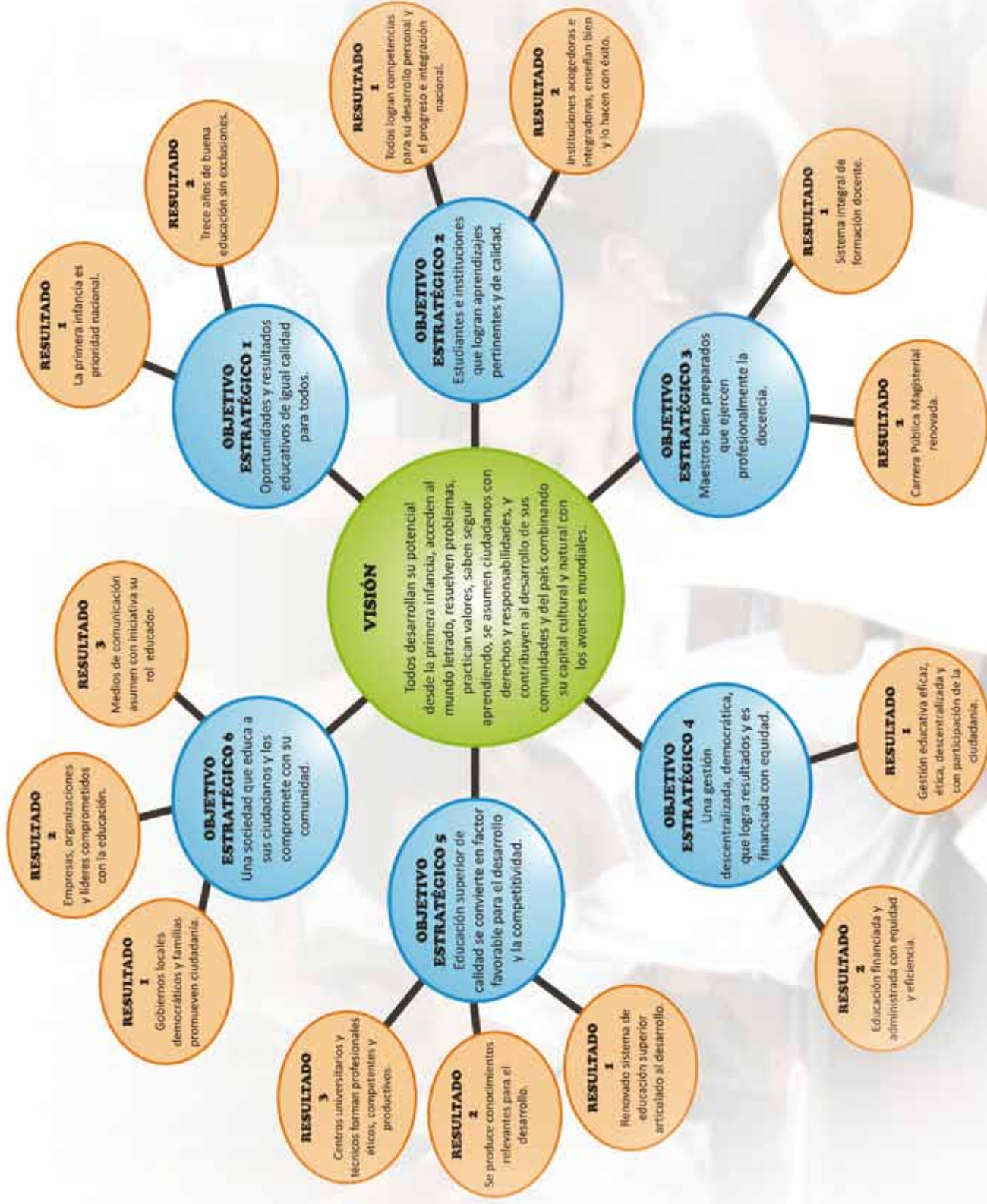

PROYECTO EDUCATIVO NACIONAL AL 2021



Guía de Orientación del Uso del Módulo de Materiales de Psicomotricidad para Niños y Niñas de 3 a 5 Años

Ciclo II



Dirección General de Educación Básica Regular

Dirección de Educación Inicial



GUÍA DE ORIENTACIÓN DEL USO DEL MÓDULO DE MATERIALES DE PSICOMOTRICIDAD PARA NIÑOS Y NIÑAS DE 3 A 5 AÑOS – II CICLO

Ministerio de Educación

Av. De la Arqueología, cuadra 2 - San Borja
Lima, Perú
Teléfono 615-5800
www.minedu.gob.pe

2012

Tiraje: 57,000 ejemplares

Elaboración:

Valeria Díaz Mendoza
Milagros Castillo Gonzales

Aportes y revisión pedagógica:

Marcela Poblete Pérez
Mariela Ortiz Obando

Diseño, diagramación e ilustraciones:

Natalí Sejuro Aliaga

Fotografías:

Raul Ernesto Rodríguez Ruiz

Corrección de estilo:

Fernando Ortiz Zevallos

Impreso por:

Quad Graphics Perú S.A.
Av. Los Frutales 344, Ate – Lima
RUC 20371828851

© Ministerio de Educación

Todos los derechos reservados. Prohibida la reproducción de este material por cualquier medio, total o parcialmente, sin permiso expreso de los editores.

Hecho el Depósito Legal en la Biblioteca Nacional del Perú: N° 2012-xxxxx

Impreso en el Perú / Printed in Peru



12 67 8889889 4545 435765 341004

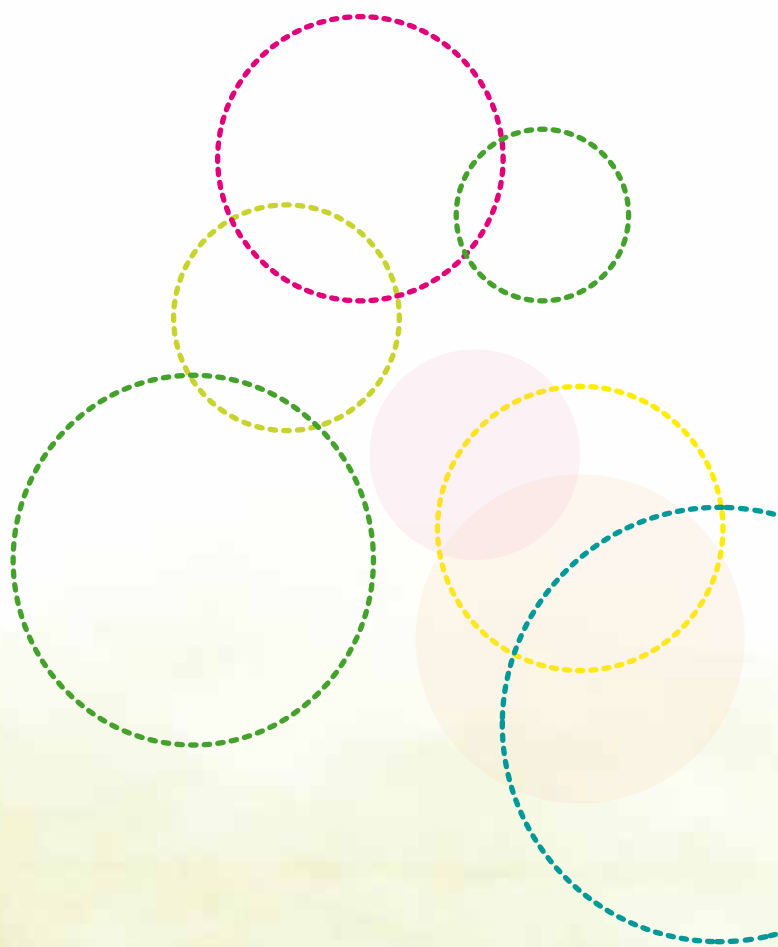

Introducción

Esta Guía ha sido elaborada con el fin de brindarte mayores recursos y orientaciones para el uso adecuado de los materiales educativos de psicomotricidad y, a su vez, promover en las niñas y los niños aprendizajes integrales y un mejor desarrollo.

En este material encontrarás una revalorización del juego espontáneo y la exploración autónoma, como vías fundamentales para el desarrollo psicomotriz de niños y niñas, por lo que hace suyo el Enfoque Pedagógico planteado tanto en la Guía Curricular de Educación Inicial como en el Diseño Curricular Nacional de educación Básica Regular del Ministerio de Educación. Debemos precisar que cuando hablamos de desarrollo psicomotriz, estamos hablando del desarrollo integral de la persona, ya que la Psicomotricidad es una disciplina que explica la integración de los aspectos psicológicos y motrices.

Los materiales propuestos en esta Guía tienen el objetivo de potenciar principalmente el área de personal social (de 3 a 5 años) en lo referido al desarrollo de la psicomotricidad, lo que significa además, promover una mayor integración entre las diversas áreas de aprendizaje que favorecerá procesos como la lectura y escritura, la comprensión lógico matemática así como una mayor verbalización en los niños y niñas a nivel de comunicación, acogiendo siempre sus necesidades e intereses.

Cabe mencionar que se ha buscado que este material pueda adaptarse a la diversidad cultural y al contexto de los niños y niñas de los pueblos de nuestro país. Dado que en las zonas rurales, por ejemplo, muchas veces los niños y niñas no cuentan con sectores organizados, hemos incorporado algunas sugerencias metodológicas que permitirán a las docentes y promotoras educativas contar con variables que les permitan desarrollar la psicomotricidad con materiales, juguetes e insumos acordes a cada realidad, validando y potenciando la forma cómo aprenden los niños y niñas de acuerdo al contexto en donde se desarrollan.

La primera parte de la Guía te permitirá entender la importancia de la psicomotricidad y de la observación del juego natural de las niñas y los niños, para que puedas identificar sus características y necesidades afectivas y madurativas y promoverlas por medio del juego espontáneo con el módulo de materiales que el Ministerio de Educación brinda y, sobre todo, a través del placer del movimiento del cuerpo.

En la segunda parte te presentamos la descripción de las sesiones de psicomotricidad en el ciclo II, la organización y mantenimiento de los materiales así como sugerencias de diversas sesiones de psicomotricidad, con el fin de orientarte para que puedas hacer mejor uso de los materiales a través de secuencias metodológicas pertinentes y articuladas entre sí y no solamente de actividades aisladas.

Con esta Guía podrás reconocer cómo partir de las necesidades de niños y niñas en la planificación de tus programaciones, para que puedas trabajar en distintos momentos de la sesión diferentes niveles de representación, que permitirán en las niñas y los niños mayor disfrute y el logro de mayores objetivos a nivel de sus aprendizajes: creación, comunicación, madurez emocional y verbalización.

Dirección de Educación Inicial



Tabla de contenidos

INTRODUCCIÓN

PRIMERA PARTE

1.	¿Qué es la psicomotricidad?	7
2.	¿Por qué favorecer la psicomotricidad en las Instituciones Educativas y Programas No Escolarizados del Nivel Inicial?	9
3.	¿Qué condiciones son necesarias para desarrollar sesiones de psicomotricidad en las Instituciones Educativas y favorecer el desarrollo psicomotriz de los niños?	10
3.1	Equipo Institucional (director, coordinadores, docentes y auxiliares).	11
3.2	Padres de familia	12
4.	¿Cómo son las niñas y los niños de 3 a 5 años?	12
4.1	Necesidades madurativas de los niños y niñas	13
4.1.1.	Apego y dominio, la eterna historia de nuestras vidas	14
4.1.2.	El equilibrio y el control progresivo del cuerpo, un reto del crecimiento	15
4.1.3.	Juego sensorio motriz, el disfrute del placer del cuerpo en movimiento	16
4.1.4.	La Impulsividad en los niños y niñas, una oportunidad para canalizar emociones	16
4.1.5.	Juego simbólico, una señal de maduración y crecimiento	20
5.	Rol del educador: un importante mediador de los procesos de desarrollo y aprendizaje en los niños y niñas	20
5.1	El adulto como organizador de los momentos pedagógicos	21
5.2	El adulto como referente afectivo	21
5.3	El adulto como promotor de la iniciativa y autonomía en el niño	22
6.	¿Qué observamos en los niños y niñas cuando juegan?	23
6.1	El rol de la emoción en la psicomotricidad. La observación de la emoción	23
6.2	¿De qué manera se manifiesta la emoción en las niñas y los niños?	24
6.3	La observación de la expresividad motriz de las niñas y los niños	24
6.4	¿Cómo observamos?	26
6.5	Los parámetros de observación psicomotrices	26
6.6.	Ficha de observación	33

SEGUNDA PARTE

1.	La metodología de la propuesta de sesiones de psicomotricidad para el Ciclo II	35
	Tipos de interacción en la atención educativa	35
1.1	Espacios para la psicomotricidad en las Instituciones Educativas	36
1.2	Aspectos a tomar en cuenta para la programación en el Ciclo II	37
1.3	La secuencia metodológica de la sesión de psicomotricidad	40
1.4	Diseño de sesiones de psicomotricidad.	42
1.5	Materiales para promover la psicomotricidad en el Ciclo II	42
1.6.	Actividades sugeridas organizadas según la secuencia metodológica	43

BIBLIOGRAFÍA	80
--------------	----

NOTAS SOBRE EL USO DEL CD Y DVD	82
---------------------------------	----

NOTAS TÉCNICAS	87
----------------	----



Primera Parte

"Los primeros años de vida son para construir el deseo y el placer de ser, la seguridad de ser querido, sostenido y contenido".

Bernard Aucouturier

1. ¿Qué es la Psicomotricidad?

Veamos estas imágenes y luego responde a las preguntas:



- ¿Qué hacen los niños?
- ¿Por qué los niños se mueven todo el tiempo?
- ¿Qué estado de ánimo tienen?
- ¿Qué estarán pensando las niñas y los niños?
- ¿Podríamos decir que todos están realizando actividades psicomotrices?
- ¿Los niños solo desarrollan su psicomotricidad en algunos momentos del día?

La psicomotricidad es una disciplina que explica que la persona es una unidad entre sus aspectos corporales (motrices), emocionales y cognitivos, ya que los mismos se encuentran interconectados y no se pueden separar. Es decir, cada vez que nos relacionamos con nuestro entorno siempre pensamos, sentimos y actuamos en forma integrada y lo vivimos y expresamos todo el tiempo a través de nuestro cuerpo, de nuestras conductas.



Por ejemplo cuando las niñas y los niños juegan, comen, se cambian de ropa, escuchan un cuento, duermen, conversan, etc., stán realizando acciones psicomotrices porque está presente la mente, el movimiento y la emoción de manera simultánea: no existe momento ni forma bajo la cual el ser humano se relacione con su entorno sin tener presentes todos estos aspectos en su ser de manera integrada.

Toda actividad humana es psicomotriz porque participan aspectos psicológicos, sociales, fisiológicos, cognitivos del ser humano que muestran una particular forma de ser y estar en el mundo de cada ser humano.



No es posible entonces, hacer una propuesta para el uso de los módulos de Psicomotricidad, sin considerar que cuando niños y niñas se relacionan con su entorno, se están produciendo de manera simultánea, transformaciones corporales (motrices), cognitivas y emocionales (psico). Es por esta razón que la propuesta de Psicomotricidad para la Educación Inicial (de 3 a 5 años) promueve en la niña y el niño la relación con su medio a través del movimiento y los sentidos de manera espontánea, y con el placer que ello le genera a través del juego corporal, potenciando así el desarrollo de la autonomía y el desarrollo pleno de sus diversas habilidades, capacidades y competencias (corporales, cognitivas y emocionales).

2. ¿Por qué favorecer la psicomotricidad en las Instituciones Educativas y Programas No Escolarizados del Nivel Inicial? ¿Cómo podemos reconocer nuestras diferencias a partir de la psicomotricidad?

Cuando niños y niñas se relacionan con su entorno, con los diversos materiales naturales o educativos amplían sus posibilidades y enriquecen sus aprendizajes, si el adulto plantea una secuencia metodológica que posibilite el paso del “acto al pensamiento”, del “movimiento a otros niveles de representación/expresión”.

Porque los niños y niñas disfrutan del movimiento (del juego corporal o juego sensorio motriz) de manera natural. Es desde el movimiento en que realizan sus conquistas psicológicas y motrices (psicomotrices): en la percepción de su cuerpo relacionándose con diferentes objetos (por ejemplo) niños y niñas irán descubriendo diversas nociones como cuál es más pesado y cuál es más ligero; es así que después, podrá decir: “éste es más pesado que el otro y este otro es más pesado que el primero”.

Pero también descubren a otros niños y niñas con los que comparten experiencias y aprenden a conocerse y a valorarse, respetando sus diferentes formas de manifestarse, sus intereses, características y habilidades. Es a partir de este reconocimiento de las diferencias, que éstas se convierten en punto de encuentro y mayores posibilidades de aceptarnos como seres humanos similares y a la vez únicos e irrepetibles.¹



¹ SÁNCHEZ ARNAIZ, Pilar (2001) “La Psicomotricidad en la Escuela: Una práctica preventiva y educativa”. Málaga.

Las Instituciones Educativas y Programas No Educativos de Nivel Inicial (PRONOEI) a los que pertenecemos resultan un referente importante para las familias, las niñas y los niños que acogemos. Son un espacio en el que nos relacionamos continuamente, expresando emociones, ideas y sentimientos, expresiones que nos permiten conocernos y socializar día a día.

Como referentes para las familias, las niñas y los niños cumplimos un rol vincular y socializador, generamos espacios y ambientes que deben promover no sólo los aprendizajes desde lo cognitivo, sino por el contrario, integrar precisamente la psicomotricidad en cada momento que la Institución Educativa nos brinda, para aprender (también los adultos) fundamentalmente desde lo cotidiano.

3. ¿Qué condiciones son necesarias para desarrollar sesiones de psicomotricidad en las Instituciones Educativas y favorecer el desarrollo psicomotriz de los niños?

La incorporación de sesiones de psicomotricidad en el proyecto educativo, nos confronta a un reto que requiere de nosotros creatividad y capacidad de innovación, dado que nos compromete a articular, organizar y promover de manera sostenida y coherente un proyecto de innovación que impregne todos los momentos pedagógicos.

- ¿Es la psicomotricidad algo que desarrollamos solo un momento de la semana?
- ¿La psicomotricidad se vive dentro o fuera del aula?
- ¿La psicomotricidad sólo la desarrolla o promueve la docente y/o promotora o es parte de un proyecto educativo conjunto?



Estando la concepción de la psicomotricidad en la base de una pedagogía comprometida con los procesos de aprendizaje, la misma debe considerar necesariamente todos sus espacios y tiempos como lugares importantes para la acción, la expresión libre, la actividad lúdica, la emoción y la palabra; así como a la atención sostenida a las potencialidades de cada niño en el grupo; una base pedagógica común que privilegie la experiencia de los niños, la investigación colectiva y la elaboración de un proyecto pedagógico necesario para el desarrollo psicológico de cada niño y de cada niña en el grupo.²

Para tal fin el proyecto educativo ha de contemplar que el aula y los espacios externos a la misma, sean espacios seguros de manera permanente. La organización requiere el desarrollo de un Proyecto Educativo que contemple una visión integrada de los niños y niñas, lo cual implica prever los espacios y ambientes pertinentes, la organización de los materiales, los horarios y programaciones pertinentes.

3.1. Equipo Institucional (director, coordinadores, docentes y auxiliares)

Al considerarse el enfoque de la psicomotricidad en el Proyecto Educativo, hablamos de un equipo institucional comprometido con una mirada global e integrada del desarrollo niño, partiendo de la toma de consciencia de un objetivo común que oriente tanto a directores, profesores coordinadores, docentes y auxiliares a promover una pedagogía que privilegie las experiencias de niños y niñas, la libre expresión por medio del movimiento y la acción, y que tomen acciones pertinentes para una adecuada organización de los espacios y momentos para los espacios de juego corporal que devienen en su desarrollo psicomotriz.

Para ello se debe iniciar un proceso preparatorio con el equipo para que entiendan el sentido de la psicomotricidad y la metodología, explicando que los niños no se quedarán en la actividad motriz lúdica solamente, sino que se les ha de ayudar a pasar a otros niveles de representación como el dibujo, la construcción y el lenguaje. El proceso de sensibilización ha de revalorar la importancia de la psicomotricidad en el ámbito pedagógico, para un aprendizaje significativo por medio de vivencias corporales. Resulta impensable desarrollar un acercamiento a la psicomotricidad si los directores, profesoras coordinadoras, docentes, promotoras y auxiliares no parten de la vivencia del cuerpo en placer y en movimiento para poder entender la importancia de la misma en los niños y niñas.

La capacitación tanto a nivel teórico, como práctico, deberá enfatizar un sistema de actitudes coherente con la concepción del desarrollo Psicomotriz del ser humano, a partir de la vivencia del cuerpo en movimiento, así como también deberá enfatizar en la claridad en relación al desarrollo de una metodología y planificación de las acciones (programación), con el fin de proponer objetivos integradores con los niños y niñas y dar un valor de uso pertinente y adecuado al material entregado a las Instituciones Educativas para tal fin.

El proceso de seguimiento y monitoreo deberá entonces ser un mecanismo ágil, clarificador y de actualización permanente que permita incorporar la práctica psicomotriz en todo sentido.

² CHOKLER, Myrtha () "Matrices del aprendizaje". En: materiales para el estudio de la psicomotricidad operativa. Módulo I. Argentina.

3.2. Padres de familia

El proceso de información con los padres de familia debe explicar el interés de implementar la psicomotricidad para el desarrollo de sus hijos e hijas, exponiendo de manera cálida, sencilla y clara de qué se trata la psicomotricidad, en qué espacios se desarrolla y los materiales con los que contamos, con el fin que éstos a su vez colaboren con la Institución en aquello que pueda requerirse para una mejora de su implementación, desarrollo u organización.

El proceso de sensibilización debe hacer a los padres partícipes de talleres de juego que resalten la importancia del mismo en el aprendizaje así como la importancia del valor del vínculo afectivo que se establece por medio del juego. A su vez los talleres vivenciales y de sensibilización resultan vitales para revivir en los padres de familia su capacidad para jugar e identificarse con las necesidades afectivas y emocionales de sus hijos.

4. ¿Cómo son las niñas y los niños de 3 a 5 años?

Reconocer las iniciativas, capacidades y necesidades de las niñas y los niños, nos ayudará a ver en qué momento o nivel de desarrollo se encuentran independientemente de la edad cronológica que tienen.



¿Cómo lograré esto si son tan movidos e inquietos?

Es muy frecuente escuchar a los y las docentes decir: “se comporta como un bebé”, son niños “demandantes”, “pareciera que tuvieran pulgas en el cuerpo, no paran de moverse”, “son demasiado inquietos”, “nunca escuchan ni dejan hablar”, etc. y es más común aún ver como se fuerza al niño o niña a desarrollar una capacidad aún su sistema nervioso, su afectividad, su motricidad y su biología no están preparados para hacerlo. Para poder acompañar a las niñas y los niños en sus procesos a partir de la psicomotricidad hemos de considerar sus iniciativas, capacidades y necesidades madurativas las cuales nos hablan de cómo son y que precisan vivenciar.³

³ MINISTERIO DE EDUCACIÓN. REPUBLICA DEL PERÚ (2008) Propuesta Pedagógica de Educación Inicial: guía curricular. Lima: Dirección de Educación Inicial. Pág. 29 – 30.

4.1. Necesidades madurativas de los niños y niñas

Consideremos estos casos:



Un niño de 3 años está sentado en una mesa realizando fichas de aplicación, se mueve todo el tiempo y no logra ni siquiera realizar un trazo

Un niño empuja a otro niño en el recreo por que le ganó en las carreras, el segundo niño le pega y luego se pone a llorar.

Una niña de 3 años muerde a otra niña, su mamá acaba de dejarla en el Jardín y la niña a la que mordió acababa de quitarle un objeto que ella había cogido primero.

- ¿Qué piensas de estos niños?
- ¿Qué generan en ti estos comportamientos?
- ¿Así son todos los niños?
- ¿Qué precisarían estos niños para sentirse seguros y tranquilos?



Hablar de necesidades madurativas implica necesariamente, respetar sus iniciativas y capacidades individuales, ponerse en el lugar de la niña y el niño (pensar como ellos!), recoger estas manifestaciones a través de la observación para trabajarlas pedagógicamente, reconocer que todos los niños tienen estas necesidades y que para poder crecer las niñas y los niños precisan ante todo seguridad emocional. Es necesario partir por el reconocimiento del niño como sujeto de acción desde el nacimiento, si deseamos promover el desarrollo de una niña y niño activo, independiente, creador, con identidad, abierto al mundo. Siendo así, proponemos un ambiente para que de acuerdo a sus necesidades, intereses y competencias pueda participar activa y autónomamente en su vida cotidiana.

A continuación haremos un acercamiento a estas necesidades con la finalidad de reconocerlas y usarlas como base para el proceso de observación y programación.

4.1.1. Apego y dominio, la eterna historia de nuestras vidas

"El Vínculo de apego es el lazo afectivo que una persona forma entre ella y una figura específica, un lazo que tiende a mantenerlos juntos en el espacio y perdura en el tiempo"

Ainsworth

El **apego** es la **relación (vínculo)** emocional que desarrolla el bebé con su madre y que le proporciona la seguridad emocional: es el lazo afectivo más importante que se establece entre un ser humano bebé y un ser humano adulto, su cuidador (la madre o quien haga el papel de ella).

El vínculo de apego se construye a través de la calidad de los cuidados cotidianos que brinda el adulto significativo al bebé. Estas interacciones dejan huellas (memorias no conscientes) que tendrán una incidencia fundamental en los procesos de estructuración del psiquismo y de las matrices afectivas en el curso del desarrollo.

El brindar los cuidados necesarios y calidad de acompañamiento que precisa el niño o niña, a través de un vínculo seguro y afectivo, permitirá que el bebé, la niña y el niño se acerquen y se distancien de la madre poco a poco para explorar y reconocer el mundo que lo rodea. Tomar distancia de la madre para conquistar el mundo externo requiere de la niña y el niño la seguridad interna que le permita dominar su propio cuerpo para dirigirse hacia el otro y el mundo que lo rodea a través de su exploración.

La calidad del vínculo que establecemos con niños y niñas, deberá ser nuestro objetivo principal: toda estrategia educativa deberá considerar el establecimiento de un vínculo de apego suficiente y flexible con la distancia que la niña y el niño en cada momento necesita.⁴



⁴ WINNICOTT, D.W (1981) "El Proceso de Maduración en el niño". Barcelona: Editorial LAIA.

4.1.2. El equilibrio y el control progresivo del cuerpo, un reto del crecimiento

La forma en la que niños y niñas manifiestan su equilibrio y el control progresivo de su cuerpo, hablará acerca de cómo es él o cómo se siente en un momento determinado. Todas las emociones: placer, alegría, cólera, miedo, timidez, se manifiestan a través de las posturas. Por ejemplo, cuando uno está alegre manifiesta mayor movimiento, nos expandimos; por el contrario cuando uno está triste, manifiesta menor movimiento y tendemos a estar retraídos y aislados.

El niño o niña, desarrollan el control de su cuerpo de manera progresiva apoyándose en una postura corporal que conocen y que los hace sentirse seguros: desde esa seguridad pueden intentar nuevos movimientos y reajustarse corporalmente (acomodarse) volviendo a antiguas posturas o posiciones, en diversas situaciones de coordinación y equilibrio postural: balanceos, equilibrios y desequilibrios, arrastres, rodamientos, presiones que lo remite a lo que vivió en sus primeros meses de vida, construyendo progresivamente su esquema corporal a través de estos procesos que parten de su seguridad emocional.

Permitir el desarrollo autónomo de las posturas y de los desplazamientos de niños y niñas, al mismo tiempo que la apropiación y dominio progresivo del propio cuerpo, desde los recursos madurativos, perceptuales, motrices, afectivos y cognitivos que cada uno posee, a su nivel, favorece la posibilidad de organizar sus movimientos, con la mayor armonía y manteniendo un íntimo sentimiento de seguridad postural, con la máxima disponibilidad corporal, con la que va desplegando su repertorio de recursos y adapta la secuencia de sus gestos a sus intereses y a las condiciones externas provistas por el medio, de acuerdo a sus condiciones internas de seguridad afectiva.⁵



⁵ MINISTERIO DE EDUCACIÓN. REPUBLICA DEL PERÚ (2008) Propuesta Pedagógica de Educación Inicial: guía curricular. Lima: Dirección de Educación Inicial.

4.1.3 Juego sensorio motriz, el disfrute del placer del cuerpo en movimiento

El juego sensorio motriz se caracteriza por actividades por medio del movimiento del cuerpo (por ejemplo: correr, saltar, gatear, etc.) y las sensaciones de placer que generan en el niño.

* ¿Qué promueve el juego sensorio motriz?

El juego sensorio motriz posibilita en el niño la vivencia de situaciones relacionadas a la coordinación y equilibrio de su cuerpo, percibirlo a través de las sensaciones que percibe en cada movimiento y afirmar su identidad dominando el espacio en relación con los otros y con los objetos.

Mediante las actividades sensorias motrices el niño/a vive, esencialmente el placer del movimiento espontáneamente, esto promueve el conocimiento de la imagen corporal y de la identidad, así como la formación del esquema corporal.

A las niñas y los niños también les encantan los juegos de precisión que permiten poner a prueba mayores habilidades, juegos de puntería como encestar y dar al blanco, también los juegos sonoros y musicales que les permiten vivir lo rápido y lento, lo fuerte y agudo y que le permiten armar secuencias rítmicas y melódicas así como expresar sus emociones y crear.

4.1.4 La Impulsividad en los niños y niñas, una oportunidad para canalizar emociones

Definiremos la impulsividad en los niños y niñas como:

* Una actitud emocional que se manifiesta a través de conductas, expresiones y gestos intensos.

Precisa ser regulada paulatinamente por medio de una acogida de dichas manifestaciones a través de una contención afectiva y segura. *

Observemos la siguiente situación:



- ¿Qué harías como educadora para propiciar una mejor relación entre estos niños?
- ¿Como docente piensas que existen otras maneras de canalizar los enojos de los niños?



La impulsividad en los niños y niñas pasa necesariamente por considerar el conflicto propio del niño que crece. Su fuerza, su inquietud, sus posibilidades no se pueden medir si no es en relación con los otros, esto conlleva encontrar límites a estas nuevas capacidades que se dan como conflictos que suceden irremediabilmente a través de encuentros y desencuentros para sentirse más capaces y competentes.

Las provocaciones, desafíos, inquietudes motrices de las niñas y los niños precisan un acompañamiento abierto a la escucha de estas necesidades, capaz de canalizarlas, promoverlas y contenerlas transformándolas en comunicación, creatividad y socialización.

La impulsividad no suele ser muy bien recibida ni vista en el ámbito pedagógico. Los actos impulsivos, el movimiento inquieto y constante, la impaciencia, las constantes interrupciones, la necesidad de ir de un lado a

otro y de reaccionar hasta agresivamente frente a otro (un compañero o un adulto) suele interpretarse como “agresividad”, “problemas de atención y concentración” e incluso “dificultades neurológicas o psicológicas” cuando en realidad son “actitudes impulsivas” que precisan contención.

La impulsividad en los niños y niñas se muestra como un gran reto que nos confronta a reconocer en dichas formas de ser de las niñas y de los niños los indicadores necesarios para promover en la pedagogía mayores alternativas y menos limitaciones que lleven a los niños hacia su maduración.

La educadora no debe “sufrir” las agresiones del niño, no se dirigen a ella, sino que las acepta porque las comprende y sabe encauzarlas, canalizarlas y transformarlas en creación”.

Es general rechazar la impulsividad en los niños y niñas, pero la misma es esencial para su equilibrio afectivo; no se trata por tanto de reprimir esa impulsividad, sino de saber contenerla, sostenerla y canalizarla desde el movimiento y desde límites claros, afectivos y firmes que promuevan el cambio es decir, que promuevan la progresiva conquista de poder decir con las palabras aquello que empiezan “diciendo con el cuerpo”.

★ La Impulsividad en los niños y las niñas y los procesos de adaptación



Recuerden que vale jugar a las luchas sin hacerse daño

La impulsividad en la niña y el niño también se manifiesta con mayor intensidad a raíz de procesos de adaptación inadecuados. El niño o niña al percibir la separación como una amenaza siente miedo y manifiesta agresivamente su indignación, enojo, miedo o angustia.

Son comunes en los espacios pedagógicos los arañones, mordidas, jalones de pelo y llantos interminables de las niñas y los niños frente a la angustia de una separación, sin un proceso de adaptación seguro. He ahí la importancia de considerar procesos de adaptación paulatinos, bien organizados que tomen en cuenta todo aquello que permitirá brindar al niño seguridad afectiva.

Los procesos de adaptación deben ser un requisito importante para el ingreso del niño al ambiente pedagógico por tratarse de una inversión en la seguridad afectiva y emocional del niño.

Los procesos de adaptación precisan un espacio y un tiempo determinado para que la niña y el niño pueda sentirse seguro y aceptar el tránsito entre el acompañamiento de su referente familiar y el paso hacia un adulto “extraño” que pueda identificar como fiable, alguien en quien confiar y encontrar abrigo y cuidado cuando lo precisa.

En paralelo, la niña y el niño, precisan de un espacio motivador, cálido y adecuado, de objetos con los que se puedan relacionar y de cuidadores estables que lo acompañen afectivamente durante la alimentación, higiene y sueño propiciando una comunicación de calidad en todo momento.



En ese sentido los primeros contactos con el ambiente educativo de ninguna manera deben implicar ningún tipo de sufrimiento que lo ponga a la defensiva y establezca lo pedagógico como “amenaza” o que impliquen separaciones que generen angustia, miedo o abandono.⁶

⁶ ARNAIZ SANCHO, Vicens. (Abril, 2000) “La Seguridad Emocional en la Educación Infantil”. Aula de Innovación Educativa. Editorial Graó.

4.1.5 Juego simbólico, una señal de maduración y crecimiento

Hablamos de juego simbólico cuando niños y niñas juegan imitando, recordando situaciones de la vida real: por ejemplo, cuando le dan de comer a una muñeca, o la ponen en una manta ofreciéndole diversos cuidados, o cuando ponen papelitos en un carrito como si fueran verduras que sacan de la chacra para llevarlas a la ciudad. Cuando una niña y niño juegan simbólicamente, significa que van creciendo y que están asimilando y comprendiendo su cultura, su entorno, ya que en estos juegos niños y niñas crean situaciones y mundos imaginarios, basados en la experiencia, la imaginación y su propia historia de vida. Es el juego del “como si” en donde “todo es posible”.

El acceso al juego simbólico certifica que la niña y el niño van construyendo su identidad y en esa construcción necesitan de los otros (objetos y sujetos), de su complicidad para construir juegos con otros, ya sea por imitación de un modelo (por ejemplo todos son perritos) o por reacción y complementariedad al otro (por ejemplo, el ladrón que quiere llevarse a los perritos a la perrera).

Esta capacidad de transformar el mundo y los objetos es “como si fueran” otros que no lo son en realidad, significa madurez en la niña y el niño, una gran evolución a nivel de pensamiento y la posibilidad de relacionarse con el entorno para, desde una transformación recíproca, procesar la realidad diferenciándola de lo que es irreal.

Vemos entonces a los pequeños sentados sobre una banca haciendo “como si....” estuviesen manejando un auto, y mirándonos con complicidad pues saben que están “jugando”... son conscientes de la diferencia entre manejar un carro de verdad y el jugar a manejarlo .

Con el juego simbólico aparece la capacidad en la niña y el niño de transformarse en personajes que lo hacen sentir poderoso; así, tenemos los “juegos de guerreros”, jugar a ser un toro, jugar a ser seres muy fuertes, los juegos de casitas, de la vida cotidiana, hasta llegar a los “juegos de roles”, que nos hablan de una capacidad importante de situarse en el lugar del otro.



5. Rol del educador: un importante mediador de los procesos de desarrollo y aprendizaje en los niños y niñas.

Conocer y considerar las características intereses y necesidades de las niñas y los niños involucra ser mediadores, acompañantes de los procesos de aprendizaje y de maduración en los niños. La acogida, la

7 SILVA PANEZ, Giselle (2009). "La hora del juego libre en los sectores" Guía para educadores de servicios educativos de niños y niñas menores de 6 años. Lima: Ministerio de Educación.

8 POBLETE PÉREZ, Marcela. (2005) "Propuesta pedagógica para la atención de niños de 3 a 5 años de zonas rurales en PRONOEI" Proyecto de Educación en Áreas Rurales - Subcomponente de Educación Inicial. Lima.

escucha, la comprensión, la tolerancia, el sostén, la confianza, la aceptación, la seguridad, la autoridad y la empatía deben ser actitudes que debemos trabajar en nosotros mismos permanentemente, las que deben tener coherencia con nuestro sistema de valores.

A continuación resaltaremos tres aspectos fundamentales relacionados al rol mediador del educador en el ámbito pedagógico :

la confianza, la aceptación, la seguridad, la autoridad y la empatía deben ser valores que debemos trabajar en nosotros mismos permanentemente.

A continuación resaltaremos tres aspectos fundamentales relacionados al rol facilitador del educador en el ámbito pedagógico:⁹

5.1. El adulto como organizador de los momentos pedagógicos

Organizamos un espacio y un tiempo para el desarrollo de la niña y el niño. Los momentos de sueño, vigilia, alimentación, higiene, juego y exploración motriz deben ser previstos de manera que puedan satisfacer sus necesidades de manera calma y armoniosa.



5.2. El adulto como referente afectivo

La relación afectiva entre el adulto y el niño por medio de los cuidados, los momentos de juego y las relaciones que establecen con su entorno (que son parte de la rutina pedagógica), resultan fundamentales para el establecimiento de un vínculo seguro y garantizan un proceso de apego adecuado.

⁹ MINISTERIO DE EDUCACIÓN. REPUBLICA DEL PERU (2008) Propuesta Pedagógica de Educación Inicial: guía curricular. Lima: Ministerio de Educación. Pág. 29-30.

5.3. El adulto como promotor de la iniciativa y autonomía en el niño

La iniciativa y la autonomía en la niña y el niño, son procesos que se construyen de manera paulatina a lo largo de su existencia. La posibilidad de dejar al niño dominar una postura, relacionarse con su entorno de manera libre, encontrar las posibilidades de coordinación y equilibrio desde aquello que puede hacer, desde sus competencias y capacidades propias y no forzadas, será la base segura de sus aprendizajes y maduración.

Por tanto como educadores deberíamos tener siempre presente que nuestra claridad respecto a las necesidades que niños y niñas presentan a lo largo de su desarrollo, nuestra capacidad de organización y nuestras estrategias de intervención, promoverán un mayor interés, participación y expresividad en los niños.

Parte de esta claridad implica familiarizar previamente a los niños y niñas con los materiales a disposición presentándolos al inicio del desarrollo de la sesión mostrando sus características y conversando con los niños sobre sus formas posibles de uso.

De esta manera hemos de organizar nuestros materiales considerando no sólo la mejor organización posible sino también una previa selección de los mismos acorde a la realidad en la que nos desenvolvemos. Resulta importante resaltar en ese sentido, que tanto en zonas rurales como en zonas urbanas que no cuenten con sectores organizados por falta de espacio, puedan trabajar con “cajas temáticas” las cuales son cajas con los materiales, juguetes e insumos de la zona previstos como material pertinente y accesible para que los niños jueguen, los cuales han de considerarse en el desarrollo de la psicomotricidad como material importante generador de procesos de aprendizaje.



6. ¿Qué observamos en los niños y niñas cuando juegan?

6.1. El rol de la emoción en la psicomotricidad. La observación de la emoción

Analicemos la siguiente situación:

En esta escena la afectividad es algo que desborda! Es la emoción la que genera concentración para colocar las maderas una sobre otra: los brinco del niño y su alegría, el poder socializar esa emoción con el grupo por el logro conjunto, acompañados de un adulto que ha organizado el entorno y los materiales pertinentes para generar una experiencia de aprendizaje placentera. Si la docente del ejemplo anterior hubiese estado más pendiente por lo alto de las maderas o dudosa en torno a qué hacen armando una torre tan alta o malograr el material, los niños no hubieran podido enfrentar el reto de construirla y enfrentar retos comunes y **¡aprender!**



De esta manera podríamos preguntarnos:

- ¿Los niños aprendieron algo de esta experiencia?
- ¿Pudieron vivenciar una experiencia significativa?
- ¿El proceso de aprendizaje por medio de la experiencia en estos niños hubiera sido el mismo sin emoción?
- ¿Cuánto tiempo crees que estos niños recordarán esta experiencia?

La única manera de generar experiencias placenteras en las niñas y los niños, es posibilitando que puedan accionar y relacionarse con el mundo externo, manipulándolo y reconociéndolo. Está demostrado que el ambiente agradable, la presencia de adultos comprensivos, amorosos, tolerantes y felices, ayudan a la consolidación del aprendizaje.

6.2. ¿De qué manera se manifiesta la emoción en las niñas y los niños?

La emoción en las niñas y los niños, se manifiesta por medio de la actitud y la postura que asumen frente al mundo, esto implica necesariamente observar la forma en que se mueven, observar sus conductas motrices, pero no en términos valorativos de “se portó mal” o “se portó bien” sino más bien en términos de la calidad de sus movimientos y las formas como se relaciona con el mundo que lo rodea”.¹⁰



“La postura de cada niño traduce una actitud frente al mundo que lo rodea”.

“El movimiento es siempre emoción. Los docentes ayudan al niño en una estimulación de las emociones, del movimiento y del imaginario”.

6.3. La observación de la expresividad motriz de las niñas y los niños

Hablar de la observación de procesos en las niñas y los niños correspondientes al Ciclo II implica reconocer los estados de ánimo de los niños y las niñas, las actitudes y posturas con las cuales se relacionan, esto nos sirve de mucho para transformar nuestra manera de observar y de programar.

Es muy distinto decir:

“Juan vino hoy día muy cargado de casa, enojado, agrediendo a sus compañeros y precisando nuestro acompañamiento para calmarse” a decir “Juan es un terrible que siempre molesta a todos todo el tiempo tuve que castigarlo en la esquina del salón”.

¹⁰ ARNAIZ SANCHO, Vicens: “La Seguridad Emocional en la Educación Infantil” . Aula de Innovación Educativa. Editorial Graó.

"María se muestra inhibida y sin deseos de expresar lo que siente o le sucede, tenemos que darle tiempo para sentirse segura y reconocida" a decir "María parece muda, nunca dice nada, es tímida, por más que la motivamos a participar en clase, más se esconde".

"Enrique se queda angustiado, muy lloroso e inquieto luego que su mamá lo deja en el Jardín, estamos acompañándolo a sentirse seguro y tranquilo" resulta distinto decir "Enrique es un engreído, llora todo el tiempo apenas lo deja su mamá, está mal acostumbrado".

A continuación te presentamos un ejercicio en base a los ejemplos anteriores que considera la observación de la expresividad motriz y la emoción de las niñas y los niños, y propone algunas ideas básicas de intervención pedagógica:

Ejercicio de observación de la expresividad motriz de los niños:

Características tónico emocionales

Necesidades madurativas

Observamos a Juan con carga emocional, enojo, agresión.

Promover su seguridad afectiva por medio de experiencias motrices placenteras que le permitan vivir su impulsividad.

María se muestra inhibida, tímida, no expresa verbalmente sus emociones pero si corporalmente.

Promover su expresividad verbal dejando que tenga mayor iniciativa por medio de exploraciones y actividades motrices.

Enrique llora, muestra inquietud frente a la separación de sus adultos familiares.

Reasegurarlo replanteando el proceso de adaptación con su familia, acompañarlo en momentos en los que precisa sentirse sostenido y cuidados y promover experiencias motrices placenteras.



Nos ponemos así, en relación con las niñas y los niños. Porque se siente entendido, acompañado en su expresión. Nos toca ayudarlo a transformar su exceso y permitirle vivir el placer de actuar en un clima de seguridad, si lo reconocemos en esta dificultad el niño podrá cambiar.

6.4. ¿Cómo observamos?

Consideraremos tres aspectos importantes para observar:

- * Aprender a tener una mirada tranquila y no muy directa sobre las producciones del niño(a), poderlo ver en su globalidad y recoger aquellos aspectos de su acción que resultan más significativos.
- * Mantener una actitud comprensiva hacia el otro distanciándonos de nuestras propias emociones sin juicios de valor.
- * No colocar en las niñas y los niños nuestras propias expectativas, sentimientos o emociones y hacerlos suyos. Por ej. “Juan está triste porque se ha quedado sólo jugando a los piratas”. Es importante tomar consciencia de estas proyecciones y reconocer los sentimientos de simpatía o rechazo que generan algunas actitudes o comportamientos de los niños en nosotros.

Observar entonces significa evitar valoraciones que "etiqueten" al niño.

6.5. Los parámetros de observación psicomotrices

6.5.1 El niño y la niña con relación a su movimiento

El uso de parámetros de observación, nos brinda información sobre las dinámicas de la niña y del niño en relación al movimiento, a los otros (pares y adulto) a los objetos, al tiempo y al espacio. Esto nos permitirá conocer el nivel madurativo y cómo programar de manera que responda a sus necesidades. Estos parámetros se han articulado en base a los aportes de Pilar Arnaiz, Marta Rabadán y Yolanda Vives con respecto a la psicomotricidad en la escuela .¹¹

Observar estos movimientos nos permitirá conocer el nivel evolutivo de la niña y el niño, el conocimiento que tiene de sus posibilidades de movimiento y de su capacidad para enfrentar mayores exploraciones motrices, los cuales son:



¹¹ SANCHEZ ARNAIZ, Pilar (2001) "La Psicomotricidad en la Escuela: Una práctica preventiva y educativa". Málaga: Ediciones ALJIBE.

* Tipos de movimiento

El Balanceo

Movimientos oscilatorios del cuerpo, en posiciones variadas que son realizadas por las niñas y los niños con el propio cuerpo, con un objeto, por otra persona en distintas posiciones (de pie, sentado, acostado, piernas dobladas, de rodillas,) o en distintas direcciones. Estos movimientos pueden generar tensión, distensión, vértigo, temor.

Rodar

Implica un desplazamiento del sujeto sobre un eje o sobre sí mismo de manera dinámica. Se puede rodar en plano horizontal o en plano inclinado.

Bajar

Trasladarse de un sitio o lugar a otro menor o más bajo.

Volteretas

Vuelta ligera dada en el suelo que las niñas y los niños realizan sobre los cinco años de edad aproximadamente.

Los giros

Movimientos que producen variaciones en la orientación de todo el cuerpo o de una parte del mismo (rodar sobre el suelo, girar sobre sí mismo), con relación a objetos o siendo girado por otro en posturas variadas o diferentes direcciones. También se manifiesta en las rondas, carreras o persecución. En ese sentido observaremos la tensión, distensión, placer – displacer que proporcionan y generan en el niño.

Saltar

Movimiento en el que está implicado un despegue del cuerpo del suelo, realizado por uno o ambos pies, quedando éste suspendido en el aire y volviendo luego a tocar el suelo.

Reptar

Rozar una superficie plana sobre el vientre (arrastrar el cuerpo).

Las Caídas

Desnivelaciones del cuerpo bajo el efecto del peso producidas por una pérdida de equilibrio voluntaria o involuntaria referida a “dejarse caer” o a una pérdida de los puntos de apoyo. La presencia de una zona blanda y segura para subir y dejarse caer o para realizar saltos y caídas sin riesgo de golpearse promoverá en la niña y el niño su interés y desarrollo.

Correr

Desplazarse con velocidad cubriendo variadas distancias y en distintas direcciones.

Gatear

Desplazamiento que implica por parte del niño la elevación del abdomen y la columna, apoyándose sobre la base de las palmas de las manos con las piernas flexionadas recogidas debajo de las caderas.

Subir

Trasladarse de un sitio o lugar a otro superior o más alto.

Mientras el niño o niña realiza esas diversas acciones o cualquiera de ellas, el adulto puede ayudar a vivir al niño(a) asociaciones tales como placer-displacer, tensión- abandono, dentro fuera, aquí allá, con contra, subir más o menos alto, correr más o menos deprisa.

* Calidad del movimiento

Esto nos indicará el nivel de maduración neurológica del niño, así como el buen control sobre sus movimientos.



Coordinados

Capacidad del niño para desarrollar un movimiento continuo sin interrupción y que da muestra del niño del conocimiento del manejo y competencia motriz que tiene de su propio



Abiertos

Movimientos amplios que dan muestra de soltura.



Rápidos

Movimientos veloces e impetuosos de hábil ejecución.



6.5.2 El niño con relación a los objetos

Observar cómo utiliza los objetos en relación a sí mismo y a otros niños y adultos nos informa sobre su manera de ser. Así nos muestra si los objetos son acordes a su edad o no y si corresponden a su necesidad de juego. Esto nos permitirá conocer el momento madurativo en el que se encuentra la niña y el niño.

Cómo utiliza el niño los objetos: A través del uso de los objetos podemos valorar su desarrollo neurológico, el control de sus movimientos, la coordinación de los mismos, el conocimiento que tiene acerca del mundo y sus necesidades emocionales.

Tiene	Posee los objetos sin darle un uso, no los utiliza, ni juega con ellos.
Mira	Observa cómo otros juegan y utilizan los objetos.
Explora	Reconoce un objeto, averigua sus posibilidades de manera intencionada.
Ignora	No reconoce los objetos, no le interesan ni los utiliza.
Lanza	Arroja los objetos al espacio con una o ambas manos.
Uso común	Usa el objeto conforme para lo que fue creado.
Uso creativo	Usa el objeto con un fin diferente para lo que fue creado.
Para agredir	Usa los objetos para atacar a alguien o agredirse a sí mismo.
Difícil	Dificultad en dejar de usar un objeto luego de una actividad.



Cómo emplea los objetos con otros niños y con el adulto: nos informa sobre el nivel de socialización y de apertura que el niño tiene hacia los demás.

Comparte Usa el objeto con otros niños de manera cooperativa con la finalidad de relacionarse con ellos.

Quita Coge un objeto de otro niño sin solicitarlo.

Rechaza No concede lo que le pide otro niño o no acepta un objeto que le brinda.

Arremete Ataca a un compañero utilizando objetos.

¿Nos prestas una ollita para nuestros bebes?

No porque ustedes tienen todos los bebes y yo solo tengo ollitas.



6.5.3 El niño y la niña con relación al espacio

Este aspecto nos brinda información importante sobre su personalidad tales como inhibición, timidez, apertura hacia los otros, capacidad de delimitar y de construir. Estos parámetros también pueden ser observados en los espacios de representación gráfico/plástica.

Modos de ocupar el espacio: nos indica como inviste y controla el espacio y su nivel madurativo.

Un niño puede ocupar el espacio con la voz, con el cuerpo, con la mirada por ejemplo.

Construye Fabrica o edifica con los objetos.

Delimita Ocupa y establece límites en su espacio por medio de objetos, dándonos a conocer cómo es su lugar de juego y que representa para el niño.

6.5.4 La niña y el niño con relación al tiempo

En niños menores de 3 años las actividades sensorio motrices ocupan la mayor parte del tiempo, sobre los cuatro años transitan hacia mayores actividades de representación y a un mejor ajuste frente a los tiempos establecidos para cada momento. El tiempo que dedica el niño para cada actividad nos da información sobre su nivel madurativo.

Nivel de Inicial - Ciclo II

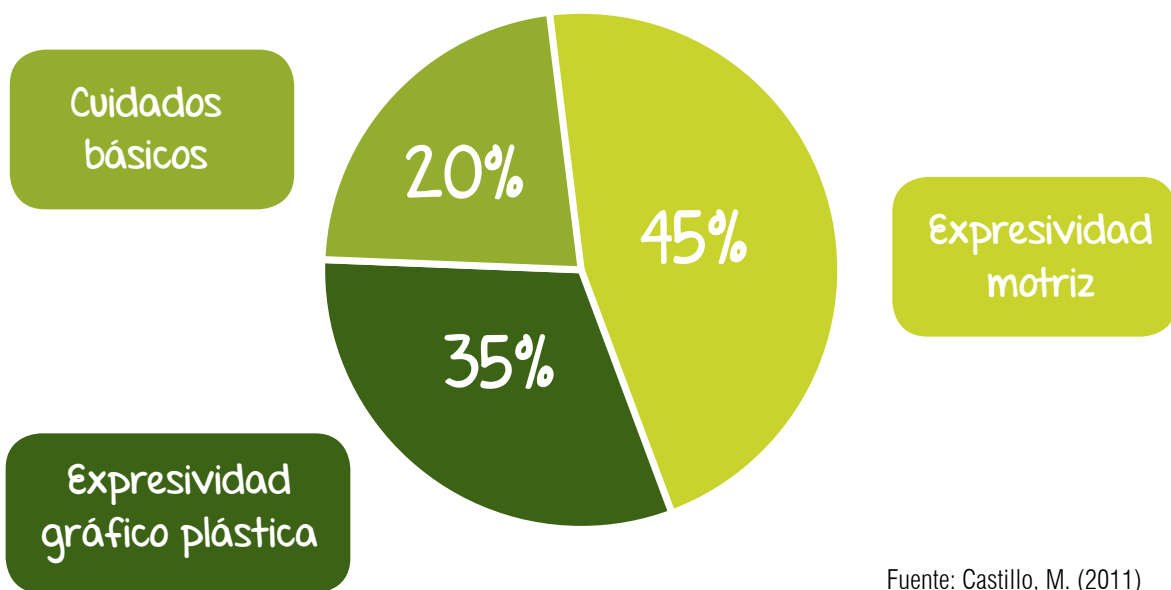

Fuente: Castillo, M. (2011)

6.5.5 El niño y la niña en relación con los otros

Actitud ante el juego

Propone juegos	Muestra iniciativa al jugar con los demás
Acepta el juego del otro	Juega con otros a partir de sus iniciativas de juego.
Juega solo	Juega sin relacionarse con otros niños ni con el adulto.
Juega con otro	Participa del juego de otro niño.
Juega en pequeños grupos	Participa en el juego de otros niños, pero siempre con los mismos niños.
Juega con el adulto	Busca al adulto para jugar sin relacionarse con los otros niños.

El niño en relación al adulto: nos informa del grado de autonomía e independencia del niño con respecto al educador.

Lo acepta	Recibe voluntariamente y bien la presencia del adulto.
Lo busca	Mira al adulto cada vez que lo pierde de su campo de visión.
Lo provoca	Demanda la atención del adulto mediante acciones que no respetan las normas de juego.
Lo agrede	Ataca al adulto verbal o físicamente.
Espera aprobación del adulto	Necesita una autoafirmación de su estima y valoración del logro.
Espera órdenes y consignas	Precisa que el adulto articule un proyecto de exploración y juego para poder jugar.
Colabora con el adulto	Ayuda al adulto en las actividades que emprende y juega con él.
Espera órdenes y consignas	Se mueve por el espacio de juego con total iniciativa y autonomía.



6.6. Ficha de observación

Con el fin de realizar un proceso de seguimiento de la evolución de los niños y niñas en el espacio de psicomotricidad hemos articulado una ficha de observación que te permitirá observarlos y evaluar sus dificultades y progresos:

N: No realiza el aspecto planteado en el ítem.

AV: Realiza el aspecto planteado en el ítem algunas veces.

S: Ha logrado desarrollar plenamente el ítem planteado.

ASPECTOS A OBSERVAR

1. EL NIÑO(A) EN RELACIÓN CON SU CUERPO	N	AV	S	Observaciones
1.1 Sus movimientos son coordinados				
1.2 Realiza juegos corporales como saltar, rodar, balancearse, lanzar, correr, etc.				
1.3 Realiza juegos de persecuciones, escondidas, construir y destruir.				
1.4 Realiza juegos simbólicos (de imitación de roles, de animales, de situaciones, etc.).				
1.5 Expresa verbalmente sus vivencias y necesidades a los demás.				
1.6 Verbaliza de manera fluida usando una secuencia de inicio, desarrollo y final.				
1.7 Realiza la representación gráfico plástica (dibujo, construcción) con seguridad.				
2. EL NIÑO(A) EN RELACIÓN CON LOS DEMÁS	N	AV	S	Observaciones
2.1 Toma la iniciativa para jugar con sus compañeros.				
2.2 Acepta las propuestas de sus compañeros.				
2.3 Se relaciona con el adulto lo de manera armónica (sin provocaciones o demandas).				
3. EL NIÑO(A) EN RELACIÓN CON EL ESPACIO PERSONAL Y GRUPAL	N	AV	S	Observaciones
3.1 Comparte su espacio con los demás.				
4. EL NIÑO(A) EN RELACIÓN CON LOS OBJETOS	N	AV	S	Observaciones
4.1 Escoge y manipula los objetos por iniciativa propia.				
4.2 Utiliza los objetos con impulsividad hacia si mismo como hacia los demás.				
4.3 Utiliza los objetos creativamente.				
4.4 Manipula objetos con una intención.				
4.5 Le es fácil dejar del objeto que usa.				
4. EL NIÑO(A) EN RELACIÓN CON EL TIEMPO	N	AV	S	Observaciones
5.1 Acepta los cambios de los momentos de la sesión psicomotriz de manera armónica, comprendiendo que cada momento cuenta con un inicio y un término.				



Segunda Parte

"La psicomotricidad es una invitación a comprender todo lo que expresa el niño de sí mismo por la vía motriz, una invitación a comprender el sentido de sus conductas".

Bernard Aucouturier

1. La metodología de la propuesta de sesiones de psicomotricidad para el Ciclo II.

* Tipos de interacción en la atención educativa

En el día a día la programación se realizará teniendo en cuenta tres tipos de momentos o tipos de interacción que establecen las niñas y los niños, las cuales no tienen una secuencia, ya que dependen de sus intereses y necesidades.

- * **Interacción entre el niño y el adulto:** Son los momentos en que el adulto da la bienvenida y la despedida, así como el tiempo que dedica al desarrollo de los cuidados durante la alimentación, higiene y sueño de niñas y niños.



- * **Interacción entre el niño y el objeto:** Son los momentos en la que niñas y niños, en forma libre, espontánea y autónoma, se relaciona con los materiales que la educadora ha organizado para que pueda estar a su alcance, teniendo en cuenta sus características, necesidades e intereses. El adulto observa e interviene solo cuando la niña o el niño le solicita ayuda o le hace partícipe de su juego, y espera a que el niño agote todas las posibilidades de exploración.
- * **Interacción entre el niño, el adulto y el objeto:** Son los momentos en el que la educadora o promotora ofrece determinados materiales y en una relación respetuosa interactúa con él, cuando niñas y niños aceptan el juego o la actividad de manera libre.

Estos momentos de interacción no se dan en forma secuencial, sino simultánea e incluso intercalada con los cuidados básicos dependiendo las necesidades de las niñas y los niños. Por ejemplo la Propuesta Pedagógica de Educación Inicial menciona "mientras la educadora está en interacción con un niño (lavándole las manos), otro grupo de niños podrá estar en interacción con los objetos y otro grupo pequeño (dos o tres niños, los que lo deseen) podrán estar en interacción con el objeto y el adulto, escuchando un cuento, jugando a la ronda, visitando el patio, etc."

1.1. Espacios para la psicomotricidad en las Instituciones Educativas

Una adecuada organización del espacio y una elección y combinación pertinente de los materiales partiendo de las necesidades y características de las niñas y los niños posibilitará mayores posibilidades de exploración y el desarrollo de variadas destrezas y habilidades.

Con el fin de apoyarte a definir los espacios para el uso de los materiales de Psicomotricidad, hemos considerado varios sectores flexibles, variables y modificables tanto en el aula (la cual ha de ser acondicionada y organizada cuando así se requiera para el desarrollo de la Psicomotricidad, con el fin de hacerla un espacio activo que posibilite el desarrollo de la secuencia de Psicomotricidad), así como fuera del aula (patio exterior, parque, campo) el cual también deberá mantener las mismas características de flexibilidad, adaptabilidad y modificación con el fin de permitir un uso pertinente, variado y múltiple de los materiales considerados en esta guía: "Este espacio si bien se puede ubicar en el exterior..., es necesario que esté delimitado visualmente para niños y niñas pues ... se constituye en un continente de las producciones corporales de los pequeños que le debe brindar seguridad afectiva y física. Podremos procurarnos entonces (con ayuda de la comunidad) caballetes que bordeen el espacio que hemos elegido, por ejemplo".¹²

Hemos de resaltar que se tratan de espacios reservados para la acción a través del cuerpo en movimiento recordando que estas actividades de mayor movimiento e interacción han de contar con un espacio libre de otros materiales tales como mesas y sillas con la finalidad de contar con el mayor espacio posible para la exploración y el juego sensoriomotriz.

Con respecto a la organización del tiempo del momento pedagógico la frecuencia estará determinada por las posibilidades de organización con que contemos en cada Institución Educativa y/o Programa del nivel inicial y las condiciones a nivel de infraestructura de acuerdo a cada realidad, resulta ideal desarrollar el momento pedagógico de psicomotricidad diariamente con una duración de una hora lectiva aproximadamente. En zonas rurales resulta ideal adaptarnos a los espacios libres con los que contemos, siempre y cuando brinden seguridad y contención a los niños.

¹² POBLETE PÉREZ, Marcela. (2005) "Guía Juego y Comunicación" Ministerio de Educación del Perú Proyecto de Educación en Áreas Rurales –Subcomponente de Educación Inicial. Lima.

1.2. Aspectos a tomar en cuenta para la programación en el Ciclo II

Partir de las necesidades de los niños considerando sus intereses y motivaciones

Por ejemplo: En un salón de 3 años una educadora se encuentra planificando sus primeras actividades para el momento pedagógico de psicomotricidad:



Entonces consideraré en mi programación:

- Identificar las características, necesidades e intereses de los niños y las niñas que forman parte del grupo. Hacer una selección de las capacidades que desarrollarán con las actividades motrices.
- Prever materiales apropiados para el desarrollo de las actividades (cantidad suficiente, resistencia, durabilidad y otros), así como espacios adecuados.
- Asegurar que los procesos de adaptación hayan favorecido un buen apego en los niños y las niñas generando vínculos seguros.
- Los momentos de conversación en los que se anticipen reglas y normas para el buen desarrollo de las dinámicas y de la convivencia.
- Promover vivencias de juego relacionadas al movimiento y a la vivencia de la impulsividad de tal manera que los niños puedan contar con materiales que puedan lanzar, empujar, vaciar y llenar así como aparecer y desaparecer.

- Posibilitar el dibujo y/o construcción luego del momento de juego por el movimiento.
- Promover espacios para conversar sobre nuestras producciones luego de su realización.
- Programar considerando la secuencia metodológica, no actividades aisladas: una secuencia psicomotriz cuenta con determinados momentos que permiten al niño y niña pasar por variadas formas de representación de manera espontánea: imitación (por ejemplo cuando juega a llorar como si fuera un bebé, recordando lo que vio en alguna oportunidad), simulación (cuando hace gestos simulando ser algún animalito, por ejemplo), onomatopeyas, dibujo, construcción y el lenguaje hablado.
- Organizar el tiempo y el espacio previamente.



"He planificado una hora diaria para las sesiones de psicomotricidad y a su vez estoy promoviendo todos los días en el recreo el juego motriz con materiales organizados, por lo tanto los niños tendrán mucho más tiempo para vivir el movimiento".

En el aula:

"En psicomotricidad he previsto los petates para el momento del inicio de la sesión. He dejado espacio libre para que los chicos tengan espacio para moverse sin tropezarse o incomodarse mutuamente y espacio para jugar con el material. El espacio está limpio y es seguro. He puesto un par de mesas con material para el momento de gráfico/plásticas y quienes deseen podrán construir con maderas ya sea en la mesa o en un espacio libre que he preparado en el piso"

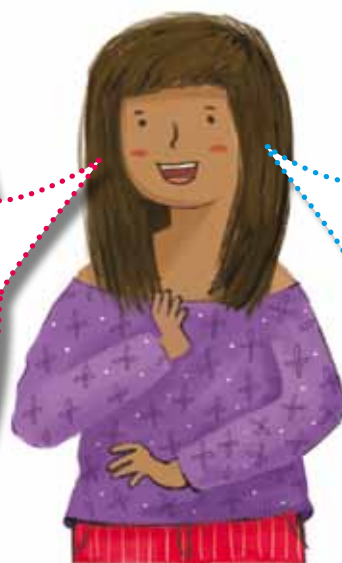

En el patio:

"Todas las educadoras nos hemos puesto de acuerdo para brindar a los niños en el recreo otras posibilidades de juego, el espacio ahora está más limpio, contamos con materiales tales como: bateas grandes, sogas, pelotas de diversos tamaños de tela o de jebe flexible y telas gruesas y en forma de túneles"

Usar materiales pertinentes relacionados a sus necesidades con el fin de promover su desarrollo.



"Dado que algunos niños se muestran impulsivos e inquietos estoy colocando materiales como pelotas y algunos peluches suaves que pueden ser lanzados y otros que sirven para llenar y vaciar, también usaré telas suaves para que se disfracen y algunos módulos para que puedan armar casitas para jugar a las escondidas".

"Por ahora no les ofreceré dibujo en pizarra y plumones sino más adelante cuando los vea más maduros, un buen material para este momento será: papeles, crayolas gruesas y delgadas, colores gruesos y delgados, y maderas de construcción de diferentes tamaños, formas y colores".

Como se observa es importante la previsión de materiales y del espacio adecuado libre de obstáculos o peligros, para desarrollar las actividades motrices, teniendo en cuenta la edad de los niños y niñas y la cantidad de los mismos.

Acostumbrarnos a verbalizar con los niños.

Esto implica contar con un tiempo para conversar sobre las producciones de los niños y las niñas, algunas preguntas motivadoras posibles son:

- Cuéntanos José, ¿cuál es la historia de tu dibujo? o ¿Cuál es la historia de tu construcción?
- ¿Y quién vive en esa casa? ¿De qué tamaño es la casa?
- ¿Y qué pasó después?
- ¿Con quién? ¿Y dónde estaban?

Debe ser el niño o niña quien hable de aquello que más le gusto hacer o lo que no le gustó. Posteriormente los niños llegarán a describir las actividades realizadas, y comentar sobre sus creaciones y producciones, o describir algún conflicto o situación nueva para ellos.



Mediante el dibujo y la construcción los niños podrán dejar una **huella concreta** a través de la cual expresan, verbalizan y demuestran su mundo.

1.3. La secuencia metodológica de la sesión de psicomotricidad

El desarrollo de sesiones de psicomotricidad en el ámbito pedagógico para el Ciclo II, es una actividad que se caracteriza por proponer al niño una secuencia específica de momentos de juego, que le permite pasar del "acto al pensamiento" o del "movimiento hacia otros niveles de representación".

Consideraremos la siguiente secuencia metodológica para el momento pedagógico psicomotriz o sesiones de psicomotricidad:

Antes

Desarrollo

Cierre

Secuencia metodológica de la sesión psicomotriz (60 minutos)

Antes

Este es el tiempo en que tomas decisiones respecto a la programación de las sesiones de Psicomotricidad: al conocer las características de tus niños y niñas y sus necesidades, podrás elegir con tiempo los materiales que dispondrás en la sala.

Una vez elegidos los materiales que vas a usar, debes ocuparte de llevarlos a la sala o al espacio de psicomotricidad y colocar los materiales de manera ordenada y al alcance de niños y niñas.

Si has dispuesto leer un cuento antes del cierre de la sesión, debes recordar llevarlo.

***Debemos elegir siempre el mismo lugar para el inicio de la sesión.**

Desarrollo

Primero (15 minutos): se da el tiempo del saludo (debemos elegir siempre el mismo lugar para el inicio de la sesión). Luego les presentas a niños y niñas el material a utilizar, y puedes invitarlos a decir a qué le gustaría jugar con el material que les estás presentando. Por último se plantean y construyen juntos las reglas o normas para el uso de los materiales, el uso del espacio y el respeto a sus compañeros. Esta parte también se denomina asamblea.

Segundo (expresividad motriz) (30 minutos): Después de mostrarles el material que van a usar (que se encuentra al centro de la sala o espacio donde se desarrollará la sesión de Psicomotricidad), y poner las reglas para su uso, invitas a niños y niñas a jugar de manera libre con el material que les presentaste, este es el momento de juego sensorio motriz y juego simbólico.

Finalizando este momento los invitas a ordenar el material usado (pueden o no participar los niños según su motivación y su edad).

Tercero (5 minutos): en este momento los invitas a un tiempo de calma proponiéndoles la Relajación, escuchar la Narración de historia o hacer una Ronda. Este tiempo favorece un tránsito entre el momento de expresividad motriz y el de expresión gráfico-plástica generando un clima de tranquilidad, donde los niños eligen un lugar acogedor para echarse o sentarse acompañados de una telita si lo desean, e ir normalizando su emoción con la ayuda de la educadora. Es un tiempo para relajarse, regular la respiración, después de la experiencia de movimiento corporal vivida. Alternativamente, también puedes narrar una **historia** a los niños o desarrollar una **ronda** (con los más pequeños, por ejemplo).

Cuarto (10 minutos): después de descansar o de contarles el cuento, los invitas a dibujar o a construir con maderas. Este es el tiempo para la Expresión gráfico-plástica.

Los niños expresan a través del dibujo o la construcción con maderas, lo que hicieron durante el desarrollo de la actividad corporal. Al recoger los dibujos, les preguntarás sobre sus producciones, reconociendo en voz alta su esfuerzo pero evitando juicios de valoración (decir "¡qué lindo!", por ejemplo, es un juicio de valor y debemos evitarlo). Luego colocarás en un lugar visible las producciones, para que lo aprecien todos los niños del aula y posteriormente guardarás los dibujos en un portafolio preparado especialmente para archivar las creaciones de los niños lo que nos servirá para desarrollar el seguimiento del proceso y observar la evolución del niño.

Si hicieron construcciones con maderas, de la misma manera les preguntarás qué representa su construcción.

Cierre
(10 minutos)

Invitas a niños y a niñas al mismo lugar donde se reunieron para iniciar la sesión (siempre se debe iniciar y terminar en el mismo sitio).

Una vez que están todos sentados puedes invitarlos a que cuenten lo que más les gustó de la sesión (no tienen que hablar todos), tú también puedes contarles todos los juegos que viste que realizaban los distintos niños y niñas.

Pueden despedirse diciendo a qué les gustaría jugar en la próxima sesión.



1.4. Diseño de sesiones de psicomotricidad.

* Ficha de programación general

Partir de las necesidades de las niñas y los niños nos permite acompañarlos mejor en sus procesos y posibilitar importantes transformaciones con el fin de promover aprendizajes significativos.

Nuestra programación deberá incorporar desde un inicio las necesidades que hemos observado y/o que queremos promover dependiendo las características de cada niña o niño y del grupo con el que trabajaremos.

A continuación encontrarás una ficha que te servirá como base para planificar tu actividad y a su vez realizar un seguimiento de desarrollo de estos procesos a lo largo del tiempo, sin olvidar las consideraciones previas a la planificación detalladas al inicio de este capítulo.

PSICOMOTRICIDAD	ÁREA	CAPACIDADES Y CONOCIMIENTOS	ACTITUDES
Antes			
Desarrollo de la sesión Saludo Expresividad Motriz Relajación, Expresividad Gráfico/Plástica			
Cierre			

1.5. Materiales para promover la psicomotricidad en el Ciclo II.

El módulo de materiales para el Ciclo II está constituido por materiales que facilitan y promueven el juego motriz, desarrollan el juego simbólico, la creatividad y permiten al adulto flexibilidad para promover su uso de manera libre y espontánea de acuerdo a los momentos sugeridos en la secuencia metodológica. Estos materiales son manipulables y de fácil uso.

Los materiales son adaptables a espacios abiertos (patio, área de deporte) y espacios cerrados (salón de clase o aula de psicomotricidad). Por su necesidad de uso son materiales durables elaborados con elementos resistentes, fáciles de limpiar, cuidar en cantidades acordes a la cantidad de niños y niñas por aula promedio de las instituciones educativas y programas del nivel inicial. En la última parte de esta guía podremos encontrar una descripción de las características físicas de cada uno de estos materiales.

A continuación te los presentamos:

1.5.1 Dispositivo para trepar y saltar de madera



¿Qué podemos trabajar con este material?

Este material permite a los niños vivenciar situaciones relacionadas al equilibrio y control progresivo del cuerpo, exploración, juego sensoriomotriz y desarrollo motriz e impulsividad.



¿Qué capacidades y actitudes promueve este material en los niños y niñas?

- Desarrollo creciente de la coordinación de brazos y piernas al desplazarse, caminar, rodar, correr, saltar en dos pies, esto último posibilitará en ellos una actitud de reafirmación frente a su posibilidad y fortalecerá el deseo para enfrentar retos motrices.
- Manejan progresivamente el espacio en relación con su cuerpo y los objetos: un lado, el otro, arriba, abajo, delante, detrás.
- Exploran el espacio en relación con su cuerpo, con los objetos y con los otros, identificando nociones espaciales: arriba, abajo, delante, detrás, derecha, izquierda, cerca, lejos.



¿Cómo debe ser usado?

Este material debe ser utilizado por los niños y las niñas para trepar, subir, bajar, deslizarse, reptar y saltar con el apoyo de la maestra de manera individual o grupal.



¿Dónde ubicaremos este material?

Debe ser ubicado en un espacio reservado a mayor movimiento y exploración corporal en un lugar posible para el juego en movimiento (patio, jardín o algún espacio en el exterior amplio y libre) para ser guardado finalizado su uso.



¿Con qué otros materiales podemos combinarlo?

Podemos combinarlo con la casa multiusos con el fin de crear un interesante circuito de movimiento, con la colchoneta de tal manera que el niño y la niña puedan probar situaciones de salto, coordinación y equilibrio de manera segura.



¿Cómo cuidar y conservar este material?

Por tratarse de un material plegable puede ser guardado apoyado en una esquina en un espacio exento de humedad y no expuesto al sol o a la lluvia. Es un material de fácil limpieza.

1.5.2 Casa multiusos



Detalle



¿Qué podemos trabajar con este material?

Este material permite en los niños y las niñas vivenciar situaciones relacionadas al apego dominio, equilibrio y control progresivo del cuerpo, exploración juego sensoriomotriz y juego simbólico.



¿Qué capacidades y actitudes promueve este material en los niños y niñas?

- Demuestran creciente coordinación de brazos y piernas al desplazarse, caminar, reptar, rodar, correr, saltar en dos pies.
- Reconocen diferentes direccionalidades al desplazarse con su cuerpo por el espacio: hacia adelante, hacia atrás, hacia abajo, hacia arriba, hacia un lado, hacia el otro, hacia la derecha, hacia la izquierda.
- Se muestran autónomos en sus acciones y sus movimientos.
- Demuestran placer y disposición para la realización de actividades psicomotrices.
- Incorporan como parte de su lenguaje expresivo la dramatización en su vida cotidiana como una forma de socialización.
- Identifican posiciones: arriba, abajo, dentro de, fuera de, delante de, detrás de, lejos de, cerca de, al lado de, en medio de.



¿Cómo debe ser usada?

Para ser usada por los niños y las niñas como base de casa y como dispositivo para trepar, subir y colgarse de manos bajo supervisión de la maestra de manera individual y grupal.



¿Dónde ubicaremos este material?

Debe ser ubicado en la parte externa del aula en un lugar posible para el juego en movimiento (patio, jardín o algún espacio en el exterior amplio y libre).



¿Con qué otros materiales podemos combinarlo?

Podemos combinarla con el dispositivo para trepar y saltar de madera con el fin de crear un interesante circuito de movimiento, con la colchoneta de tal manera que el niño y la niña puedan probar situaciones de salto, coordinación y equilibrio de manera segura. A su vez puede ser usado con el set de telas con la finalidad de transformar la casa según los gustos de los niños y decorarla de manera variada y divertida.



¿Cómo cuidar y conservar este material?este material?

Por tratarse de un material fijo, pesado y estable debe ser colocado en la parte externa del aula en un lugar seguro y en donde no esté expuesto al sol o a la lluvia. Es un material de fácil limpiado que si se encuentra en una superficie libre de techo debe ser protegido con un forro que puede ser hecho a base de material plástico (bolsas cosidas o plásticos cosido a mano).

1.5.3 Kit de aros



¿Qué podemos trabajar con este material?

Este material permite en los niños y niñas vivenciar situaciones relacionadas al apego dominio, equilibrio y control progresivo del cuerpo, exploración juego sensoriomotriz y juego simbólico.

¿Qué capacidades y actitudes promueve este material en los niños y niñas?

- Explora sus posibilidades de movimiento vivenciando el ritmo en desplazamiento, coordinación y equilibrio postural.
- Ejercita libremente el dominio de su lateralidad, la domina progresivamente y la reconoce, haciendo buen uso de ella.
- Identifica formas geométricas relacionándolas con objetos de su entorno: círculo.
- Desarrolla su creatividad y disfrute, descubriendo en objetos diferentes formas.

¿Cómo debe ser usado?

Los niños y las niñas de manera individual entran en el aro y realizan diferentes movimientos de coordinación así como también experimentan las nociones de espacio tiempo como dentro/fuera, cerca/lejos, rápido/ lento, entre otras, bajo el apoyo de la educadora de manera individual y grupal.

¿Dónde ubicaremos este material?

Debe ser ubicado en la parte externa del aula en un lugar posible para el juego en movimiento (patio, jardín o algún espacio en el exterior amplio y libre).



¿Con qué otros materiales podemos combinarlo?

Podemos combinarlo con las cintas y las pelotas con el fin de combinar su uso y promover variadas dinámicas motrices.



¿Cómo cuidar y conservar este material?

Este material debe ser guardado una vez terminado su uso en el envase de cartón que contiene sus respectivas bolsas de taslán agrupados en 3 bolsas de 5 aros cada uno, evitando que se encuentren expuestas al sol, polvo o humedad ubicándolo en un lugar seguro al interior del aula o en otro lugar designado cuando no sea usado.

1.5.4 Kit de telas



¿Qué podemos trabajar con este material?

Este material permite en los niños y las niñas vivenciar situaciones relacionadas al apego y dominio, impulsividad, exploración, juego sensoriomotriz y juego simbólico.



¿Qué capacidades y actitudes promueve este material en los niños y niñas?

- Maneja el espacio en relación con su cuerpo, los objetos y los otros, identificando nociones espaciales: arriba, abajo, delante, detrás, derecha, izquierda, cerca, lejos.
- Representa con su cuerpo diferentes situaciones y experiencias de la vida cotidiana.
- Manifiesta sus estados de ánimo a través de diferentes gestos y movimientos.
- Compara longitudes al medir diferentes objetos de su entorno describiendo las relaciones y utilizando medidas arbitrarias (mano, pie, cintas, telas, etc.).

¿Cómo debe ser usado?

Es usado por los niños y las niñas para su transformación como material simbólico a modo de capas, vestimentas, techos de casas, carpas, etc. A su vez podemos usarlas para juegos de arrastres y juegos de contraposición de fuerzas, el adulto puede envolver al niño y a la niña así como este puede envolver otros objetos tales como muñecos y desarrollar juegos diversos. El adulto puede promover juegos para trasladar objetos usando las telas como continentes y finalmente el niño usarlas para lanzarlas o transformarlas en elementos que simbolizan poder tales como “rayos de fuego, poder de lava, poder de hielo, rayos de luz” entre otros.

¿Dónde ubicaremos este material?

Este material puede ser ubicado en el aula en un espacio reservado a mayor movimiento y exploración corporal o también puede ser colocado para su uso en la parte externa del aula en un lugar posible para el juego en movimiento (patio, jardín o algún espacio en el exterior amplio y libre).

¿Con qué otros materiales podemos combinarlo?

Podemos combinarlo con la casa multiusos con la finalidad de brindarle matices a la construcción, la colchoneta según las necesidades de juego y de transformación de los niños y con el kit de espuma transformándolos en mesas, techos de casas o puertas.

¿Cómo cuidar y conservar este material?

Estas telas deben ser organizadas y guardadas en el respectivo envase de plástico el cual es parte de su presentación, este envase deberá ser usado como caja organizadora del material y puede ser puesto a disposición de los niños y niñas dentro del aula así como en el espacio libre fuera de la misma para ser guardada al interior del aula terminado su uso.

1.5.5 Kit de pelotas con peso



¿Qué podemos trabajar con este material?

Este material permite en los niños y las niñas vivenciar situaciones relacionadas al apego y dominio, equilibrio y control progresivo del cuerpo, impulsividad, exploración, juego sensoriomotriz y juego simbólico.



¿Qué capacidades y actitudes promueve este material en los niños y niñas?

- Maneja el espacio en relación con su cuerpo, los objetos y los otros, identificando nociones espaciales: arriba, abajo, delante, detrás, derecha, izquierda, cerca, lejos, a un lado, al otro.
- Demuestra creciente precisión y eficacia en la coordinación viso motriz: óculo manual, óculo podal.
- Demuestra autonomía en sus acciones y sus movimientos.
- Explora e identifica características de los objetos de su entorno: cubo, esfera, cilindro.
- Disfruta descubriendo en objetos, diferentes formas.



¿Cómo debe ser usado?

En situaciones de juegos de coordinación viso motriz tales como lanzar, rodar, patear.
En situaciones de relación con otros objetos, relacionadas a llenar y vaciar.



¿Dónde ubicaremos este material?

Preferiblemente debe ser ubicado en el aula en un espacio reservado a mayor movimiento y exploración corporal o también puede ser ubicado en la parte externa del aula en un lugar posible para el juego en movimiento (patio, jardín o algún espacio en el exterior amplio y libre).



¿Con qué otros materiales podemos combinarlo?

Podemos combinarlo con los aros y el kit de telas con la finalidad de explorar otras posibilidades de movimiento y de juego.



¿Cómo cuidar y conservar este material?

Estas pelotas deberán ser colocadas en el respectivo bolso en el que fueron presentadas, este bolso puede ser trasladado tanto del interior del aula al exterior. Es de fácil apertura y cerrado por tratarse de un bolso con cordón, al final su uso las pelotas deben ser colocadas dentro del mismo y guardarlo al interior del salón.

1.5.6 Kit de palicintas



Detalle



¿Qué podemos trabajar con este material?

Este material permite en los niños y las niñas vivenciar situaciones relacionadas al equilibrio y control progresivo del cuerpo, exploración, juego sensoriomotriz y juego simbólico.



¿Qué capacidades y actitudes promueve este material en los niños y niñas?

- Coordina con precisión, eficacia y rapidez a nivel viso motriz: óculo manual y óculo podal.
- Crea nuevos movimientos, con todo su cuerpo, vivenciando sus posibilidades.
- Explora sus posibilidades de movimiento vivenciando el ritmo en desplazamiento, coordinación y equilibrio postural.
- Se muestra autónomo en sus acciones y sus movimientos.
- Reconoce diferentes direccionalidades al desplazarse con su cuerpo en el espacio, hacia adelante, hacia atrás, hacia abajo, hacia arriba, hacia un lado, hacia el otro, hacia la derecha, hacia la izquierda.
- Demuestra libertad al realizar desplazamientos.



¿Cómo debe ser usado?

Es un material para que el niño y la niña agarren la varilla y puedan realizar diferentes movimientos con sus brazos de tal manera que la cinta dibuja figuras armónicas en el aire.



¿Dónde ubicaremos este material?

Preferiblemente debe ser ubicado en la parte externa del aula en un lugar posible para el juego en movimiento (patio, jardín o algún espacio en el exterior amplio y libre).



¿Con qué otros materiales podemos combinarlo?

Podemos combinarlo con los aros y el kit de pelotas de peso con la finalidad de explorar otras posibilidades de movimiento y de juego.



¿Cómo cuidar y conservar este material?

Las 15 palicintas deberán estar en el envase plástico en el que fueron presentadas, este permite su conservación y fácil manipulación, ya que será manipulado en forma autónoma por niños de II Ciclo (entre 3 y 5 años). En caso las palicintas se ensucien son de fácil lavado, secado y planchado. Este material debe ser guardado en su respectivo envase culminado su uso, lo cual puede ser realizado por los mismos niños como parte del cierre de la actividad psicomotriz o de expresión corporal.

1.5.7 Títeres de mano



¿Qué podemos trabajar con este material?

Este material permite en los niños y las niñas vivenciar situaciones relacionadas al apego y dominio, exploración juego sensoriomotriz y juego simbólico.



¿Qué capacidades y actitudes promueve este material en los niños y niñas?

- Maneja progresivamente el espacio en relación con su cuerpo y los objetos: un lado, el otro, arriba, abajo, delante, detrás.
- Maneja el espacio en relación con su cuerpo, los objetos y los otros, identificando nociones espaciales: arriba, abajo, delante, detrás, derecha, izquierda, cerca, lejos.
- Demuestra creciente precisión y eficacia en la coordinación viso motriz: óculo manual, óculo podal.
- Imita y representa, situaciones, personajes, historias sencillas, reales y/o ficticias.
- Manifiesta sus estados de ánimo a través de diferentes gestos y movimientos.



¿Cómo debe ser usado?

Será utilizado por los niños y las niñas como material de juego simbólico y dramatizaciones de situaciones variadas luego de una actividad psicomotriz o expresión corporal



¿Dónde ubicaremos este material?

Preferiblemente debe ser ubicado en el aula en un espacio reservado a mayor movimiento y exploración corporal, también puede ser ubicado en la parte externa del aula en un lugar posible para el juego en movimiento (patio, jardín o algún espacio en el exterior amplio y libre).



¿Con qué otros materiales podemos combinarlo?

Podemos combinarlo con los módulos, casa multiusos y con las telas con el fin de enriquecer las posibilidades del juego simbólico.



¿Cómo cuidar y conservar este material?

Los 6 títeres se encuentran al interior de un envase plástico y hermético, con tapa, que permita la conservación y manipulación fácil del material. Este envase está considerado para ser manipulado por niños del II Ciclo (entre 3 y 5 años), por lo tanto debe facilitar su uso de forma autónoma. Una vez culminado su uso debe ser guardado al interior del aula en su respectivo envase.

1.5.8 Kit de sólidos geométricos de espuma



¿Qué podemos trabajar con este material?

Este material permite en los niños y las niñas vivenciar situaciones relacionadas al apego y dominio, coordinación y equilibrio, exploración y juego sensoriomotriz, impulsividad y juego simbólico.

¿Qué capacidades y actitudes promueve este material en los niños y niñas?

- Demuestra creciente precisión y eficacia en la coordinación viso motriz: óculo manual, óculo podal: lanzar objetos, patear, construir, apilar, etc.
- Explora sus posibilidades de movimiento vivenciando el ritmo en desplazamiento, coordinación y equilibrio postural.
- Maneja el espacio en relación con su cuerpo, los objetos y los otros, identificando nociones espaciales: arriba, abajo, delante, detrás, derecha, izquierda, cerca, lejos, etc.
- Elabora y utiliza ambientes y materiales necesarios para crear y recrear dramatizaciones valorando su importancia.
- Explora e identifica características de los cuerpos geométricos en objetos de su entorno: cubo, esfera, cilindro.
- Disfruta descubriendo en objetos diferentes formas.

¿Cómo debe ser usado?

Es un material que tiene diferentes usos: para apilar, ordenar, sentarse encima, empujar, lanzar.

¿Dónde ubicaremos este material?

Preferiblemente debe ser ubicado en el aula en un espacio reservado a mayor movimiento y exploración corporal.

¿Con qué otros materiales podemos combinarlo?

Podemos combinarlo con el dispositivo para trepar y saltar, cercano a la colchoneta y las telas con el fin de enriquecer mayores posibilidades de juego y exploración.

¿Cómo cuidar y conservar este material?

Este material debe ser apilado en un espacio esquina o cercano a una pared de manera conjunta con el dispositivo para trepar y saltar y la tarima con el fin que los niños y las niñas se acostumbren a ver dichos materiales juntos y no dispersos y colocados solamente para psicomotricidad cuando la docente y/o promotora lo organiza para tal fin. Este lugar debe estar exento de humedad, sol o lluvia. Por tratarse de un material forrado con tela plastificada y con cierre es un material de fácil limpieza y mantenimiento el cual deberá hacerse por lo menos dos veces al año (lavado, secado y colocado como forro de las respectivas espumas).

1.5.9 Colchoneta para salto



Detalle

¿Qué podemos trabajar con este material?

Este material permite en los niños y las niñas vivenciar situaciones relacionadas a coordinación y equilibrio, exploración, y juego sensoriomotriz, impulsividad y juego simbólico.



¿Qué capacidades y actitudes promueve este material en los niños y niñas?

- Explora sus posibilidades de movimiento vivenciando el ritmo en desplazamiento, coordinación y equilibrio postural.
- Demuestra creciente coordinación de brazos y piernas al desplazarse, caminar, rodar, saltar, etc.
- Maneja el espacio en relación con su cuerpo, los objetos y los otros, identificando nociones espaciales: arriba, abajo, delante, detrás, cerca, lejos.
- Reconoce diferentes direccionalidades al desplazarse con su cuerpo en el espacio, hacia adelante, hacia atrás, hacia abajo, hacia arriba, hacia un lado, hacia el otro, hacia la derecha, hacia la izquierda.
- Demuestra libertad al realizar desplazamientos.



¿Cómo debe ser usado?

Este material debe ser usado para saltar, rodar, arrastrarse y con el fin de brindar seguridad al niño y a la niña frente a mayores retos motrices.



¿Dónde ubicaremos este material?

Preferiblemente debe ser ubicado en el aula en un espacio reservado a mayor movimiento y exploración corporal.



¿Con qué otros materiales podemos combinarlo?

Podemos combinarlo con el dispositivo para trepar y saltar, los módulos y las telas con el fin de enriquecer mayores posibilidades de juego y exploración.



¿Cómo cuidar y conservar este material?

Este material debe ser colocado contra la pared de manera conjunta con el dispositivo para trepar y saltar y el kit de módulos geométricos con el fin que los niños y las niñas se acostumbren a ver dichos materiales juntos y no dispersos y colocados solamente para psicomotricidad cuando la docente y/o promotora lo organiza para tal fin. Este lugar debe estar exento de humedad, sol o lluvia. Por tratarse de un material forrado con tela resistente y con cierre es un material de fácil limpiado y mantenimiento el cual deberá hacerse por lo menos dos veces al año (lavado, secado y recolocado como forro de la respectiva colchoneta).

1.5.10 Otros materiales sugeridos para la sesión de psicomotricidad

Con el fin de promover variados niveles de representación a lo largo de la sesión podemos usar otros materiales tales como: bateas y baldes de variados tamaños y colores, muñecos, sogas, espejo de pared fijo, bloques de madera para construcción, pizarras individuales, pizarrón y materiales gráfico/plásticos tales como hojas de papel, lápices de colores y crayolas.



Así mismo y dependiendo de las zonas en las que los materiales sean usados se pueden combinar con materiales del entorno como: troncos de árboles, arena de la zona limpia y sin residuos contaminantes la cual podemos delimitar colocando llantas o un cerco, telas o mantas del lugar, muñecos representativos, semillas, palitos, piedras, etc.



Resulta necesario que en el aula se organicen estos materiales en sectores definidos y en lugares cómodos y seguros donde los niños puedan explorar y jugar tranquilamente.

En algunas zonas no contamos con sectores organizados, generalmente por falta de espacio. En este caso es recomendable usar cajas organizadoras las cuales nos permitirán poner a disposición de los niños y las niñas de manera selectiva y organizada materiales como las pelotas, los bebés, los títeres de mano,



1.6. Actividades sugeridas organizadas según la secuencia metodológica

En las siguientes sesiones encontrarás interesantes combinaciones de materiales que podrás usar como base para el diseño de tus sesiones. Resulta importante resaltar como debes programar tu material para su uso pertinente en relación a cada momento de la sesión y por sobre todo de acuerdo a las características y necesidades de los niños.

Recordemos no usar los materiales en momentos en lo que ya no son pertinentes ni adecuados. Por ejemplo, durante la relajación no será posible que los niños y las niñas tengan ningún tipo de material a la mano que corresponda a otro momento de la secuencia metodológica, así como tampoco podrán volver a jugar con el material utilizado inicialmente durante el momento de expresividad motriz o corporal.

La relajación debes considerarla como un tránsito apropiado para pasar al momento de la expresividad gráfico/plástica ya que propicia un momento de tranquilidad importante para los niños y niñas a través de un



mayor reposo, respiración y consciencia de sí en relación a la emoción vivida durante el momento del juego. A su vez puedes realizar otras estrategias de tránsito del momento de expresividad motriz al de gráfico/plásticas dependiendo las características del grupo con el que trabajes. Generalmente en niños más grandes puedes recurrir a narrarles una historia oral que te permitirá trasladar la emoción de los niños de un plano corporal a uno más de pensamiento, las historias permiten al niño y a la niña identificarse con las situaciones y personajes de las mismas, sus miedos, temores y logros. A su vez la historia posibilita enriquecer el imaginario de los niños, así como generar en el niño el deseo y la espera, dado que la historia se recomienda ser contada por partes (Los tres chanchitos, Caperucita Roja, El patito feo, etc.) conforme es realizada en la Práctica Psicomotriz Aucouturier, de esta manera los niños y niñas podrán ir desarrollando en sí mismos la capacidad para esperar, imaginar las situaciones probables posibles que se desarrollarán generando importantes procesos de pensamiento, imaginación y creatividad. A su vez para los más pequeños puedes incorporar como tránsito una ronda tranquila que les permita acceder a otro momento de una manera más lúdica y divertida.

El momento de expresividad gráfico/plástica pretende:

- Representar gráficamente la acción corporal desarrollada.
.....
- Tomar distancia de la enorme emoción que provoca el juego motriz (expresividad motriz), conquistando la calma para pasar a otro nivel de expresión (en este caso la expresión gráfico-plástica).
.....
- Desarrollar el dominio psicomotriz, su capacidad de relacionarse y su desarrollo mental y afectivo.
.....
- Desarrollar en los niños la coordinación ojo mano, la percepción espacial, el equilibrio emocional, etc.
.....
- Fomentar la creatividad por medio de la imaginación
.....
- Desarrollar la capacidad de escucha y expresividad verbal de los niños por medio de la comunicación.

Cabe resaltar que si bien en la mayoría de oportunidades damos consignas a los niños y a las niñas relacionadas al desarrollo de sus creaciones tales como dibujar lo que más les gustó de la actividad psicomotriz dibujar algo relacionado a dicha actividad, los niños y niñas son libres de crear bajo propia iniciativa. En ese sentido recordaremos que no podremos emitir juicios de valoración en torno a las mismas ni tampoco gestos o comentarios de desaprobación.

Por otro lado, resulta importante recordar el proceso de verbalización de dichas creaciones (hablar sobre lo que han hecho), con el fin de promover mayores niveles de expresión y comunicación en los niños y niñas.

Estas propuestas de actividades psicomotrices pueden ser combinadas con otros espacios y materiales de acuerdo a la zona donde está ubicada la Institución Educativa o PRONOEI, pudiendo utilizar áreas libres y sus elementos (montículos de tierra naturales, arena, troncos caídos de árboles, muros de adobe, entre otros) previamente organizados por los adultos tanto docentes, como promotoras o padres de familia con el fin de procurar espacios seguros para la exploración y juego de los niños y niñas.

Actividad No. 1

Secuencia psicomotriz	Materiales
Antes	Programación. Preparar materiales para el desarrollo de la sesión.
Desarrollo	
Saludo	Petates o banca.
Expresividad motriz	Dispositivo para trepar y saltar, colchoneta, módulos y telas.
Relajación/ Historia oral/ronda o canción	Telas.
Expresión gráfico/ plástica	Papeles A4, lápices de colores y crayolas, bloques de maderas de construcción, plastilina
Cierre	Petates o banca.



Breve descripción de la actividad

- * Conversaremos con los niños y niñas sobre la actividad que desarrollaremos y les propondremos material para una exploración más amplia de movimientos, no se trata de un circuito rígido sino por el contrario ha de promoverse el movimiento libre según la iniciativa de los niños y niñas; ellos podrán de manera autónoma explorar el dispositivo trepando y saltando de manera continua y cayendo a la colchoneta mientras otros niños en paralelo pueden construir módulos con casitas y jugar con las telas.
- * Es recomendable durante este momento acompañarlos de manera cercana y comentar con ellos sus juegos de acuerdo a lo que ellos van comentando. Muchos niños gustan mucho de pedir al adulto ser mirados mientras emprenden grandes retos motrices.
- * En la expresión gráfico/plástica podemos proponer a los niños y a las niñas materiales gráficos variados para que puedan elegir con que representar.
- * Resulta sumamente importante el momento de verbalización de sus producciones y creaciones según las recomendaciones sugeridas anteriormente.

Actividad No. 2

Secuencia psicomotriz	Materiales
Antes	Programación. Preparar materiales para el desarrollo de la sesión.
Desarrollo	
Saludo	Petates o banca.
Expresividad motriz	Dispositivo para trepar y saltar, colchoneta, módulos, telas, pelotas, bateas y palanganas.
Relajación/ Historia oral/ronda o canción	Telas.
Expresión gráfico/ plástica	Papeles A4, lápices de colores y crayolas, bloques de maderas de construcción.
Cierre	Petates o banca.



Breve descripción de la actividad

- * Conversaremos con los niños y niñas sobre la actividad que desarrollaremos y les propondremos material para una exploración más amplia de movimientos. Hemos incorporando pelotas y recipientes variados para promover juegos de llenado y vaciado, trasvasado, así como lanzar y contener. Este tipo de sesión resulta ideal durante un proceso de adaptación, así como para promover una mejor canalización de la impulsividad motriz del niño y la niña.
- * Te recomendamos durante este momento acompañarlos de manera cercana y comentar con ellos sus juegos de acuerdo a lo que ellos van comentando y frente a sus iniciativas con respecto a la exploración y el juego libre con el material.
- * En la expresión gráfico/plástica podemos proponer a los niños y niñas materiales gráficos variados para que puedan elegir con que representar.
- * Resulta sumamente importante la verbalización de sus producciones y creaciones según las recomendaciones sugeridas anteriormente.

Actividad No. 3

Secuencia psicomotriz	Materiales
Antes	Programación. Preparar materiales para el desarrollo de la sesión.
Desarrollo	
Saludo	Petates o banca.
Expresividad motriz	Dispositivo para trepar y saltar, colchoneta, módulos, telas, bebés y muñecos.
Relajación/ Historia oral/ronda o canción	Telas.
Expresión gráfico/ plástica	Papeles A4, lápices de colores y crayolas, bloques de maderas de construcción.
Cierre	Petates o banca.

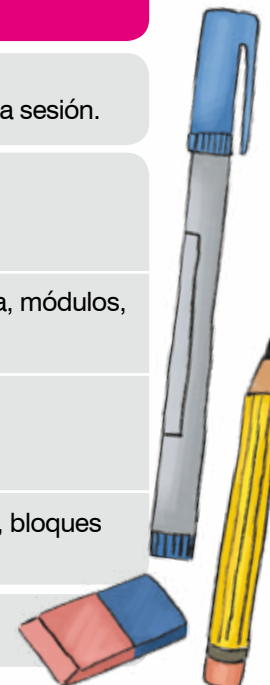

Breve descripción de la actividad

- * Conversaremos con los niños y niñas sobre la actividad que desarrollaremos. Hemos introducido en la actividad los bebés y muñecos con el fin de satisfacer necesidades relacionadas al juego simbólico. Te recomendamos siempre acompañarlos de manera cercana y comentar con ellos sus juegos de acuerdo a lo que van comentando.
- * En la expresión gráfico/plástica podemos proponer a los niños y niñas materiales gráficos variados para que puedan elegir con que representar.
- * Resulta sumamente importante la verbalización de sus producciones y creaciones según las recomendaciones sugeridas anteriormente.

Actividad No. 4

Secuencia psicomotriz	Materiales
Antes	Programación. Preparar materiales para el desarrollo de la sesión.
Desarrollo	
Saludo	Petates o banca.
Expresividad motriz	Dispositivo para trepar y saltar, colchoneta, módulos, telas, bebés y muñecos y títeres de mano, casita, palicintas
Relajación/ Historia oral/ronda o canción	Telas.
Expresión gráfico/ plástica	Papeles A4, lápices de colores y crayolas, bloques de maderas de construcción.
Cierre	Petates o banca.



Breve descripción de la actividad

- * Conversaremos con los niños y niñas sobre la actividad que desarrollaremos. Luego seguiremos las orientaciones e introduciremos los títeres de mano para enriquecer aún más las posibilidades del juego simbólico. Resulta interesante proponer a los niños realizar casas o cuevas para los títeres, camas para los bebés y casas para los muñecos. Las telas pueden servir de colchas, mantas para envolver, convertir un módulo en hospital, o disfrazarse.
- * Es recomendable durante este momento acompañarlos de manera cercana y comentar con ellos sus juegos de acuerdo a lo que ellos van comentando de manera cercana, afectiva y empática.
- * En la expresión gráfico/plástica podemos proponer a los niños materiales gráficos variados para que puedan elegir con que representar.
- * Resulta sumamente importante la verbalización de sus producciones y creaciones según las recomendaciones sugeridas anteriormente.

Actividad No. 5

Secuencia psicomotriz	Materiales
Antes	Programación. Preparar materiales para el desarrollo de la sesión.
Desarrollo	
Saludo	Petates o banca.
Expresividad motriz	Dispositivo para trepar y saltar, colchoneta, módulos y telas.
Relajación/ Historia oral/ronda o canción	Telas.
Expresión gráfico/ plástica	Papeles A4, lápices de colores y crayolas, bloques de maderas de construcción.
Cierre	Petates o banca.

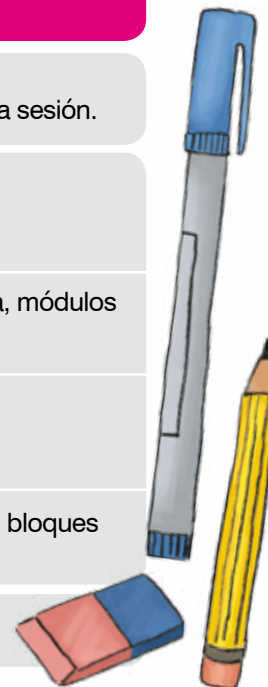

Breve descripción de la actividad

- * Conversaremos con los niños y niñas sobre la actividad que desarrollaremos y continuamos proponiendo material para una exploración más amplia de movimientos. Propondremos a los niños y niñas diversas torres conformadas con los módulos de psicomotricidad con el fin que puedan ser derrumbados y reconstruidos de manera sucesiva. A su vez con los módulos cercanos a la colchoneta se pueden armar interesantes circuitos libres con el fin que los niños y niñas puedan trepar en ellos y probar diversas alturas, posturas y posiciones, los circuitos deben ser propuestos, armados y desarmados por los mismos niños y niñas y también podemos proponer algunos circuitos alternativos.
- * Es recomendable durante este momento acompañarlos de manera cercana y comentar con ellos sus juegos de acuerdo a lo que van comentando de manera cercana, afectiva y empática.
- * En la expresión gráfico/plástica podemos proponerles materiales gráficos variados para que puedan elegir con que representar.
- * Resulta sumamente importante la verbalización de sus producciones y creaciones según las recomendaciones sugeridas anteriormente.

Actividad No. 6

Secuencia psicomotriz	Materiales
Antes	Programación. Preparar materiales para el desarrollo de la sesión.
Desarrollo	
Saludo	Petates o banca.
Expresividad motriz	Aros
Relajación/ Historia oral/ronda o canción	Libre elección
Expresión gráfico/ plástica	Papeles A4, lápices de colores y crayolas.
Cierre	Petates o banca.



Breve descripción de la actividad

- * Conversaremos con los niños y niñas sobre la actividad que desarrollaremos y propondremos a los niños y niñas durante el momento de expresividad motriz explorar con los aros de manera libre y luego probando distintas maneras de uso tales como rolarlos, girarlos, pasar por ellos usando distintas manos. Se sugiere acompañarlos de manera cercana y comentar con ellos sus producciones motrices así como comentarlas con los compañeros con el fin de generar nuevas iniciativas: **¡José, está probando a girar el aro muy rápido! ó ¡María ha probado pasar por el aro poniendo por delante el pie derecho y luego el cuerpo!** Luego se propone a los niños y niñas colocar los aros en el piso con el fin de explorar diversas situaciones de salto pasando del interior al exterior del aro probando con distintas partes del cuerpo, sobre todo con los pies.
- * Resulta sumamente importante la verbalización de sus producciones y creaciones según las recomendaciones sugeridas anteriormente.

Actividad No. 7

Secuencia psicomotriz	Materiales
Antes	Programación. Preparar materiales para el desarrollo de la sesión.
Desarrollo	
Saludo	Petates o banca.
Expresividad motriz	Palicintas
Relajación/ Historia oral/ronda o canción	Libre elección
Expresión gráfico/ plástica	Papeles A4, lápices de colores y crayolas.
Cierre	Petates o banca.



Breve descripción de la actividad

- * Conversaremos con los niños y niñas sobre la actividad que desarrollaremos. En el momento de la expresividad motriz se propone a los niños explorar con las palicintas probando distintas maneras de uso tales como hacerlos girar con una mano o con la otra, promoviendo la realización de giros del brazo grandes y extensos, así como medianos y pequeños y cortos de manera intercalada y sucesiva.
- * Durante ese momento se sugiere acompañarlos de manera cercana y comentar con ellos sus producciones motrices así como comentarlas con los compañeros con el fin de generar nuevas iniciativas: ¡José, está probando a hacer círculos muy grandes! ó ¡María está probando hacer círculos pequeños y muy velozmente! Luego se les puede proponer trasladarse en el espacio con las palicintas logrando trasladarse hacia distintas direcciones. En la expresión gráfico/plástica se está proponiendo solamente hojas A4, lápices de colores y crayolas.
- * Resulta sumamente importante la verbalización de sus producciones y creaciones según las recomendaciones sugeridas anteriormente.

Actividad No. 8

Secuencia psicomotriz	Materiales
Antes	Programación. Preparar materiales para el desarrollo de la sesión.
Desarrollo	
Saludo	Petates o banca.
Expresividad motriz	Aros y palicintas
Relajación/ Historia oral/ronda o canción	Libre elección
Expresión gráfico/ plástica	Papeles A4, lápices de colores y crayolas.
Cierre	Petates o banca.



Breve descripción de la actividad

- * Conversaremos con los niños y niñas sobre la actividad que desarrollaremos y propondremos a continuación -en la expresividad motriz- explorar en un primer momento con los aros conforme la **actividad No. 6**, luego nos dispondremos a guardar los aros y propondremos las palicintas conforme la **actividad No. 7**. Finalmente nos dispondremos a pasar a la relajación y luego al de expresión gráfico/plástica en esta oportunidad continuaremos proponiendo solamente hojas A4, lápices de colores y crayolas.
- * Resulta importante recordar siempre la verbalización de sus producciones y creaciones según las recomendaciones sugeridas anteriormente.

Actividad No. 9

Secuencia psicomotriz	Materiales
Antes	Programación. Preparar materiales para el desarrollo de la sesión.
Desarrollo	
Saludo	Petates o banca.
Expresividad motriz	Casa multiuso, bateas y telas.
Relajación/ Historia oral/ronda o canción	Ronda o canción.
Expresión gráfico/ plástica	Papeles A4, lápices de colores y crayolas, bloques de maderas de construcción.
Cierre	Petates o banca.

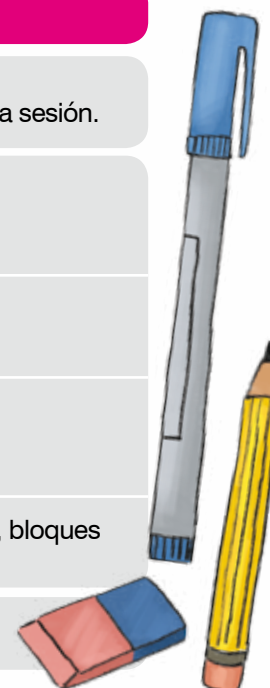

Breve descripción de la actividad

- * Conversaremos con los niños y niñas sobre la actividad que desarrollaremos y en el desarrollo de la sesión continuaremos con la expresividad motriz en el cual se propondrá jugar libremente en el espacio con la casita, las bateas y telas, promoviendo variadas formas de exploración con las bateas al colocarlas boca abajo o boca arriba, introduciéndose en ellas o generando arrastres de las mismas con las telas, a su vez los niños y niñas podrán probar colocar las bateas como continentes dentro de la casita o usarlas como mesas u otros accesorios complementarios para el juego simbólico o como puntos de apoyo para probar distintas alturas y llegar a la parte más alta de la casita.
- * Finalmente compartiremos el momento de relajación e invitaremos a los niños y niñas a pasar al salón para desarrollar la secuencia de expresión gráfico/plástica proponiendo papeles A4 variados, crayolas y lápices de colores así como bloques de madera de construcción.
- * Recordemos siempre la verbalización de sus producciones y creaciones según las recomendaciones sugeridas anteriormente como parte del cierre de la actividad.

Actividad No. 10

Secuencia psicomotriz	Materiales
Antes	Programación. Preparar materiales para el desarrollo de la sesión.
Desarrollo	
Saludo	Petates o banca.
Expresividad motriz	Casa multiuso, bateas, palanganas, telas y pelotas.
Relajación/ Historia oral/ronda o canción	Ronda o canción.
Expresión gráfico/ plástica	Papeles A4, lápices de colores y crayolas, bloques de maderas de construcción.
Cierre	Petates o banca.



Breve descripción de la actividad

- * Luego de la conversación inicial y al igual que en la **actividad No. 9**, se propone a los niños y niñas en el momento de expresividad motriz jugar libremente en el espacio con la casita, las bateas y telas, incorporando palanganas y pelotas, promoviendo variadas formas de exploración usando las palanganas y bateas como continentes para las pelotas y explorando con éstas diversas acciones tales como lanzar hacia distintas direcciones o trasladar y trasvasar usando los recipientes sugeridos.
- * Luego compartiremos un momento de relajación y finalizando invitaremos a los niños y niñas a pasar al salón para la expresión gráfico/plástica proponiendo papeles A4 variados, crayolas y lápices de colores así como bloques de madera de construcción.
- * Resulta importante realizar la verbalización de sus producciones y creaciones según las recomendaciones sugeridas anteriormente como parte del cierre de la sesión.

Actividad No. 11

Secuencia psicomotriz	Materiales
Antes	Programación. Preparar materiales para el desarrollo de la sesión.
Desarrollo	
Saludo	Petates o banca.
Expresividad motriz	Dispositivo para trepar y saltar, tarima, casa multiuso, bateas y telas.
Relajación/ Historia oral/ronda o canción	Ronda o canción.
Expresión gráfico/ plástica	Papeles A4, lápices de colores y crayolas, bloques de maderas de construcción.
Cierre	Petates o banca.



Breve descripción de la actividad

- * Conversaremos con los niños y niñas sobre la actividad que desarrollaremos. Luego incorporaremos durante la expresividad motriz (habiendo preparado el espacio previamente) el dispositivo para trepar y saltar con la tarima encajándola con la casita con la finalidad de promover una zona de salto de mediano tamaño y un circuito libre divertido y mucho más extenso, luego podremos promover las acciones propuestas en la **actividad No. 9**.
- * Finalmente compartiremos el momento de relajación e invitaremos a los niños y niñas a pasar al salón para desarrollar la expresión gráfico/plástica proponiendo papeles A4 variados, crayolas y lápices de colores así como bloques de madera de construcción.
- * Resulta importante realizar la verbalización de sus producciones y creaciones según las recomendaciones sugeridas anteriormente como parte del cierre de la actividad.

Actividad No. 12

Secuencia psicomotriz	Materiales
Antes	Programación. Preparar materiales para el desarrollo de la sesión.
Desarrollo	
Saludo	Petates o banca.
Expresividad motriz	Dispositivo para trepar y saltar, tarima, casa multiuso, bateas, telas, palanganas y pelotas.
Relajación/ Historia oral/ronda o canción	Ronda o canción.
Expresión gráfico/ plástica	Papeles A4, lápices de colores y crayolas, bloques de maderas de construcción.
Cierre	Petates o banca.



Breve descripción de la actividad

- * Conversaremos con los niños y niñas sobre la actividad que desarrollaremos y en el desarrollo de la sesión, como parte de la expresividad motriz, incorporaremos palanganas y pelotas con la finalidad de promover mayores exploraciones y juego de acuerdo a las acciones propuestas en la **actividad No. 9 y 10**.
- * Finalmente compartiremos el momento de relajación e invitaremos a los niños y niñas a pasar al salón para la expresión gráfico/plástica proponiendo papeles A4 variados, crayolas y lápices de colores así como bloques de madera de construcción.
- * Resulta importante realizar la verbalización de sus producciones y creaciones según las recomendaciones sugeridas anteriormente como parte del cierre de la actividad.

Actividad No. 13

Secuencia psicomotriz	Materiales
Antes	Programación. Preparar materiales para el desarrollo de la sesión.
Desarrollo	
Saludo	Petates o banca.
Expresividad motriz	Bateas, palanganas, pelotas y telas.
Relajación/ Historia oral/ronda o canción	Libre elección.
Expresión gráfico/ plástica	Papeles A4, crayolas y colores y bloques de construcción de madera.
Cierre	Petates o banca.

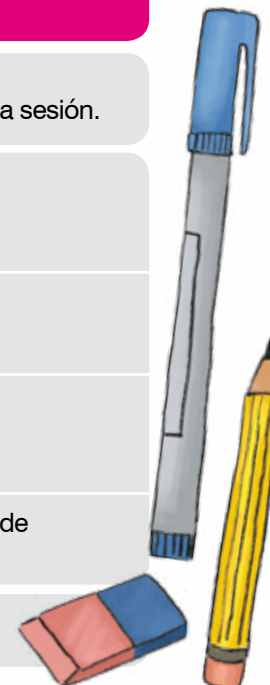

Breve descripción de la actividad

- * Conversaremos con los niños y niñas sobre la actividad que desarrollaremos y en el momento de la expresividad motriz les propondremos bateas, palanganas, pelotas y telas con el fin de promover exploraciones libres con dicho material, se puede dar inicio a la actividad presentando el material en los respectivos envases o recipientes cubiertos con las telas distribuidos en cantidades equitativas para cada grupo de niños, eso permitirá a su vez culminada la actividad que los niños se preparen para colocar las pelotas en los continentes y taparlas conforme las encontraron.
- * Te recomendamos acompañarlos de manera cercana y comentar con ellos sus juegos de acuerdo a lo que ellos van comentando de manera cercana, afectiva y empática: ¡Lucia está probando encestar las pelotas en la batea! , ¡Juan lanza la pelota lo más alto posible! ¡Enrique la rueda por el piso hasta que llega a Martín! ¡Bien chicos!
En la expresión gráfico/plástica podemos proponer a los niños y niñas materiales gráficos variados para que puedan elegir con que representar.
- * Resulta sumamente importante la verbalización de sus producciones y creaciones según las recomendaciones sugeridas anteriormente.

Actividad No. 14

Secuencia psicomotriz	Materiales
Antes	Programación. Preparar materiales para el desarrollo de la sesión.
Desarrollo	
Saludo	Petates o banca.
Expresividad motriz	Pelotas y Aros
Relajación/ Historia oral/ronda o canción	Libre elección.
Expresión gráfico/ plástica	Papeles A4, crayolas y colores y bloques de construcción de madera.
Cierre	Petates o banca.



Breve descripción de la actividad

- * Después de realizada la conversación para indicarles a niños y niñas la actividad que desarrollaremos, en el momento de la expresividad motriz se propone a los niños y niñas pelotas y aros con el fin de promover exploraciones que permitan la mayor posibilidad de combinaciones posibles. En un primer momento podremos proponer la exploración con pelotas solamente y luego incorporar algunos aros sobre los cuales los niños y niñas podrán probar distintas acciones tales como pasar haciendo rebotar las pelotas solo en el interior y luego en el exterior y luego combinadamente. También se puede promover usar los aros como pequeños territorios en los cuales los niños podrán agrupar las pelotas según la cantidad de aros que coloque el adulto, quién podrá ir agregando aros o quitándolos provocando en ellos usar cuantificadores para reconocer la cantidad de pelotas que pueden colocar en cada aro. Te recomendamos acompañarlos de manera cercana y comentar con ellos sus juegos de acuerdo a lo que ellos van comentando de manera cercana, afectiva y empática: ¡Marcos está colocando varias pelotas dentro del aro! ¡Lucia logra rebotar la pelota dentro del aro! y ¡Enrique está pasando a través del aro mientras Juan lo coge y luego Juan coge el aro para que pueda pasar Enrique con la pelota intentando rebotarla! ¿Qué otras acciones podemos crear hoy? ¡Bien chicos!

En la expresión gráfico/plástica podemos proponer a los niños y niñas materiales gráficos variados para que puedan elegir con que representar.

Resulta sumamente importante la verbalización de sus producciones y creaciones según las recomendaciones sugeridas anteriormente.

Actividad No. 15

Secuencia psicomotriz	Materiales
Antes	Programación. Preparar materiales para el desarrollo de la sesión.
Desarrollo	
Saludo	Petates o banca.
Expresividad motriz	Colchoneta, módulos y telas.
Relajación/ Historia oral/ronda o canción	Libre elección.
Expresión gráfico/ plástica	Papeles A4, crayolas y colores y bloques de construcción de madera.
Cierre	Petates o banca.

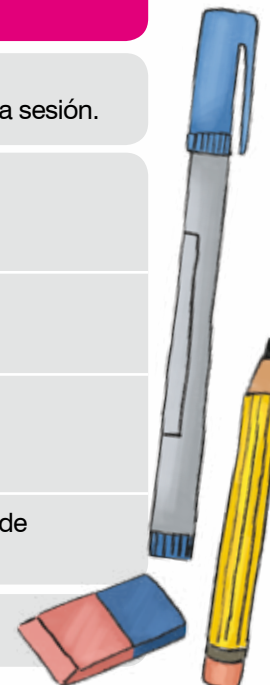

Breve descripción de la actividad

- * Conversaremos con los niños y niñas sobre la actividad que desarrollaremos. Se sugiere preparar el espacio con ellos armando entre todos un circuito libre compuesto por los módulos, a continuación la colchoneta de salto, nuevamente módulos y las telas pueden ser propuestas para usarlas para disfrazarse o colocarlas en algunas zonas del circuito simulando mar, tierra, fuego, lava, hielo, etc. Los niños y niñas pueden pasar por este circuito libre de manera continua y sucesiva probando distintas maneras de realizarlo y también jugando simbólicamente.¹³
- * Te recomendamos siempre acompañarlos de manera cercana y comentar con ellos sus juegos de acuerdo a lo que ellos van comentando de manera cercana, afectiva y empática.
- * En la expresión gráfico/plástica podemos proponer a los niños y niñas materiales gráficos variados para que puedan elegir con que representar y bloques de construcción. Resulta sumamente importante la verbalización de sus producciones y creaciones según las recomendaciones sugeridas anteriormente.

¹³ GAMARRA, Gladys, LOAYZA, Nelly, GONZÁLES, Patricia, CEREZALES, Rosa, PLANAS, Sonia. "Aprendemos Jugando". Cuadernos de Trabajo para niños y niñas de 4 y de 5 años. Lima, 2010.

Actividad No. 16

Secuencia psicomotriz	Materiales
Antes	Programación. Preparar materiales para el desarrollo de la sesión.
Desarrollo	
Saludo	Petates o banca.
Expresividad motriz	Telas, bateas y pelotas.
Relajación/ Historia oral/ronda o canción	Libre elección.
Expresión gráfico/ plástica	Papeles A4, crayolas y colores y bloques de construcción de madera.
Cierre	Petates o banca.



Breve descripción de la actividad

- * Conversaremos con los niños y niñas sobre la actividad que desarrollaremos y en la expresividad motriz se presentará a los niños y niñas el material promoviendo su exploración libre y autónoma, podremos sugerirles trasladarlas, usarlas como continentes, envolverlas o cubrirlas, así como rodarlas, lanzarlas y encestarlas entre otras acciones.¹⁴

Te recordamos acompañarlos de manera cercana y comentar con ellos sus juegos de acuerdo a lo que ellos van comentando fomentando mayores retos y recogiendo sus iniciativas para promoverlas. En la expresión gráfico/plástica continuaremos proponiendo a los niños y niñas materiales gráficos variados para que puedan elegir con que representar y bloques de construcción.

Resulta sumamente importante la verbalización de sus producciones y creaciones según las recomendaciones sugeridas anteriormente.

¹⁴ GAMARRA, Gladys, LOAYZA, Nelly, GONZÁLES, Patricia, CEREZALES, Rosa, PLANAS, Sonia. "Aprendemos Jugando". Cuaderno de Trabajo para niños y niñas de 4 y de 5 años. Lima, 2010.

Actividad No. 17

Secuencia psicomotriz	Materiales
Antes	Programación. Preparar materiales para el desarrollo de la sesión.
Desarrollo	
Saludo	Petates o banca.
Expresividad motriz	Títeres, módulos y telas.
Relajación/ Historia oral/ronda o canción	Historia oral relacionada a los títeres que enfrentan retos, o situaciones que fueron jugadas y comentadas por los niños.
Expresión gráfico/ plástica	Papeles A4, crayolas y colores y bloques de construcción de madera.
Cierre	Petates o banca.

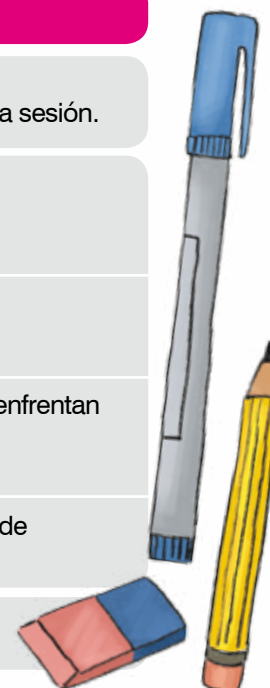

Breve descripción de la actividad

- * Después de realizada la conversación inicial se propone a los niños y niñas construir casitas o espacios para los títeres, estos espacios pueden ser variados; grandes, pequeños, muy cerrados, abiertos, con techo o sin techo, a su vez las telas se pueden usar como camitas, o espacios donde ubicar los títeres o también usarse de disfraces para ellos. Se sugiere dejar que los niños y niñas creen las situaciones posibles y que el adulto pueda recoger tales propuestas para enriquecerlas. Al finalizar el tiempo de juego podremos ordenar¹³ el material de manera conjunta con ellos y prepararnos para el momento de contar una historia teniendo en cuenta los objetivos de este momento de tránsito.
- * Finalmente compartiremos el momento de relajación invitaremos a los niños a pasar al salón para la expresión gráfico/plástica proponiendo papeles A4 variados, crayolas y lápices de colores así como bloques de madera de construcción.
- * Resulta importante realizar la verbalización de sus producciones y creaciones según las recomendaciones sugeridas anteriormente como parte del cierre de la actividad.

Actividad No. 18

Secuencia psicomotriz	Materiales
Antes	Programación. Preparar materiales para el desarrollo de la sesión.
Desarrollo	
Saludo	Petates o banca.
Expresividad motriz	Módulos, telas, colchonetas, bebés, muñecos y títeres.
Relajación/ Historia oral/ronda o canción	Libre elección
Expresión gráfico/ plástica	Papeles A4, lápices de colores y crayolas, bloques de maderas de construcción.
Cierre	Petates o banca.



Breve descripción de la actividad

- * Durante la conversación inicial hablaremos con los niños y niñas en torno a cómo son sus casas: de qué tamaño son, ¿cuántas personas viven en ellas?, etc. Luego durante la expresividad motriz proponemos a los niños y niñas construir divididos en 4 grupos cuatro casas utilizando el material a disposición. Para ello podrán usar las colchonetas y telas para los techos y también como accesorios para articular partes de la casa o personajes que habitan en ellas. Luego del momento de juego y antes de pasar a la relajación propondremos a los niños guardar el material en el espacio respectivo.
- * Recomendamos que la relajación sea una historia que puedan construir los niños en base a sus vivencias durante el momento del juego, se puede empezar la historia con **“Había una vez una casita...”** y dejar que ellos continúen creando la historia, lo cual podría realizarse por grupos.
- * Finalmente en la expresión gráfico/plásticas podremos sugerir dibujar las casas y los personajes de nuestros juegos. A su vez si algunos niños y niñas desean construir con maderas podremos sugerirles construir la casa de su historia y luego preguntarle a medida que avanza su construcción, que cosas tiene su casa al interior o quienes viven en ella.

Actividad No. 19

Secuencia psicomotriz	Materiales
Antes	Programación. Preparar materiales para el desarrollo de la sesión.
Desarrollo	
Saludo	Petates o banca.
Expresividad motriz	Sogas, módulos y pelotas.
Relajación/ Historia oral/ronda o canción	Libre elección.
Expresión gráfico/ plástica	Papeles A4, lápices de colores y crayolas, bloques de maderas de construcción.
Cierre	Petates o banca.

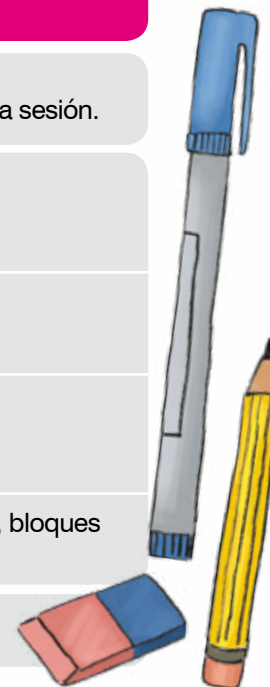

Breve descripción de la actividad

- * Durante la conversación de inicio, hablaremos con los niños y niñas sobre cómo son los caminos por donde transitan los autos de nuestros respectivos barrios. Reflexionaremos en torno a los espacios posibles y seguros para caminar y mencionaremos que hay espacios para que transiten las personas y otros espacios por donde se trasladan los carros. Con los niños armaremos unas pistas usando las sogas para delimitar los espacios por donde irán “los carros” y en los cruces colocaremos telas por donde podrán pasar los niños y niñas.
- * Durante la expresividad motriz pondremos a disposición las pelotas para que los niños puedan transitar con ellas por las “pistas” y propondremos distintas velocidades para los carros, recordando a los niños que durante los cruces no será posible hacer rebotar la pelota.
- * Finalmente en la expresión gráfico/plástica podremos sugerir dibujar lo que más nos gusto del momento de juego o construir con maderas algo relacionado al mismo y luego preguntarle a medida que avanza su construcción algunas características o detalles de la misma.
- * Resulta importante recordar el proceso de verbalización de dichas creaciones con el fin de promover mayores niveles de expresión y comunicación en los niños y niñas.

Actividad No. 20

Secuencia psicomotriz	Materiales
Antes	Programación. Preparar materiales para el desarrollo de la sesión.
Desarrollo	
Saludo	Petates o banca.
Expresividad motriz	Palicinta y pandereta o botella con semillas.
Relajación/ Historia oral/ronda o canción	Libre elección.
Expresión gráfico/ plástica	Papeles A4, lápices de colores y crayolas.
Cierre	Petates o banca.



Breve descripción de la actividad

* Durante la conversación inicial, les contaremos a niños y niñas sobre lo que desarrollaremos en la actividad y el uso que le dará el adulto a la pandereta o botella con semilla la cual servirá para que el adulto pueda marcar el tiempo y velocidad del movimiento de los niños y niñas.

Durante la expresividad motriz presentaremos a los niños y niñas las palicintas para que puedan en inicio explorar libremente con ella probando distintos movimientos y velocidades. Luego les propondremos movernos al ritmo de la pandereta o botella con semillas el cual en principio puede ser lento para que paulatinamente vaya variando hacia otras velocidades, cuando pare el ritmo propondremos a los niños quedarnos como estatuas y resaltaremos la postura en la que se quedaron. En ese momento podremos realizar algunos comentarios en torno a sus gestos, si se quedaron sobre un pie o sobre ambos, en qué posición se encuentran sus brazos o si están parados, sentados, echados o acuclillados por ej. Luego procederemos a continuar la exploración con el ritmo y así sucesivamente hasta dar por terminado el momento del juego y exploración.¹⁵

Durante la relajación podremos pedir a los niños y niñas descansar tranquilamente mientras pasamos la tela suavemente por sus cuerpos como brindando aire.

Finalmente en la expresión gráfico/plásticas podremos sugerir dibujar lo que más nos gusto del momento de juego. Resulta importante recordar el proceso de verbalización de dichas creaciones con el fin de promover mayores niveles de expresión y comunicación en los niños y niñas.

¹⁵ GAMARRA, Gladys, LOAYZA, Nelly, GONZÁLES, Patricia, CEREZALES, Rosa, PLANAS, Sonia. "Aprendemos Jugando". Cuaderno de Trabajo para niños y niñas de 4 y de 5 años. Lima, 2010.

Actividad No. 21

Secuencia psicomotriz	Materiales
Antes	Programación. Preparar materiales para el desarrollo de la sesión.
Desarrollo	
Saludo	Petates o banca.
Expresividad motriz	Dispositivo para trepar y saltar, colchoneta de salto, módulos y títeres.
Relajación/ Historia oral/ronda o canción	Libre elección.
Expresión gráfico/ plástica	Papeles A4, lápices de colores y crayolas, bloques de maderas de construcción.
Cierre	Petates o banca.



Breve descripción de la actividad

- * Durante la conversación inicial, hablaremos con los niños y niñas acerca de cómo es un laberinto, comentaremos alguna historia fantástica en donde los personajes hayan tenido que pasar por muchos obstáculos para llegar a su objetivo, hablaremos de cómo podrían ser esos obstáculos (abismos, puentes, mares con tiburones, castillos embrujados, etc.) y les comentaremos que hoy tenemos un meta muy importante que es salvar a los animales que se encuentran en la parte superior de un castillo muy alto. De esta manera durante la expresividad motriz armaremos un circuito que dará inicio con una hilera de módulos conformando un puente, luego la colchoneta y finalmente el dispositivo para trepar y saltar en cuya parte más alta se encontrarán algunos peluches los cuales rotativamente colocaremos a medida que los niños **“los salven”**. En el momento del juego estaremos atentos a las sugerencias y otras propuestas de los niños con el fin de complejizar los obstáculos o implementar alguna nueva parte del laberinto con telas u otros elementos posibles. Durante la relajación podremos pedir a los niños y niñas descansar tranquilamente mientras pasamos unas telas suavemente por sus cuerpos como realizando una despedida y sugiriéndoles respirar cada vez más suavemente. Finalmente en la expresión gráfico/plástica podremos sugerir dibujar lo que más nos gusto del momento de juego. Resulta importante recordar el proceso de verbalización de dichas creaciones con el fin de promover mayores niveles de expresión y comunicación en los niños y niñas.

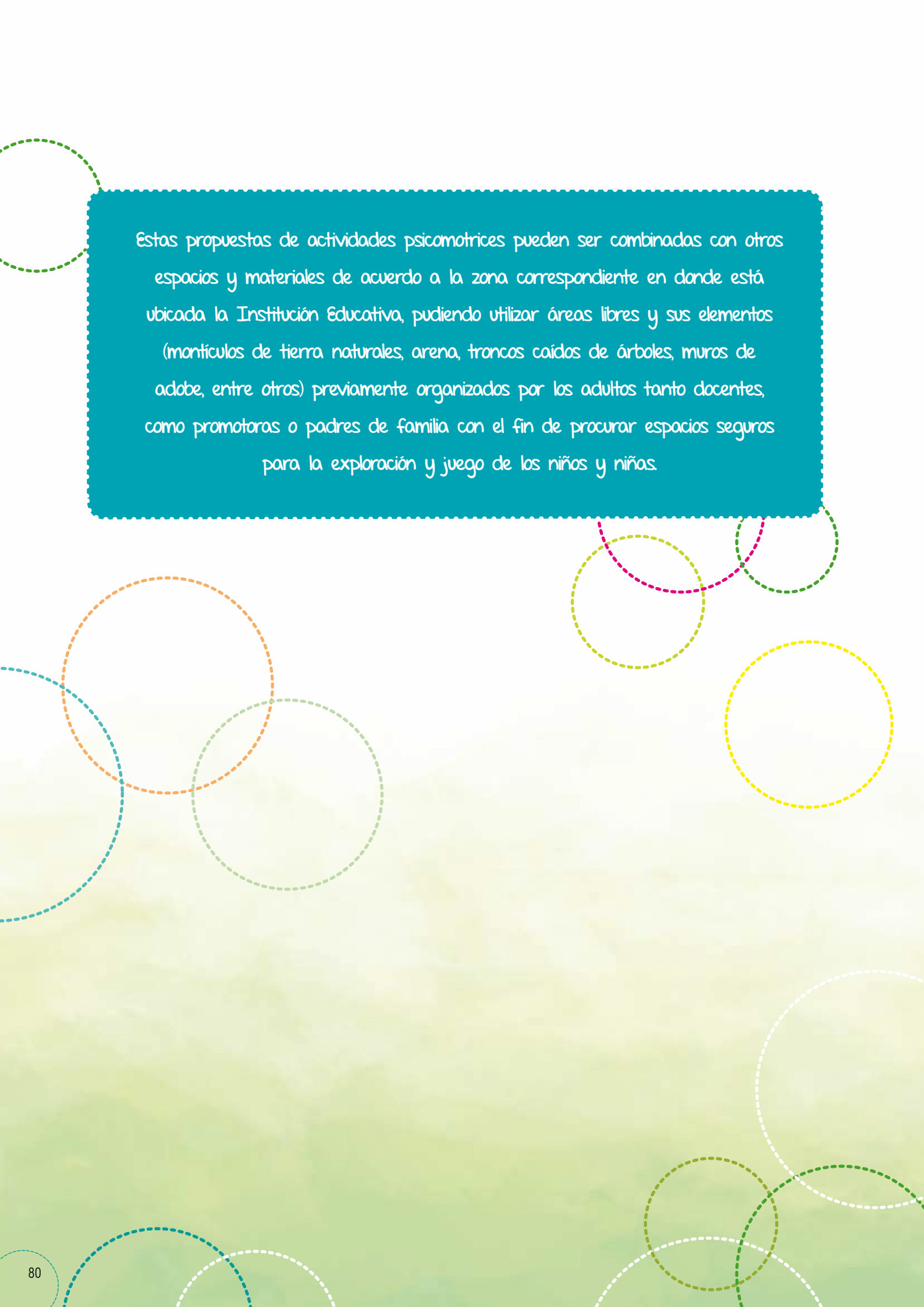
The page features a teal rectangular text box with a decorative, scalloped border. The text inside is white and describes how psychomotor activities can be combined with natural and local materials. The background is a light green gradient with several overlapping dashed circles in various colors (green, orange, blue, yellow, pink, white) scattered across the page.

Estas propuestas de actividades psicomotrices pueden ser combinadas con otros espacios y materiales de acuerdo a la zona correspondiente en donde está ubicada la Institución Educativa, pudiendo utilizar áreas libres y sus elementos (montículos de tierra naturales, arena, troncos caídos de árboles, muros de adobe, entre otros) previamente organizados por los adultos tanto docentes, como promotoras o padres de familia con el fin de procurar espacios seguros para la exploración y juego de los niños y niñas.

Bibliografía

AUCOUTURIER, B. (2004) “Los fantasmas de acción y la Práctica Psicomotriz”. Barcelona: Editorial GRAÖ

AUCOUTURIER, B. (1997) “La acción como transformación”. Conferencia dictada en las “14 Jornadas de la Práctica Psicomotriz” – Escuela Municipal de Expresión y Psicomotricidad. Barcelona

ARNAIZ SANCHO, V. (2000) “La Seguridad Emocional en la Educación Infantil”. Artículo. Abril.

ARNAIZ, Py LOZANO, J. (1996) “Proyecto Curricular para la diversidad. Psicomotricidad y lectoescritura”. Madrid: CCS.

CALMELS, D. (2005) “Cuerpo y Saber”. Revista de Educación Física y Deportes. Argentina.

CHOKLER, M. () “Matrices del aprendizaje”. En: materiales para el estudio de la Psicomotricidad Operativa. Módulo I. Argentina.

CHOKLER, M. (2005) “Psicomotricidad, marco conceptual de una práctica original. Un aporte para la comprensión y resolución de conflictos en el ámbito escolar”. Conferencia Magistral presentada en el 1er Congreso Internacional de Psicomotricidad: Cuerpo y Movimiento en juego, de la vivencia al conocimiento. Lima.

GARCIA, A. (2011) “La influencia del entorno en el Desarrollo del Niño”. Buenos Aires: Ediciones CINCO

MINISTERIO DE EDUCACIÓN. REPUBLICA DEL PERU (2010) “Aprendemos Jugando”. Cuaderno de Trabajo para niños y niñas de 4 y de 5 años. Lima.

LORA RISCO, J. (2008) “Yo soy mi cuerpo”. Lima: LARS Editorial.

MINISTERIO DE EDUCACIÓN. REPUBLICA DEL PERU (2008) Diseño Curricular Nacional de Educación Básica Regular. 2da edición. Lima.

MINISTERIO DE EDUCACIÓN. REPUBLICA DEL PERU (2008) Propuesta Pedagógica de Educación Inicial. Guía Curricular. Lima. Dirección de Educación Inicial.

POBLETE PÉREZ, M. (2005) “Guía Juego y Comunicación” Proyecto de Educación en Áreas Rurales – Subcomponente de Educación Inicial. Lima: Ministerio de Educación del Perú

POBLETE PÉREZ, M. (2005) “Propuesta Pedagógica para la Atención de Niños de 3 a 5 años de Zonas Rurales en PRONOEI” Proyecto de Educación en Áreas Rurales - Subcomponente de Educación Inicial Lima: Ministerio de Educación del Perú

SANCHEZ ARNAIZ, P. (2001) “La Psicomotricidad en la Escuela: Una práctica preventiva y educativa”. Málaga. España: Ediciones ALJIBE.

SILVA PANEZ, G. (2009) “La hora del juego libre en los sectores” Guía para educadores de servicios educativos de niños y niñas menores de 6 años. 1era edición. Lima: Dirección de Educación Inicial. Ministerio de Educación.

VEGA NAVARRO, A. (2000) “El Papel de la Psicomotricidad en la Actividad Curricular”. Universidad de La Laguna.

VELAOCHAGA, E. (2010) “Orientaciones para el uso de los materiales educativos de comunicación y matemática”. Lima: Ministerio de Educación.

VILA, I. (1986) “Introducción a la obra de Henri Wallon”. Barcelona: Editorial Anthropos.

WINNICOTT, D.W (1981) “El Proceso de Maduración en el niño”. Barcelona: Editorial LAIA.

Notas sobre el uso del CD y DVD

Esta guía va acompañada de un **DVD**, en el que te presentamos un video que te permitirá tener un acercamiento más claro al desarrollo de una sesión de psicomotricidad y los principales conceptos que la sustentan.

También te hacemos entrega de un **CD** con 12 pistas musicales.



- * **Cuatro de esas pistas** se presentan como una invitación para jugar con la voz y las palabras, inventando juegos con sílabas y diversos sonidos vocálicos imaginando así un idioma universal. Estas pistas intentan ser una motivación para que te animes a realizar juegos similares con ritmos diversos.
- * **Ocho pistas** son propuestas de música con sonidos de diversos instrumentos y están dirigidas a proponerles a niños y niñas un tiempo para jugar

Te mostramos a continuación unos ejemplos de sesiones acompañadas con música:

Actividad No. 1

Secuencia psicomotriz	Materiales
Antes	Programación. Preparar materiales para el desarrollo de la sesión.
Desarrollo	
Saludo	Petates o banca.
Expresividad motriz	Telas variadas, pañuelos y equipo de sonido.
Relajación/ Historia oral/ronda o canción	Libre elección
Expresión gráfico/ plástica	Papeles A4, crayolas y lápices de colores.
Cierre	Petates o banca.



Breve descripción de la actividad

- * Luego de realizada la conversación inicial, se presentará a los niños y niñas las telas y pañuelos con los cuales exploraremos y jugaremos. En esta oportunidad acompañaremos la actividad con música que nos permitirá vivenciar distintos ritmos y velocidades. Luego brindaremos a los niños y niñas las telas y pañuelos promoviendo su libre exploración, la posibilidad de intercambiarlos y conversar sobre los mismos entre ellos. Según las iniciativas y propuestas por ellos podremos ir desarrollando consignas y comentarios así como nuevas exploraciones tales como: **¿Qué movimientos podemos hacer? ¿Hacia dónde podemos mover nuestras telas y pañuelos? ¿Qué tipo de movimientos nos permiten las telas y qué tipo de movimientos podemos realizar con los pañuelos?**¹⁶
- * Durante la expresividad gráfico/plástica brindaremos a los niños y niñas material de dibujo y podremos sugerirles dibujen lo que más les gusta del juego.
- * Finalmente realizaremos la relajación y nos prepararemos para la expresión gráfico/plástica proponiendo papeles A4 variados, crayolas y lápices de colores así como bloques de madera de construcción para que dibujen lo que más les gustó del juego.
- * Resulta importante realizar la verbalización de sus producciones y creaciones según las recomendaciones sugeridas anteriormente como parte del cierre de la actividad.

¹⁶ GAMARRA, Gladys, LOAYZA, Nelly, GONZÁLES, Patricia, CEREZALES, Rosa, PLANAS, Sonia. "Aprendemos Jugando". Cuaderno de Trabajo para niños y niñas de 4 y de 5 años. Lima, 2010.

Actividad No. 2

Secuencia psicomotriz	Materiales
Antes	Programación. Preparar materiales para el desarrollo de la sesión.
Desarrollo	
Saludo	Petates o banca.
Expresividad motriz	Palicintas y equipo de sonido.
Relajación/ Historia oral/ronda o canción	Libre elección
Expresión gráfico/ plástica	Papeles A4, crayolas y lápices de colores.
Cierre	Petates o banca.

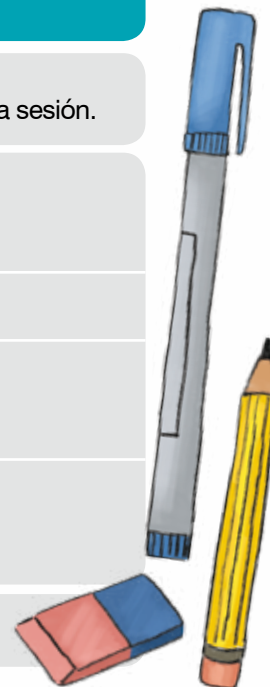

Breve descripción de la actividad

- * Luego de realizada la conversación inicial, les comentaremos a los niños y niñas que en esta oportunidad podremos crear nuestros propios danzas o bailes con las cintas daremos inicio a la expresividad motriz.
- * A manera de calentamiento recorreremos el patio o jardín. Probaremos caminar a diferentes velocidades: lento, rápido, muy lento, muy rápido. Luego repartiremos las cintas. Pondremos distintos géneros musicales con el fin de explorar y probar ritmos variados que generen diferentes movimientos. Luego propondremos a los niños y niñas agruparse de a dos para inventar un baile. Cada pareja expone su baile y los demás luego de observarlo también lo realizan.
- * Se sugiere pasar al salón para realizar la relajación colocando telas en el piso para que los niños y niñas puedan echarse en ellas cerrar los ojos y relajarse con una música suave que emita sonidos de aves, agua que cae suavemente.
- * En la expresividad gráfico/plástica los niños y niñas podrán dibujar lo que más les gusto del juego y luego comentarnos la historia de sus dibujos y compartir estos comentarios con sus compañeros en la conversación de cierre.

Actividad No. 3

Secuencia psicomotriz	Materiales
Antes	Programación. Preparar materiales para el desarrollo de la sesión.
Desarrollo	
Saludo	Petates o banca.
Expresividad motriz	Cajas grandes, medianas y telas y equipo de sonido.
Relajación/ Historia oral/ronda o canción	Historia oral o ronda en base a la canción: "El carro de papá".
Expresión gráfico/ plástica	Papeles A4, lápices de colores y crayolas, bloques de maderas de construcción.
Cierre	Petates o banca.

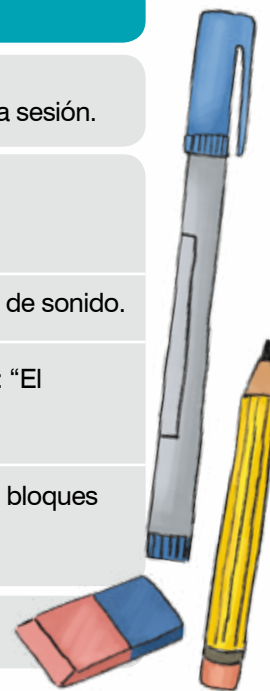

Breve descripción de la actividad

- * En la conversación inicial hablaremos con los niños y niñas en torno a cómo son algunos medios de transporte: su tamaño, su velocidad, si va mucha o poca gente en ellos. Luego, durante la expresividad motriz, proponemos a los niños y niñas imaginar que las cajas puestas a disposición son carros, podrán entrar en ellos explorarlos y convertir las telas en parte de los mismos permitiéndoles decorarlas. Luego al compás de la canción conformaremos una fila para recorrer una pista imaginaria. Para ello hemos de diseñar algunas señales de tránsito como por ejemplo las luces del semáforo y usarlas durante el momento de juego.
- * Recomendamos que la relajación sea una historia que puedan construir los niños en base a sus vivencias durante el momento del juego, se puede empezar la historia con "Mi carro es..." y dejar que ellos continúen creando la historia, lo cual podría realizarse por grupos.
- * Finalmente en la expresión gráfico/plásticas podremos sugerir dibujar los carros y los personajes de nuestros juegos. A su vez si algunos niños y niñas desean construir con maderas podremos sugerirles construir un medio de transporte o los lugares donde ubicamos los carros (garajes, pistas, etc.,...) y luego preguntarle a medida que avanza su construcción algunas características o detalles de la misma.
- * Resulta importante recordar el proceso de verbalización de dichas creaciones con el fin de promover mayores niveles de expresión y comunicación en los niños y niñas.
- * A su vez en un momento especialmente deparado para las gráfico/plásticas te proponemos usar las cajas como un proyecto temático, de tal manera que los niños y niñas puedan pasar a pintarlas, decorarlas y organizarse para desarrollar sus propias señales de tránsito.

Actividad No. 4

Secuencia psicomotriz	Materiales
Antes	Programación. Preparar materiales para el desarrollo de la sesión.
Desarrollo	
Saludo	Petates o banca.
Expresividad motriz	Telas, pelotas y equipo de sonido.
Relajación/ Historia oral/ronda o canción	Ronda
Expresión gráfico/ plástica	Papeles A4, lápices de colores y crayolas.
Cierre	Petates o banca.



Breve descripción de la actividad

- * Durante la conversación inicial, hablaremos con los niños y niñas sobre lo que desarrollaremos en la sesión y el material que utilizaremos.
- * Durante la expresividad motriz nos organizaremos en grupos y pondremos a disposición telas grandes y pelotas para que los niños y niñas puedan colocar las pelotas encima de la tela sobre el piso. A continuación les plantearemos trasladarlas evitando que se caigan de un lugar a otro que habremos demarcado inicialmente como punto A y otro punto B para que ellos puedan ir de un punto a otro cuando la música suene. Resaltaremos las estrategias que usen para recuperar las que se caigan en el camino y promoveremos con entusiasmo su recorrido motivándolos a lo largo del trayecto. A su vez les comentaremos que cada vez que pare la música nos quedaremos como estatuas y luego nos prepararemos para contar cuantas pelotas estamos cargando y recuperar nuevamente aquellas que se hayan caído de la tela y así sucesivamente durante varias secuencias de música y silencio.
- * Finalmente en la expresión gráfico/plásticas en el cual podremos sugerir dibujar lo que más nos gusto del momento de juego.
- * Resulta importante recordar el proceso de verbalización de dichas creaciones con el fin de promover mayores niveles de expresión y comunicación en los niños y niñas.

Notas Técnicas

Dispositivo para trepar y saltar de madera

1. Cantidad de productos por módulo: 1 dispositivo

2. Diseño

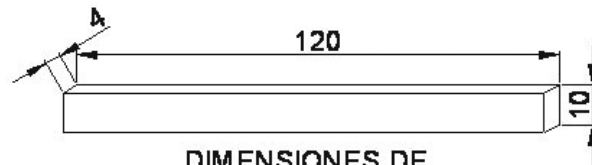

DIMENSIONES DE
PARANTES DE ESCALERA
(cm)

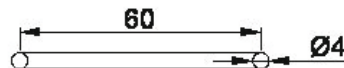

DIMENSIONES DE
PELDAÑOS (cm)

DIMENSIONES DE
TARIMA (cm)

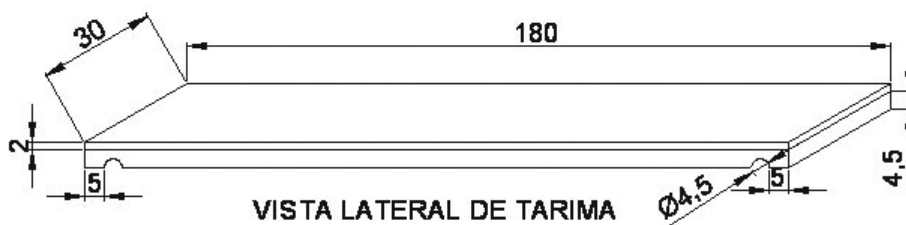

VISTA LATERAL DE TARIMA

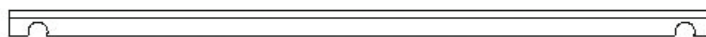

VISTA FRONTAL DE
TARIMA

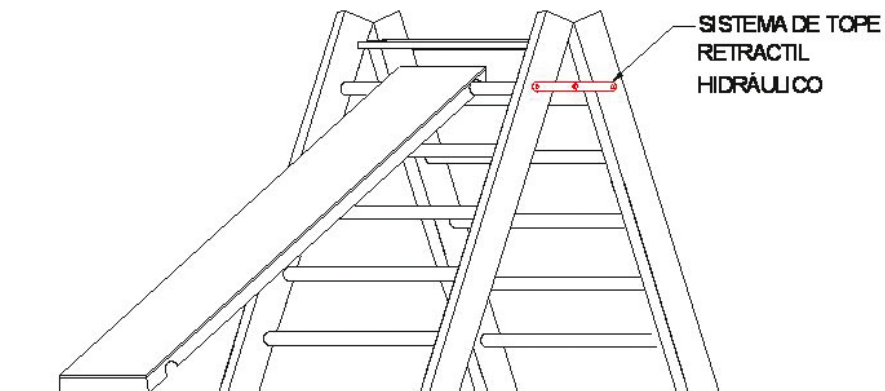

ESCALERA Y TARIMA

Casa multiusos

1. Cantidad de productos por módulo: 1 unidad

2. Diseño

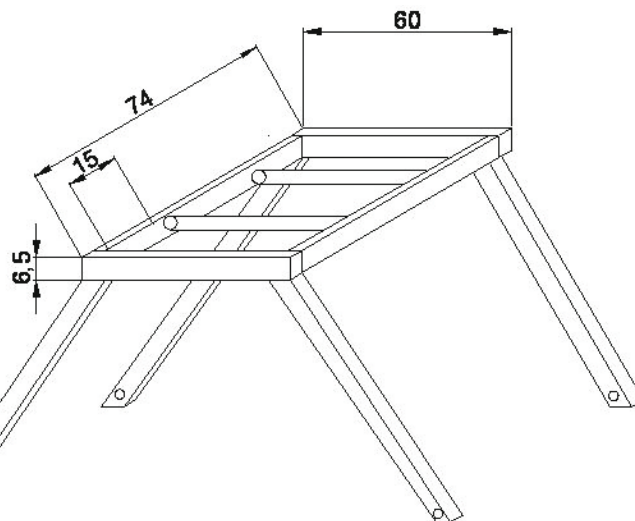
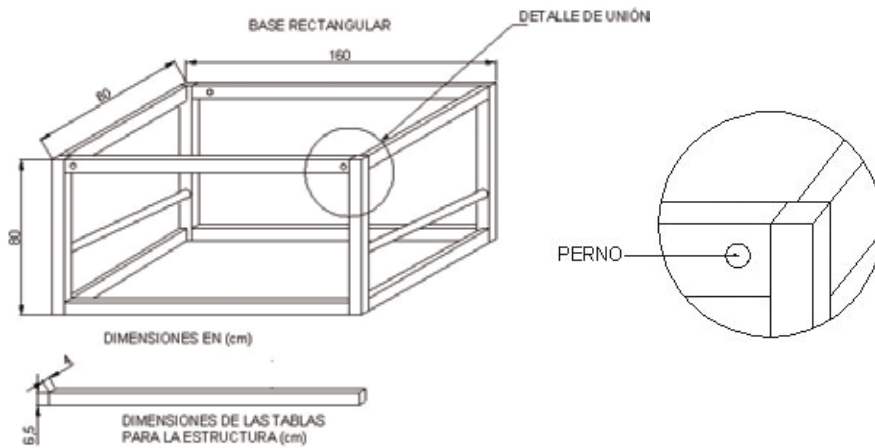

Vista frontal
de casita
armada

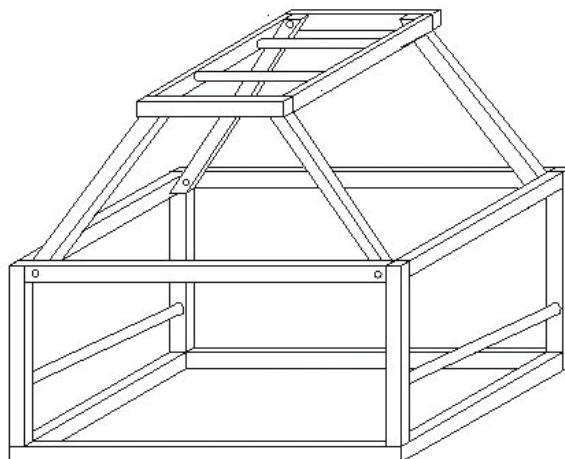

Kit de sólidos geométricos para niños de 3 a 5 años

1. Cantidad de productos por módulo: 1 kit

2. Área: Personal Social, Comunicación y Matemática

3. Presentación del producto: Son 12 piezas grandes, de espuma de polietileno de diferentes formas y colores que se utiliza de manera individual o grupal.

4. Forma de uso: Tiene diferentes usos: para apilar, ordenar, sentarse encima, empujar, lanzar.

5. Descripción técnica del producto:

- * Todas las piezas son elaboradas con espuma flexible de poliuretano de 20 Kg/m³ de densidad (valor mínimo).
- * Cada pieza forrada con tela plastificada pesada, con las siguientes características mínimas:
 - Composición de la tela: lino o poliéster con recubrimiento de PVC.
 - Espesor: 420 μ m (valor mínimo).
 - Gramaje: 350 gr/m² (valor mínimo).
 - Resistencia al desgarre: Longitudinal: 50 N (valor mínimo), Transversal: 60 N (valor mínimo).
 - Acabado: Tejido y recubrimiento uniforme.
- * 6 piezas rectangulares de 60 cm. largo x 40 cm. ancho x 30 cm. altura (tolerancia \pm 5%). Colores: amarillo patito, verde limón, azul marino, anaranjado, marrón y rojo.
- * 2 piezas en forma de cubos de 40 cm. de lado (tolerancia \pm 5%). Colores: turquesa, rojo o lila. Cualquiera de los 3 colores en las 2 piezas en forma de cubo.
- * 2 piezas triangulares de 28 cm. altura x 60 cm. largo x 68 cm. de lado inclinado (tolerancia \pm 5%). Colores: verde limón, turquesa.
- * 2 piezas en forma de cilindros, de 40 cm. altura x 30 cm. de diámetro (tolerancia \pm 5%). Colores: anaranjado, verde limón.
- * Cada pieza tiene un cierre de plástico o metal en óptimas condiciones y duraderos que permita el desplazamiento suave y el desmontado y lavado de los forros.
- * De buen acabado, doble costura (similar a la figura), sin hilos sueltos o hilachas a lo largo de la costura, ni forro que sobre (es decir que el forro debe calzar exactamente con la medida de la espuma, sin contraerlos, deformarlos, ni dejar burbujas). Son reforzadas en las puntas es decir que las costuras de las esquinas del forro deben permitir que estas formen un ángulo recto con doble tela internamente y con doble costura, para mayor duración del forro.



Colchoneta para salto

1. Cantidad de productos por módulo: 1 unidad

2. Área: Personal Social y Matemática

3. Presentación del producto: Es una pieza grande de espuma de polietileno de forma rectangular que se utiliza para que los niños salten encima. Se complementa con el dispositivo para trepar y saltar (ítem N°1).

4. Forma de uso: Para saltar, rodar, arrastrarse.

5. Descripción técnica del producto:

- * La colchoneta mide 160 cm. x 120 cm. x 8 pulgadas de grosor aproximadamente (tolerancia \pm 5%).
- * Elaborada con espuma flexible de poliuretano de 25 Kg/m³ de densidad (valor mínimo). Forrada con lino plastificado pesado de 420 μ m (*).
- * La composición del forro es tipo lino 100% poliéster revestido con policloruro de vinilo PVC, gramaje mínimo de 350 gr/m², resistencia al desgarre mínimo: longitudinal: 50 N y transversal: 60 N, acabado con tejido uniforme.
- * Color: Pantone de tejido plano: 19-3953 TCX, 19-3964 TCX ó 19-4033 TCX. Todo el lote debe ser de un mismo color.
- * Tiene un cierre plástico o metálico en óptimas condiciones resistente, durable y cuya cremallera debe permitir el desplazamiento suave. Este debe permitir el desmontado y lavado de los forros.
- * De buen acabado, doble costura, sin hilos sueltos o hilachas a lo largo de la costura, ni forro que sobre (es decir que el forro debe calzar exactamente con la medida de la espuma, sin contraerlos ni dejar burbujas). Son reforzadas en las puntas es decir que las costuras de las esquinas del forro deben permitir que estas formen un ángulo recto con doble tela internamente y con doble costura, para mayor duración del forro.
- * Llevará en cada lado dos respiradores de aluminio o metal inoxidable, cubierto con perforaciones similares a la imagen referencial, con un diámetro aproximado de 1 pulgada.
- * La colchoneta llevará 2 asas en los extremos largos para facilitar su traslado. El material que se usará en las asas es una cinta tejida de nylon con un ancho de 3,5 cm. Las asas deben tener 12 cm. de holgura para introducir la mano y deben ser colocadas en uno de los extremos largos de la colchoneta, considerando que éstos puedan ser equidistantes de sus extremos y que al momento de colgarlos en la pared queden alineados.



Respiradero

Kit de aros

1. Cantidad de productos por módulo: 1 kit

2. Área: Personal Social y Matemática

3. Presentación del producto: Kit de aros de PVC consistente, de diferentes colores.

4. Forma de uso: Los niños de manera individual entran en el aro y realizan diferentes movimientos de coordinación así como también vivencian las nociones de espacio tiempo como dentro / fuera, cerca / lejos, rápido / lento, entre otras, bajo la supervisión de la educadora de manera individual y grupal.

5. Descripción técnica del producto:

- * El kit consta de 15 aros.
- * Cada pieza mide 69 cm. de diámetro externo aprox. con un espesor de la pared del tubo de 1,3 mm (valor mínimo), y un peso de 290 gr. (tolerancia $\pm 5\%$). Todos los aros deben ser del mismo diámetro.
- * De plástico PVC (material virgen) o Poliestireno de alto impacto, resistente y brillante. No tóxico.
- * El diámetro del tubo es de una pulgada (2,5 cm.) (Tolerancia $\pm 5\%$).
- * Los aros tienen los siguientes colores: 3 rojos, 3 azules, 3 amarillos, 3 verdes y 3 anaranjados y estos deben ser coloreados en la extrusión.
- * Los aros son lisos al tacto, sin rebabas.
- * Los aros deben ser fuertes, compactos y sin flexibilidad.
- * La unión debe ser resistente al golpe y al uso, sin que se suelten entre sí.

Kit de pelotas con peso

1. Cantidad de productos por módulo: 1 Kit

2. Área: Personal Social y Matemática

3. Presentación del producto: El kit de pelotas de colores con peso consta de 15 pelotas.

4. Forma de uso: Para juegos de coordinación viso motriz: lanzar, rodar, patear.

5. Descripción técnica del producto:

- * Las pelotas serán de plástico vinil virgen, con peso de 280 gr. aprox. (tolerancia $\pm 5\%$). Las pelotas no contienen ningún tipo de relleno en su interior.
- * Cada una mide 51 cm. de circunferencia aprox. (tolerancia $\pm 5\%$).
- * Los colores de las 15 unidades son: 3 verde limón, 3 moradas, 3 turquesas, 3 fucsias y 3 anaranjadas.
- * Los colores deben ser brillantes.
- * Al tocar las pelotas, éstas no deben exudar (dejar sensación grasosa en las manos).
- * No deben tener olor fuerte ni mal olor.
- * Las pelotas llevarán el logo del Ministerio de Educación (Escudo Nacional).

Kit de palicintas

1. Cantidad de productos por módulo: 1 Kit

2. Área: Personal Social y Matemática

3. Presentación del producto: Es una cinta de tela larga unida a una varilla de metal.

4. Forma de uso: Es un material para que el niño agarre la varilla y pueda realizar diferentes movimientos con sus brazos de tal manera que la cinta dibuje figuras armónicas en el aire.

5. Descripción técnica del producto:

- * El kit consta de 15 palicintas.
- * Cada palicinta consta de 1 cinta y 1 vara unida por una armella.

Cinta:

- * Cinta satinada, comercialmente denominada cinta de seda.
- * De 7,5 cm. de ancho x 2,40 m. de largo (tolerancia \pm 5%).
- * Un extremo tiene basta con doblez y costura recta bien cosida (sin pegamento ni silicona) de 1 cm. de ancho (tolerancia \pm 5%).
- * El otro extremo tiene una basta con doblez y costura recta (sin pegamento ni silicona) de 15 cm. de largo (tolerancia \pm 5%). Esta basta se dobla por los extremos y se superpone formando un triángulo, el cual deberá estar cosido (ver imagen referencial). En la basta hay un orificio con borde de ojal metálico liso remachado, sin rebabas, que permite el encaje de una armella, en el extremo triangular a manera de seguridad y para evitar su rompimiento deberá tener en la parte interior una lámina plastificada resistente a la manipulación del objeto.
- * Los colores de las cintas del kit son:
 - 3 de color rojo oscuro
 - 3 de color amarillo
 - 3 de color celeste
 - 3 de color verde oscuro
 - 3 de color anaranjado.

Vara:

- * La vara es de aluminio, en sus extremos lleva 2 tarugos de madera, bien unido al aluminio, para garantizar la perdurabilidad del producto en el tiempo y el uso de los niños y niñas de acuerdo a su manipulación.
- * Las medidas son de 1,5 cm. de diámetro x 25 cm. de largo y 1,2 mm. de espesor (valor mínimo).
- * La vara de aluminio no debe tener rebabas en el filo.
- * A un extremo tiene una armella desde donde colgará la cinta. A esta armella se encaja un dispositivo de metal en ambos extremos que le permite girar a la cinta independientemente de la vara.
- * La unión giratoria entre la vara y la cinta debe permitir que el niño realice los movimientos con sus brazos sin que la cinta se enrede.

Títeres de mano

1. Cantidad de productos por módulo: 6 unidades

2. Área: Personal Social y Comunicación

3. Presentación del producto: 6 títeres de mano de variados personajes en tela.

4. Forma de uso: Será utilizado por los niños como material de juego simbólico y dramatizaciones de situaciones variadas luego de una actividad corporal.

5. Descripción técnica del producto:

- * El kit cuenta con 6 personajes: adulto masculino, adulta femenina, perro, ave, felino y un antihéroe tipo bruja o monstruo. Los personajes no cuentan con accesorios, para que el niño pueda transformarlo según su imaginación.
- * Los títeres son de tela, de variados colores o estampados, de 18 cm. de largo y 10 cm. de ancho (tolerancia \pm 5%).
- * Diseñado en tela polar (que sea lavable, no destiña, no encoja, no estire, ni se deforme). Con buenos acabados y sin hilachas.
- * El pelo de los personajes (personas y animales) deben ser de peluche o con pelo de lana, pero bien cosidos o bordados a la tela de polar según el diseño. El peluche debe tener alta resistencia al desfibrado, las fibras no debe salirse fácilmente.
- * Los accesorios y aditamentos tales como los ojos y la nariz serán bordados y no pegados. Se acepta que la nariz esté bien amarrada o formada en la cara.
- * El relleno de la cabeza es de napa siliconada antialérgica y se encuentra contenido en un forro de algodón sellado y cosido a la cabeza / cuerpo del personaje.
- * La boca es de tela sintética que no se destiña, lavable y con un soporte de plástico forrado con dicha tela, la cual le brinda dureza y firmeza para su manipulación. La boca se encuentra cosida a la tela polar que es parte del cuerpo del personaje. La boca del títere debe ser fácilmente articulable.
- * El diseño de la boca debe estar acorde al personaje que representa.
- * Los colores de los personajes deben responder a una lógica abierta y neutra que no lo remita necesariamente a un animal en cuestión, por ello podrán ser celestes, anaranjados, lilas, rojos, de tal manera que no respondan necesariamente al color correspondiente al género. Por ejemplo un ave celeste o un felino lila o un perro rojo.
- * El cuerpo del títere debe ser adecuado al promedio de tamaño de la mano de un niño o niña de 3 a 5 años para posibilitar su manejo y manipulación.

Si nadie, nunca,
Nos hubiera tocado,
seríamos paralíticos.
Si nadie, nunca,
Nos hubiera hablado,
seríamos mudos.
Si nadie, nunca,
Nos hubiera sonreído
-y mirado-
Seríamos ciegos.
Si nadie, nunca,
Nos hubiera amado,
No seríamos "nadie".

Paul Beaudiquey

-En el libro "Los fantasmas de acción y la Práctica Psicomotriz"

Bernard Aucouturier Octubre 2004-

SÍMBOLOS DE LA PATRIA



BANDERA



CORO DEL HIMNO NACIONAL



ESCUDO

DECLARACIÓN UNIVERSAL DE LOS DERECHOS HUMANOS

El 10 de diciembre de 1948, la Asamblea General de las Naciones Unidas aprobó y proclamó la Declaración Universal de Derechos Humanos, cuyos artículos figuran a continuación:

Artículo 1

Todos los seres humanos nacen libres e iguales en dignidad y derechos y, (...) deben comportarse fraternalmente los unos con los otros.

Artículo 2

Toda persona tiene los derechos y libertades proclamados en esta Declaración, sin distinción alguna de raza, color, sexo, idioma, religión, opinión política o de cualquier otra índole, origen nacional o social, posición económica, nacimiento o cualquier otra condición. Además, no se hará distinción alguna fundada en la condición política, jurídica o internacional del país o territorio de cuya jurisdicción dependa una persona (...).

Artículo 3

Todo individuo tiene derecho a la vida, a la libertad y a la seguridad de su persona.

Artículo 4

Nadie estará sometido a esclavitud ni a servidumbre; la esclavitud y la trata de esclavos están prohibidas en todas sus formas.

Artículo 5

Nadie será sometido a torturas ni a penas o tratos crueles, inhumanos o degradantes.

Artículo 6

Todo ser humano tiene derecho, en todas partes, al reconocimiento de su personalidad jurídica.

Artículo 7

Todos son iguales ante la ley y tienen, sin distinción, derecho a igual protección de la ley. Todos tienen derecho a igual protección contra toda discriminación que infrinja esta Declaración (...).

Artículo 8

Toda persona tiene derecho a un recurso efectivo, ante los tribunales nacionales competentes, que la ampare contra actos que violen sus derechos fundamentales (...).

Artículo 9

Nadie podrá ser arbitrariamente detenido, preso ni desterrado.

Artículo 10

Toda persona tiene derecho, en condiciones de plena igualdad, a ser oída públicamente y con justicia por un tribunal independiente e imparcial, para la determinación de sus derechos y obligaciones o para el examen de cualquier acusación contra ella en materia penal.

Artículo 11

1. Toda persona acusada de delito tiene derecho a que se presuma su inocencia mientras no se pruebe su culpabilidad (...).
2. Nadie será condenado por actos u omisiones que en el momento de cometerse no fueron delictivos según el Derecho nacional o internacional. Tampoco se impondrá pena más grave que la aplicable en el momento de la comisión del delito.

Artículo 12

Nadie será objeto de injerencias arbitrarias en su vida privada, su familia, su domicilio o su correspondencia, ni de ataques a su honra o a su reputación. Toda persona tiene derecho a la protección de la ley contra tales injerencias o ataques.

Artículo 13

1. Toda persona tiene derecho a circular libremente y a elegir su residencia en el territorio de un Estado.
2. Toda persona tiene derecho a salir de cualquier país, incluso el propio, y a regresar a su país.

Artículo 14

1. En caso de persecución, toda persona tiene derecho a buscar asilo, y a disfrutar de él, en cualquier país.
2. Este derecho no podrá ser invocado contra una acción judicial realmente originada por delitos comunes o por actos opuestos a los propósitos y principios de las Naciones Unidas.

Artículo 15

1. Toda persona tiene derecho a una nacionalidad.
2. A nadie se le privará arbitrariamente de su nacionalidad ni del derecho a cambiar de nacionalidad.

Artículo 16

1. Los hombres y las mujeres, a partir de la edad núbil, tienen derecho, sin restricción alguna por motivos de raza, nacionalidad o religión, a casarse y fundar una familia (...).
2. Sólo mediante libre y pleno consentimiento de los futuros esposos podrá contraerse el matrimonio.
3. La familia es el elemento natural y fundamental de la sociedad y tiene derecho a la protección de la sociedad y del Estado.

Artículo 17

1. Toda persona tiene derecho a la propiedad, individual y colectivamente.
2. Nadie será privado arbitrariamente de su propiedad.

Artículo 18

Toda persona tiene derecho a la libertad de pensamiento, de conciencia y de religión (...).

Artículo 19

Todo individuo tiene derecho a la libertad de opinión y de expresión (...).

Artículo 20

1. Toda persona tiene derecho a la libertad de reunión y de asociación pacíficas.
2. Nadie podrá ser obligado a pertenecer a una asociación.

Artículo 21

1. Toda persona tiene derecho a participar en el gobierno de su país, directamente o por medio de representantes libremente escogidos.
2. Toda persona tiene el derecho de acceso, en condiciones de igualdad, a las funciones públicas de su país.
3. La voluntad del pueblo es la base de la autoridad del poder público; esta voluntad se expresará mediante elecciones auténticas que habrán de celebrarse periódicamente, por sufragio universal e igual y por voto secreto u otro procedimiento equivalente que garantice la libertad del voto.

Artículo 22

Toda persona (...) tiene derecho a la seguridad social, y a obtener (...) habida cuenta de la organización y los recursos de cada Estado, la satisfacción de los derechos económicos, sociales y culturales, indispensables a su dignidad y al libre desarrollo de su personalidad.

Artículo 23

1. Toda persona tiene derecho al trabajo, a la libre elección de su trabajo, a condiciones equitativas y satisfactorias de trabajo y a la protección contra el desempleo.
2. Toda persona tiene derecho, sin discriminación alguna, a igual salario por trabajo igual.
3. Toda persona que trabaja tiene derecho a una remuneración equitativa y satisfactoria, que le asegure, así como a su familia, una existencia conforme a la dignidad humana y que será completada, en caso necesario, por cualesquiera otros medios de protección social.
4. Toda persona tiene derecho a fundar sindicatos y a sindicarse para la defensa de sus intereses.

Artículo 24

Toda persona tiene derecho al descanso, al disfrute del tiempo libre, a una limitación razonable de la duración del trabajo y a vacaciones periódicas pagadas.

Artículo 25

1. Toda persona tiene derecho a un nivel de vida adecuado que le asegure, así como a su familia, la salud y el bienestar, y en especial la alimentación, el vestido, la vivienda, la asistencia médica y los servicios sociales necesarios; tiene asimismo derecho a los seguros en caso de desempleo, enfermedad, invalidez, vejez y otros casos de pérdida de sus medios de subsistencia por circunstancias independientes de su voluntad.
2. La maternidad y la infancia tienen derecho a cuidados y asistencia especiales. Todos los niños, nacidos de matrimonio o fuera de matrimonio, tienen derecho a igual protección social.

Artículo 26

1. Toda persona tiene derecho a la educación. La educación debe ser gratuita, al menos en lo concerniente a la instrucción elemental y fundamental. La instrucción elemental será obligatoria. La instrucción técnica y profesional habrá de ser generalizada; el acceso a los estudios superiores será igual para todos, en función de los méritos respectivos.
2. La educación tendrá por objeto el pleno desarrollo de la personalidad humana y el fortalecimiento del respeto a los derechos humanos y a las libertades fundamentales; favorecerá la comprensión, la tolerancia y la amistad entre todas las naciones y todos los grupos étnicos o religiosos; y promoverá el desarrollo de las actividades de las Naciones Unidas para el mantenimiento de la paz.
3. Los padres tendrán derecho preferente a escoger el tipo de educación que habrá de darse a sus hijos.

Artículo 27

1. Toda persona tiene derecho a tomar parte libremente en la vida cultural de la comunidad, a gozar de las artes y a participar en el progreso científico y en los beneficios que de él resulten.
2. Toda persona tiene derecho a la protección de los intereses morales y materiales que le correspondan por razón de las producciones científicas, literarias o artísticas de que sea autora.

Artículo 28

Toda persona tiene derecho a que se establezca un orden social e internacional en el que los derechos y libertades proclamados en esta Declaración se hagan plenamente efectivos.

Artículo 29

1. Toda persona tiene deberes respecto a la comunidad (...).
2. En el ejercicio de sus derechos y en el disfrute de sus libertades, toda persona estará solamente sujeta a las limitaciones establecidas por la ley con el único fin de asegurar el reconocimiento y el respeto de los derechos y libertades de los demás, y de satisfacer las justas exigencias de la moral, del orden público y del bienestar general en una sociedad democrática.
3. Estos derechos y libertades no podrán en ningún caso ser ejercidos en oposición a los propósitos y principios de las Naciones Unidas.

Artículo 30

Nada en la presente Declaración podrá interpretarse en el sentido de que confiere derecho alguno al Estado, a un grupo o a una persona, para emprender y desarrollar actividades (...) tendientes a la supresión de cualquiera de los derechos y libertades proclamados en esta Declaración.

